

FUNDAMENT POD ZESTAW NAPOWIETRZAJĄCY

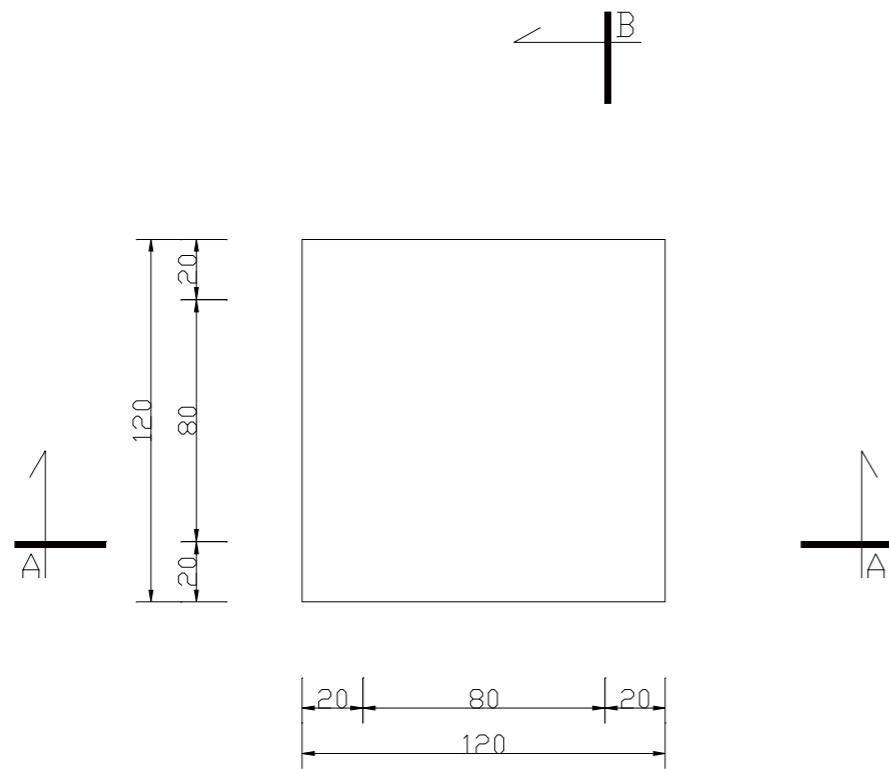

WYKAZ STALI ZBROJENIOWEJ

NR	Średnica [mm]		Długość [cm]	Ilość [szt.]	DŁUGOŚĆ CAŁKOWITA [m]								
	Ø	#			St0S				34GS				
					Ø6				#12	#16			
1		16	110	5							5.50		
2		16	110	5							5.50		
DŁUGOŚĆ OGÓŁEM [m]					0.00					0.00	11.00		
MASA JEDNOSTKOWA [kg/m]					0.222					0.888	1.578		
MASA OGÓŁEM [kg]					0.00					0.00	17.36		
MASA RAZEM [kg]						0.00				17.36			

PRZEKRÓJ A-A

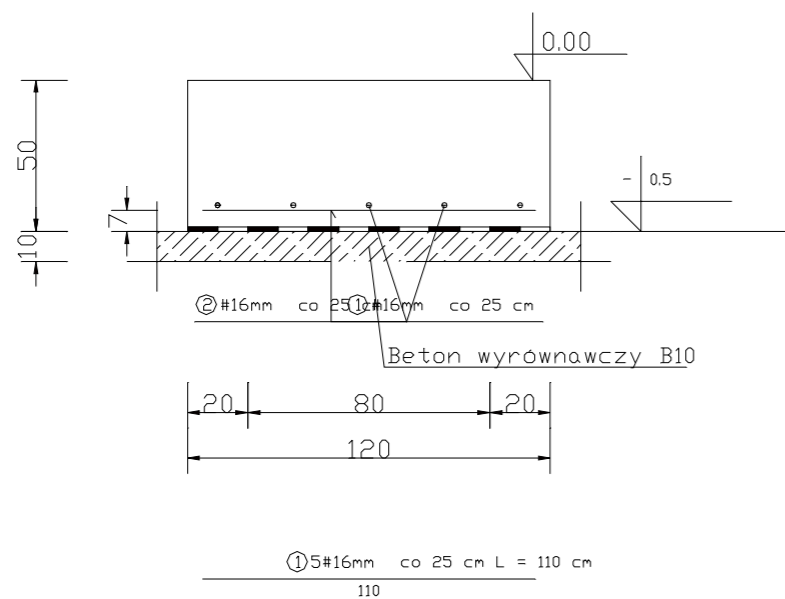

PRZEKRÓJ B-B

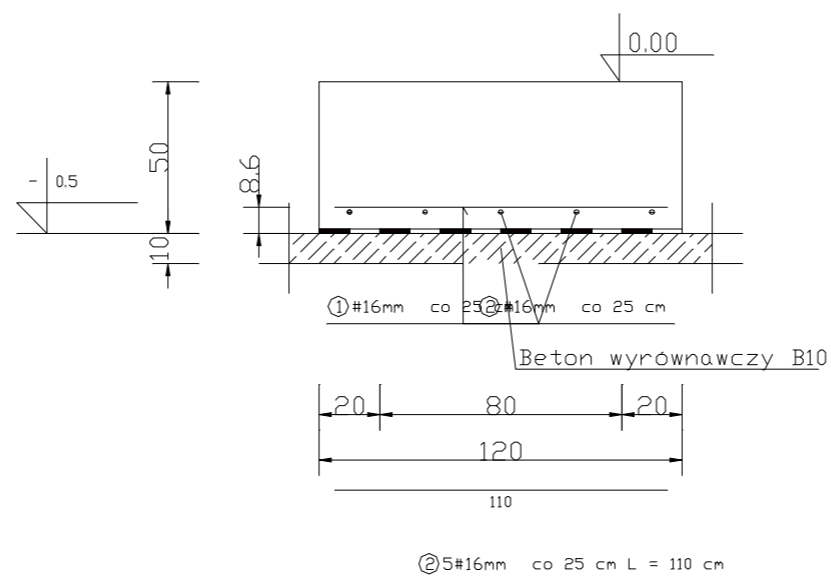

BETON KONSTRUKCYJNY B20
STAL ZBROJENIOWA 34GS, St0S

Przedsięwzięcie: Modernizacja stacji uzdatniania w Lemierzycach			Gmina :Stonsk Pow.Suleciński	
Nazwa załącznika: FUNDAMENT POD ZESTAW NAPÓW.				
Imię i Nazwisko	Specjalność	Nr uprawnień	Podpis	Nr zał:
MGR INZ. JACEK POREDA	BUDOWLANA	201/77		15
Stadium dokumentacji: P.B.W.		1:25	GRUDZIEŃ 2010	