

PRZEKROJ SKAŻONY NR 1

droga powiatowa nr 4304F
KM 0+202,17

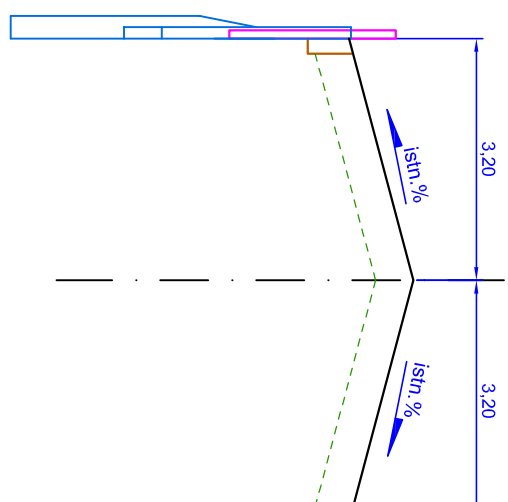

PRZEKROJ SKAŻONY NR 3*

droga powiatowa nr 4304F
KM 0+238,73

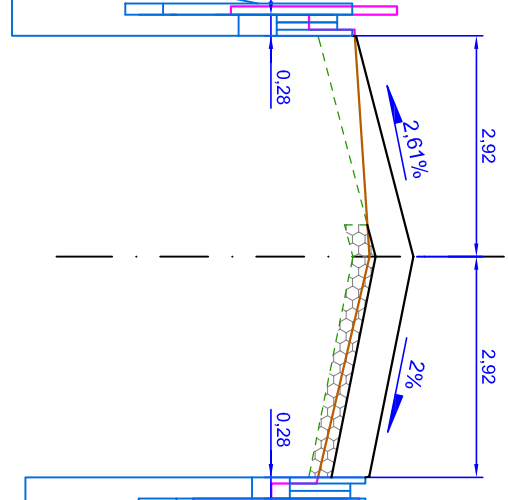

PRZEKROJ SKAŻONY NR 6

droga powiatowa nr 4304F
KM 0+290,75

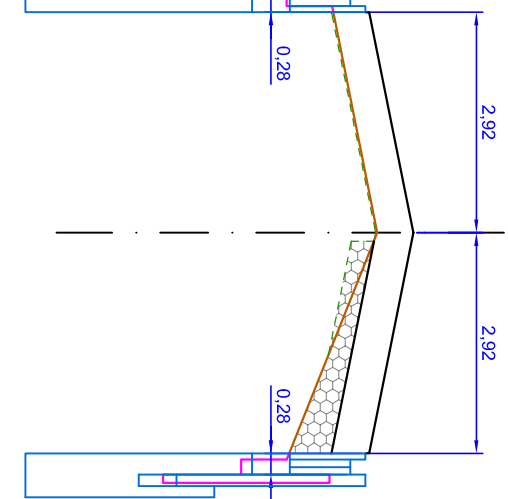

PRZEKROJ SKAŻONY NR 9

droga powiatowa nr 4304F
KM 0+331,96

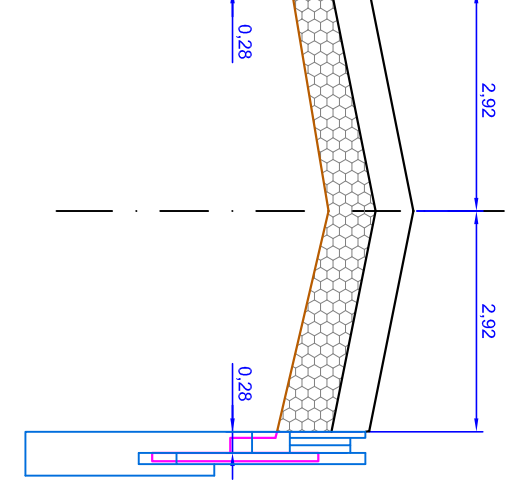

PRZEKROJ SKAŻONY NR 12

droga powiatowa nr 4304F
KM 0+388,83

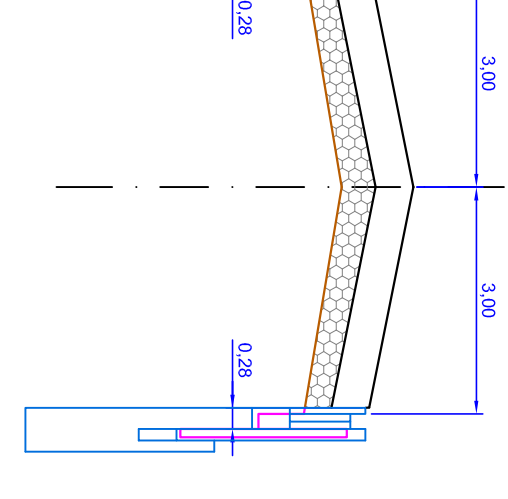

PRZEKROJ SKAŻONY NR 15

droga powiatowa nr 4304F
KM 0+436,15

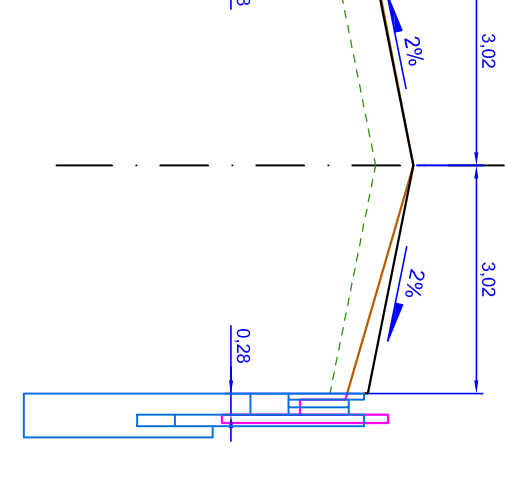

PRZEKROJ SKAŻONY NR 2

droga powiatowa nr 4304F
KM 0+219,41

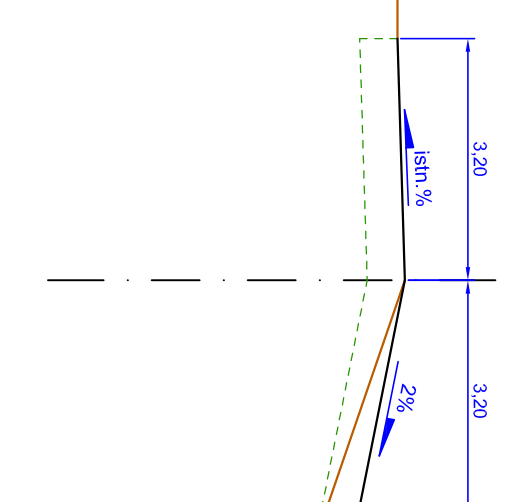

PRZEKROJ SKAŻONY NR 4

droga powiatowa nr 4304F
KM 0+249,36

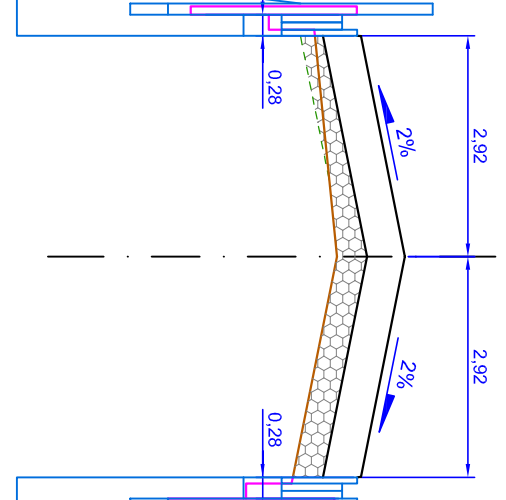

PRZEKROJ SKAŻONY NR 7

droga powiatowa nr 4304F
KM 0+300,92

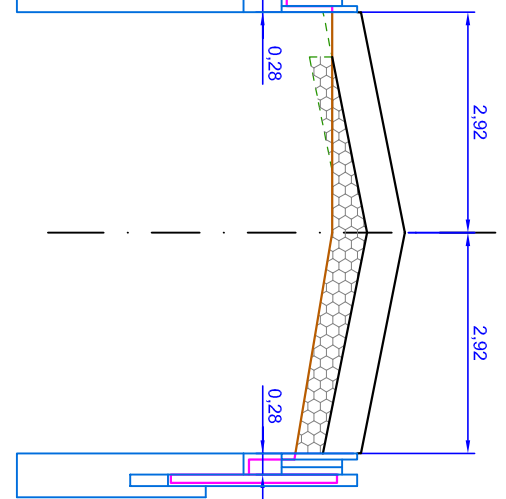

PRZEKROJ SKAŻONY NR 10

droga powiatowa nr 4304F
KM 0+347,51

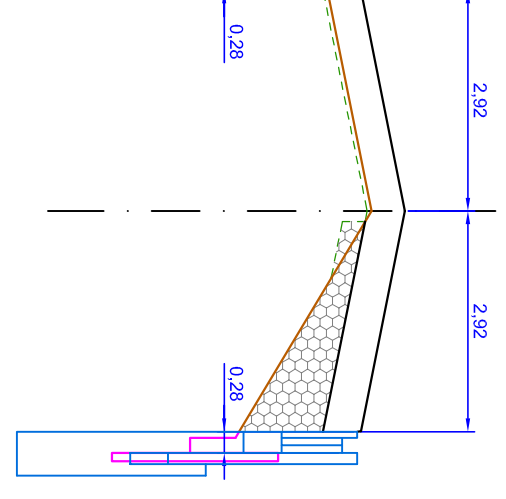

PRZEKROJ SKAŻONY NR 13

droga powiatowa nr 4304F
KM 0+391,43

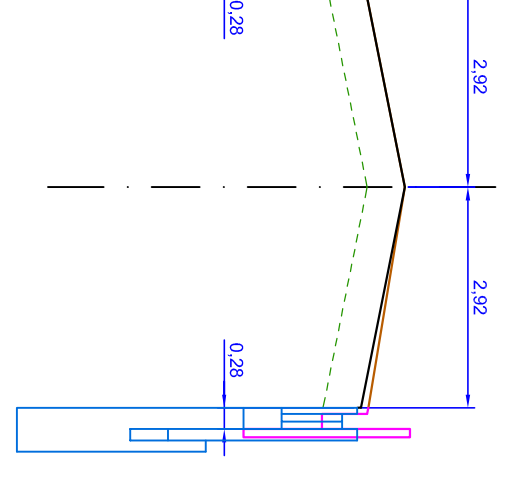

PRZEKROJ SKAŻONY NR 16

droga powiatowa nr 4304F
KM 0+445,32

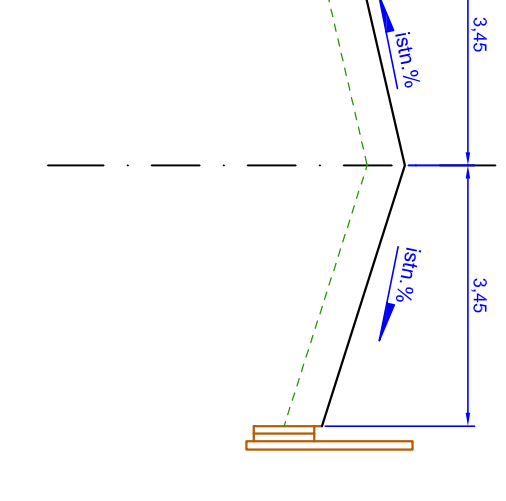

PRZEKROJ SKAŻONY NR 3

droga powiatowa nr 4304F
KM 0+238,73

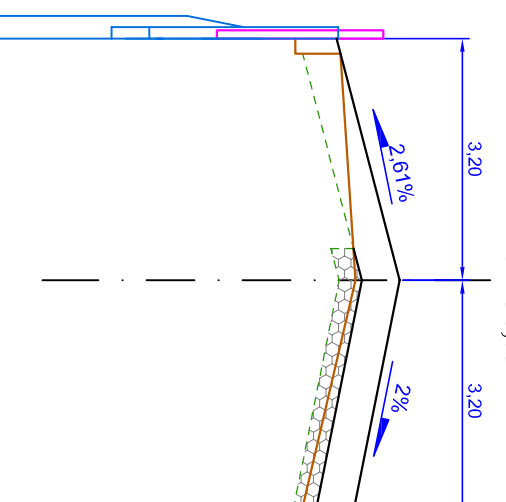

PRZEKROJ SKAŻONY NR 5

droga powiatowa nr 4304F
KM 0+278,64

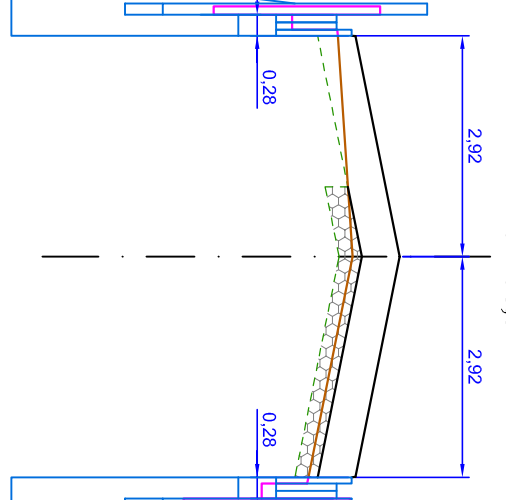

PRZEKROJ SKAŻONY NR 8

droga powiatowa nr 4304F
KM 0+320,75

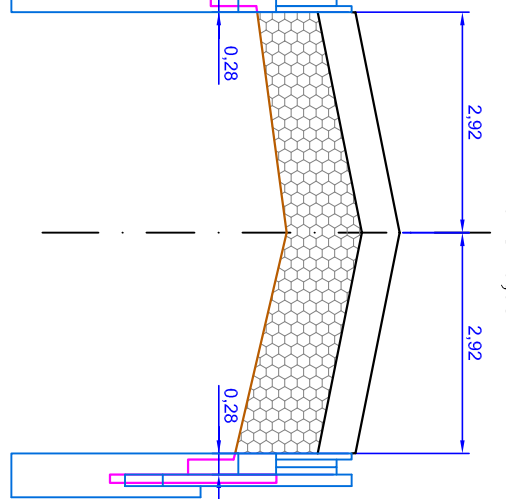

PRZEKROJ SKAŻONY NR 11

droga powiatowa nr 4304F
KM 0+361,13

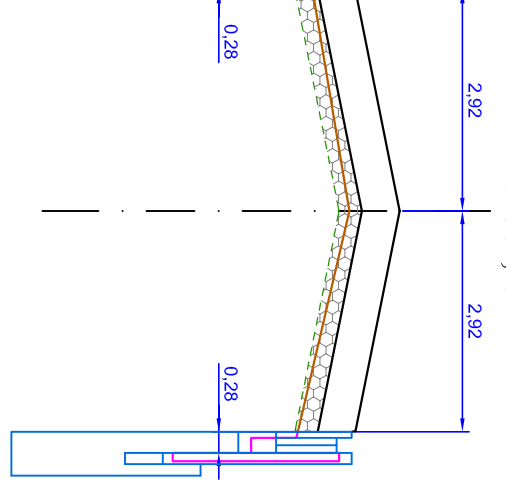

PRZEKROJ SKAŻONY NR 14

droga powiatowa nr 4304F
KM 0+406,42

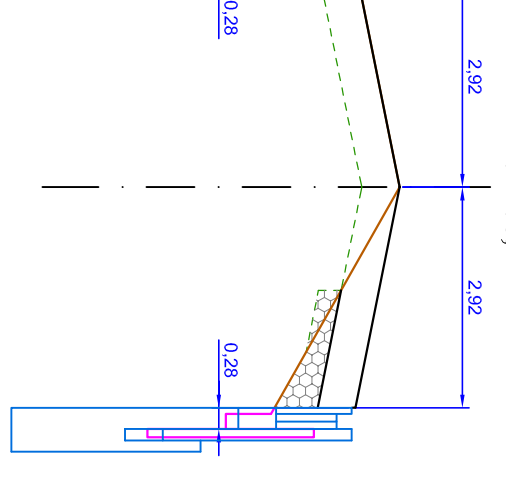

OZNACZENIA:
WŚ = Wąsowa scieralna AC 11S [m]
Wm = Wyrównanie masą AC 16W [m²]
R = Rozbiórka istn. nawierzchni [m] - str. głębokość: rozbiórka = 48cm
F = Frezowanie z profilowaniem istn. nawierzchni jezdni głębokość do 5 cm [m]

- Nawierzchnia istniejąca
- Nawierzchnia projektowana
- Rozbiórka istn. nawierzchni
- Frezowanie istn. nawierzchni
- Wyrównanie masą

Biuro Projektów Dróg i Mostów "PRODIM"
mgr inż. Andrzej Szewczyk
ul. Czerwona 5, 67-100 Nowa Sól
Tel. 068-387-55-13 Kom. 601-56-80-88

Programistę	mgr inż. Andrzej Szewczyk	Nr uprawnień	Specjalność	Data	Podpis
Projektant	mgr inż. Andrzej Szewczyk	UWAGA! PROJEKCI	drogi	01.2014	
Autorzy projektu	mgr inż. Marek Maruszewski			01.2014	
Sprawdzający projekt	Antoni Sosnowski	88/76/ZG	konstr.-inż.	01.2014	

Nazwa opracowania: ROZBUDOWA DROGI POWIATOWEJ NR 4304F (UL. WOJSKA POLSKIEGO) W M. ZBASZYNIEK

Nazwa rysunku	Branda	Skala	Nr rysunku
PRZEKROJE SKAŻONE			
DROGOWA	1:10/100	D6.1	