

Gorzów Wlkp. 2018.05.16

.....
(oznaczenie organu)

BA.6743.1.194.2018

Na podstawie art. 217 § 2 pkt 1 ustawy z dnia 14 czerwca 1960 roku – Kodeks postępowania administracyjnego (j.t. Dz.U. z 2017 r. poz. 1257 ze zm.), oraz zgodnie z art. 30 ust. 5aa ustawy Prawo budowlane (Dz. U z 2017 r. poz. 1332 ze zm.),

zaświadcza się, o braku podstaw do wniesienia sprzeciwu, na realizację robót budowlanych w zakresie określonym w zgłoszeniu Gminy Witnica, z siedzibą Plac Andrzeja Zabłockiego 6, 66-460 Witnica, z dnia 30.04.2018 r.,

dotyczącym zamiaru budowy placu zabaw zawierającego zestaw zabawowy ze ślizgawką, sprężynowiec, huśtawkę podwójną, huśtawkę wagową, w miejscowości Pyrzany, na działce nr 301 i 302 obręb 13 – Pyrzany, Gmina Witnica (jako obiektów małej architektury), dokonany zgodnie z art.29 ust.1 pkt 22, art.30 ust.1 pkt 4 oraz art.30 ust.5 ustawy z dnia 07 lipca 1994r.- Prawo budowlane (j.t. Dz.U. z 2017r. poz. 1332 ze zm.),

z up. STAROSTY

mgr inż. Janina Małaha

..... Maczelnik Wydziału

Budownictwa

(pieczęć imienna i podpis osoby upoważnionej)

Pouczenie :

1. Inwestor zobowiązany jest do prowadzenia robót budowlanych objętych zgłoszeniem zgodnie ze sztuką budowlaną oraz zgodnie z obowiązującymi przepisami prawa, w tym przepisami BHP.
2. Urządzenia placu zabaw winny posiadać certyfikaty dopuszczające je do użytkowania.
3. Zgodnie z art. 30 ust. 5b Prawa budowlanego (Dz.U. z 2017 r. poz. 1332, t.j.ze zm.), w przypadku nierozpoczęcia wykonywania robót budowlanych przed upływem 3 lat od określonego w zgłoszeniu terminu ich rozpoczęcia, rozpoczęcie tych robót może nastąpić po dokonaniu ponownego zgłoszenia.
4. Po zrealizowaniu robót budowlanych Inwestor zobowiązany jest do aktualizacji zasobów ewidencji geodezyjnej dotyczących przedmiotowej działki.

ADNOTACJA DOTYCZĄCA OPŁATY SKARBOWEJ:

Zgodnie z art. 7 pkt 3 ustawy z dnia 16 listopada 2006r. o opłacie skarbowej nie pobiera się opłaty skarbowej (j.t. Dz.U. z 2016r. poz. 1827 ze zm.).

Otrzymuje:

- 1) Gmina Witnica
ul. Plac Andrzeja Zabłockiego 6, 66-460 Witnica
- 2) A/a

Do wiadomości:

- 1) Powiatowy Inspektor Nadzoru Budowlanego w Gorzowie Wlkp.
ul. J. Pankiewicza 5-7; 66-400 Gorzów Wlkp.

PORTAL PROJEKT

Projektowanie i nadzory w budownictwie.
ul. Św. Mikołaja 9/1, 71-799 Szczecin
e-mail:portalp@interia.pl

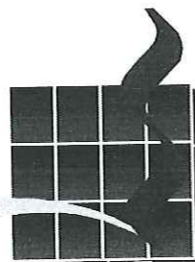

PROJEKT BUDOWLANY

ROZBUDOWA PLACU ZABAW DLA DZIECI WRAZ Z OGRODZENIEM

Kategoria obiektu VIII – inne budowle

INWESTOR: GMINA WITNICA
Ul. Plac Andrzeja Zabłockiego 6
66-400 Witnica

LOKALIZACJA: PYRZANY, dz. 302, obr. Pyrzany

PROJEKTANT: mgr inż. Magdalena Kumor
Uprawnienia do projektowania bez ograniczeń
w specjalności konstrukcyjno-budowlanej nr 127/SZ/2002

ZESPÓŁ PROJEKTOWY:
ARCHITEKTURA: mgr inż. arch. Maciej Wańkowski
Uprawnienia do projektowania bez ograniczeń w specjalności architektonicznej
nr 43/SZ/98
mgr inż. arch. Anna Kazimierska
Uprawnienia do projektowania bez ograniczeń w specjalności architektonicznej
nr 17/SZ/2002

OPRACOWAŁ: mgr inż. Magdalena Kumor
Uprawnienia do projektowania bez ograniczeń w specjalności konstrukcyjno-
budowlanej nr 127/SZ/2002

SZCZECIN, kwiecień 2018r.

ZAWARTOŚĆ OPRACOWANIA

- A. OPIS TECHNICZNY
 - B. KARTY TECHNICZNE URZĄDZEŃ
 - C. DOKUMENTY FORMALNO-PRAWNE
 - D. CZĘŚĆ GRAFICZNA
1. Projekt zagospodarowania terenu – Rysunek nr A1
 2. Rzut rozmieszczenia elementów placu zabaw – Rysunek nr A2

STAROSTWO POWIATOWE

w Gorzowie Wlkp.
ul. Józefa Pankiewicza 5-7
66-400 GORZÓW WLKP.
(14)

Dokumentacja stanowi załącznik

do zgłoszenia z dnia 30.04.2018r.

znak: DA 674B.1.194.2018

z up. STAROSTY

mgr inż. Janina Machała
Naczelnik Wydziału
Budownictwa

OŚWIADCZENIE

Oświadczamy, na podstawie art. 20, ust. 4 ustawy z dnia 7 lipca 1994r. – Prawo budowlane (Dz. U. z 2016 r. poz. 290) , że projekt budowlany został sporządzony zgodnie z obowiązującymi przepisami oraz zasadami wiedzy technicznej.

mgr inż. arch. Maciej Wańkowski
Uprawnienia do projektowania bez ograniczeń
w specjalności architektonicznej nr 43/SZ/98

.....

mgr inż. arch. Anna Kazimierska
Uprawnienia do projektowania bez ograniczeń
w specjalności architektonicznej nr 17/SZ/2002

.....

mgr inż. Magdalena Kumor
Uprawnienia do projektowania bez ograniczeń
w specjalności konstrukcyjno-budowlanej nr 127/SZ/2002

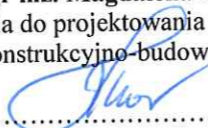
.....

A. OPIS TECHNICZNY

1.0. Informacje podstawowe

1.1. Przedmiot inwestycji

Przedmiotem inwestycji jest rozbudowa istniejącego placu zabaw dla dzieci zlokalizowanego w Pyrzanach, dz. nr 302, obr. Pyrzany, gmina Witnica.

W ramach inwestycji planuje się wykonanie montażu:

1. 4 sztuk urządzeń zabawowych ,
 2. 1 sztuki tablicy informacyjnej
- oraz ogrodzenie istniejących i projektowanych urządzeń płotkiem typu „myśliwskiego”.

2.0. Charakterystyka ekologiczna obiektu

2.1. Opis wpływu na środowisko przyrodnicze

Projektowana rozbudowa nie będzie miała negatywnego wpływu na środowisko przyrodnicze. W sąsiedztwie znajduje się drzewostan i krzewów, lecz nie zachodzi konieczność wycinki drzew. Ponadto nie przewiduje się innego oddziaływania projektowanej inwestycji na środowisko.

2.2. Emisja zanieczyszczeń gazowych, pyłowych i płynnych

W związku z planowaną inwestycją nie przewiduje się emisji zanieczyszczeń gazowych, pyłowych i płynnych

2.3. Wytwarzanie odpadów stałych

Przewiduje się wytwarzanie odpadów w dotychczasowej ilości. Odpadki zbierane będą w pojemnikach ustawionych na terenie. Opróżnianie pojemników wykonywać będzie specjalistyczne przedsiębiorstwo oczyszczania na podstawie odpowiednich umów zawartych z Inwestorem.

2.4. Emisja hałasu (wibracje i promieniowanie)

Nie przewiduje się emisji hałasu, wibracji i promieniowania przez projektowaną inwestycję.

2.5. Wpływ na istniejący drzewostan, glebę i wody powierzchniowe i podziemne

Na przedmiotowym terenie istnieje drzewostan do zachowania. Inwestycja nie będzie negatywnie wpływała na glebę, wody podziemne i powierzchniowe.

2.6. Ocena przyjętych rozwiązań pod względem eliminacji negatywnego wpływu inwestycji na środowisko

Nie przewiduje się negatywnego wpływu inwestycji na środowisko.

3.0. Ochrona przeciwpożarowa obiektu

Warunki ochrony przeciwpożarowej nie ulegają zmianie.

4.0. Wytyczne szczegółowe

Planuje się rozbudowę istniejącego placu zabaw w kierunku północnej części działki. Teren potrzebny na montaż urządzeń z zachowaniem stref bezpieczeństwa to 122,45m².

W chwili obecnej powierzchnia placu zabaw wynosi 32,97m² i są zamontowane następujące elementy:

- zjazd linowy o l=15m,
- orbitrek+biegacz,
- twister +wahadło,
- karuzela,
- huśtawka podwójna,
- podwójna huśtawka ważka,
- huśtawka sprężynowa,

Urządzenia placu zabaw po rozbudowie:

1. Konstrukcja ze zjeżdżalnią
2. Sprężynowiec pojedynczy
3. Huśtawka ważka
4. Huśtawka podwójna
5. Regulamin

Montaż urządzeń wykonać w sposób wskazany przez dostawcę urządzeń.

Planuje się ogrodzenie placu zabaw ogrodzeniem typu płotek myśliwski o wysokości ok. 60-70cm i długości łącznej ok. 92m.

W bezpośrednim sąsiedztwie projektowanego placu zabaw znajduje się skarpa ziemna o wysokości maksymalnej ok.0,9m. Projekt przewiduje zniwelowanie skarpy z rozplantowaniem gruntu na terenie działki w celu wyrównania jej powierzchni.

5.0. Informacja dotycząca użycia materiałów do budowy

Materiały użyte do budowy obiektu należy stosować wyłącznie te, które zostały dopuszczone do obrotu i powszechnego lub jednostkowego stosowania w budownictwie, posiadają atest PZH i są zgodne z Polskimi Normami.

6.0. Uwagi końcowe

- Roboty wykonać zgodnie z *WTWiORB*, projektem oraz sztuką budowlaną i przepisami *BHP*.
- Odstępstwa od projektu wymagają zgody jednostki projektowej.
- Użyte do wykonawstwa materiały winny odpowiadać *PN* oraz być pełnowartościowe techniczne, posiadać niezbędne atesty i aprobaty techniczne.
- Po zakończeniu robót budowlanych wykonać inwentaryzację geodezyjną powykonawczą i załączyć do dokumentów budowy.
- Roboty wykonać pod nadzorem osoby posiadającej uprawnienia budowlane w przedmiotowym temacie.

Opracował:



mgr inż. Magdalena Kumor

B. KARTY TECHNICZNE URZĄDZEŃ

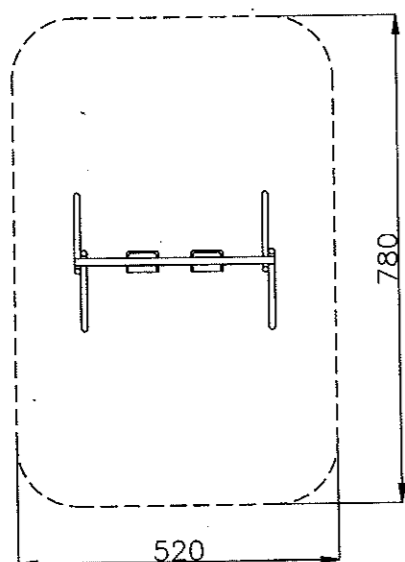
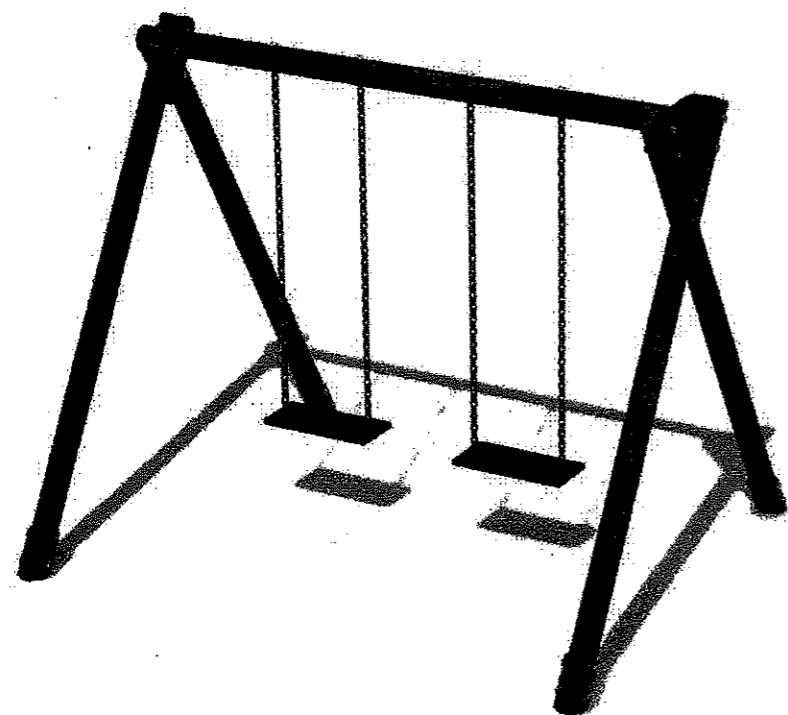

Huśtawka podwójna

KARTA TECHNICZNA



Wymiary urządzenia (cm) 
(długość x szerokość x wysokość)

320 x 240 x 220

Wymiary strefy bezpieczeństwa (cm) 
(długość x szerokość)

520 x 780



Gapcio

KARTA TECHNICZNA

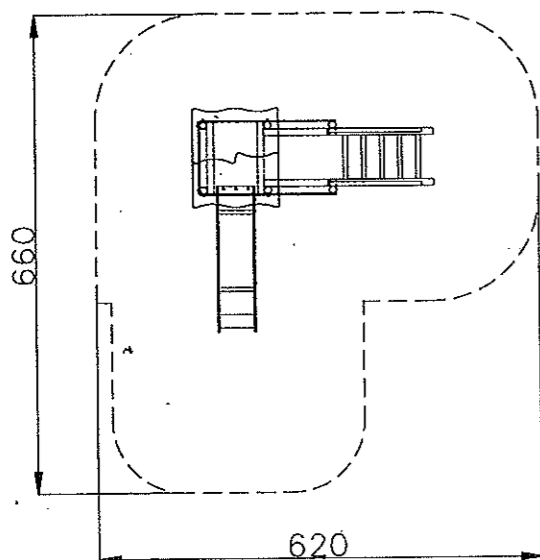

Wymiary urządzenia (cm) 

(długość x szerokość x wysokość)

330 x 300 x 330

Wymiary strefy bezpieczeństwa (cm) 

(długość x szerokość)

660 x 620



Ważka

KARTA TECHNICZNA

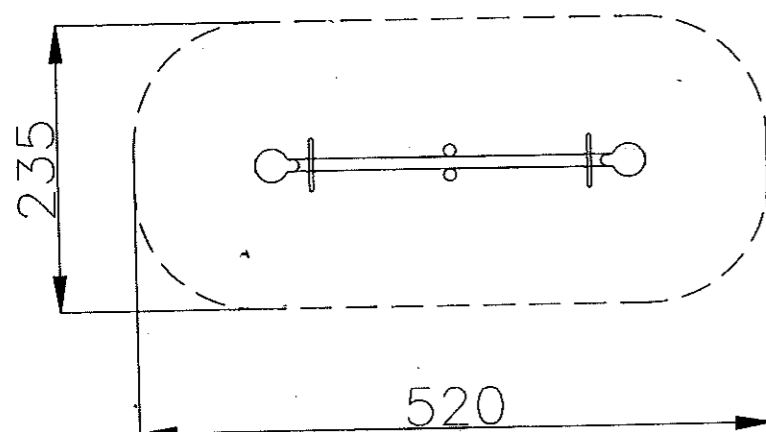
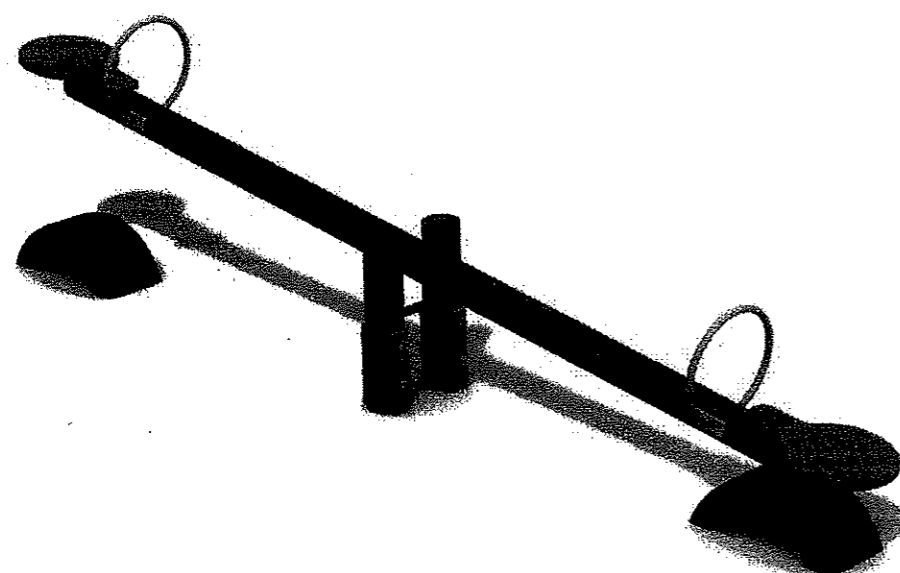

Wymiary urządzenia (cm) 
(długość x szerokość x wysokość)

320 x 35 x 100

Wymiary strefy bezpieczeństwa (cm) 
(długość x szerokość)

520 x 235



Sprężynowiec
pojedynczy

KARTA TECHNICZNA

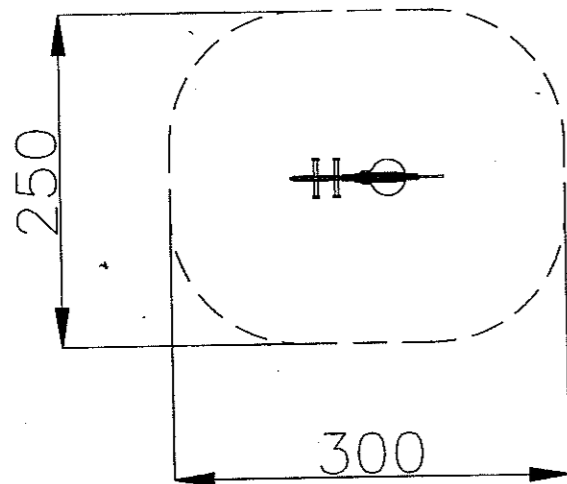
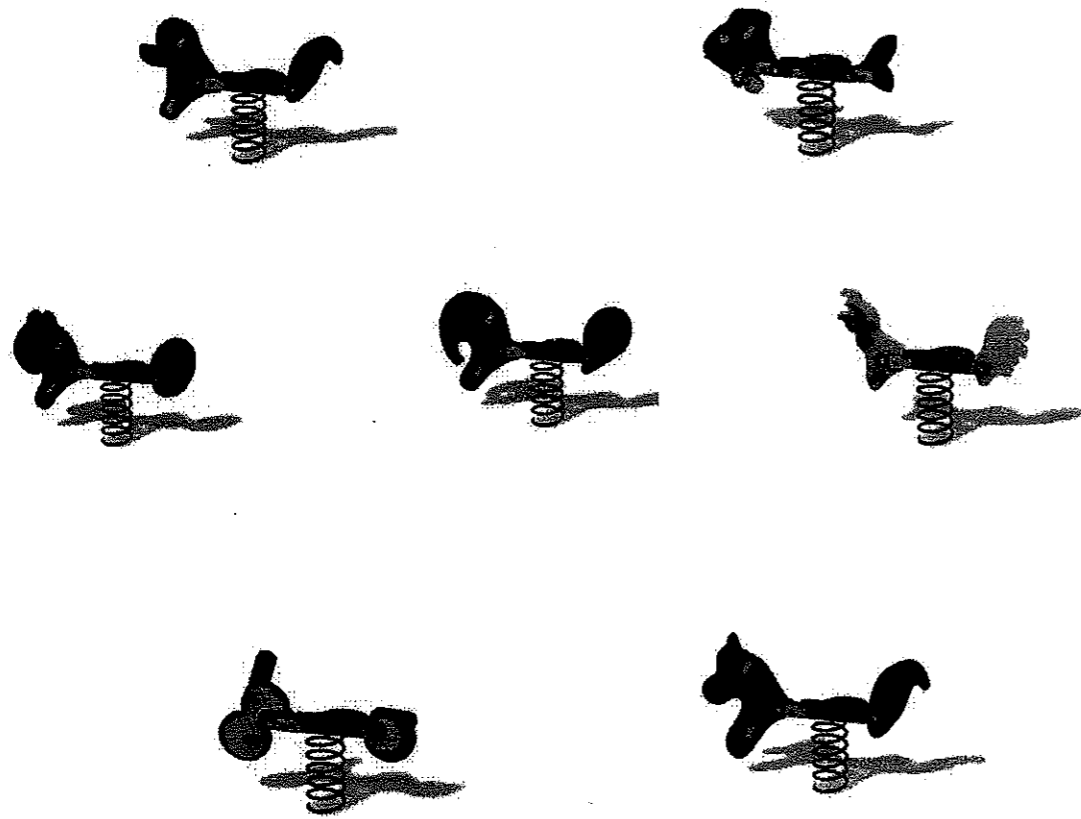

Wymiary urządzenia (cm) 
(długość x szerokość x wysokość)
110 x 35 x 90

Wymiary strefy bezpieczeństwa (cm) 
(długość x szerokość)
300 x 250



KARTA TECHNICZNA

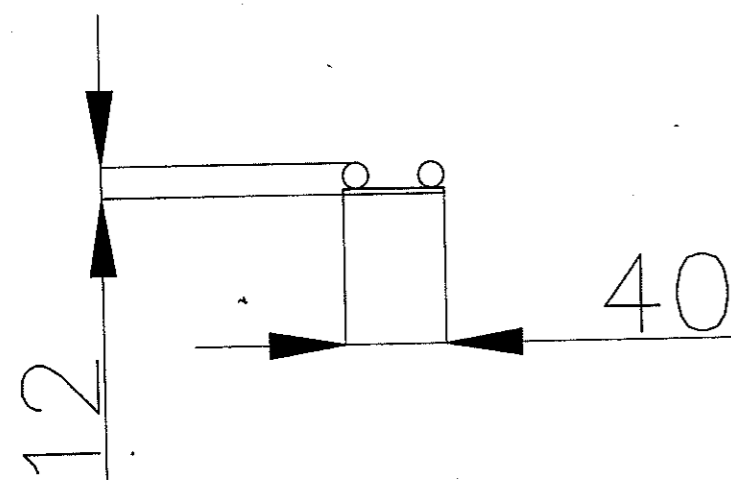
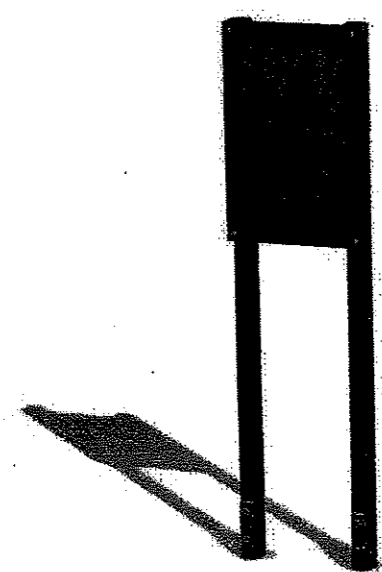

Wymiary urządzenia (cm) Ⓞ
(długość x szerokość x wysokość)
40 x 12 x 230 Ⓞ



C. DOKUMENTY FORMALNO-PRAWNE



15 MAR 2017

Gorzów Wlkp. dnia

KARTA REJESTRACYJNA UDOSTĘPNIANEJ MAPY CYFROWEJ

Zasięg	Udostępnienie	Asortyment	Grupa funk.	Kopia	Numer	Data	Tajność
080107_5.0014	2	9	2	2	170/2017	15 MAR 2017	4

DANE O UDOSTĘPNIANEJ MAPIE

Nazwa obiektu (miejscowość)	Witnica
-----------------------------	---------

Położenie obiektu	Jednostka ewidencyjna	Obręb ewidencyjny	Numery działek
	identyfikator	identyfikator	
	Witnica	Pyrzany	
	080107_5	080107_5.0014	

Wielkość i skala udostępnianej mapy	Obszar w ha : =1.2=	Skala 1:500
--	---------------------	-------------

Adnotacje o aktualności mapy	Mapa aktualizowana	Oznaczenie w/g rejestru zgłoszeń prac geodezyjnych	Data aktualizacji mapy
	TAK	GN-GA.6640.4.424.2017	2017.03.07 2017.03.13

Dane o jednostce geodezyjnej wykonującej aktualizację wraz z pieczęcią i podpisem kierującego pracami – geodety uprawnionego oraz osoby upoważnionej do reprezentowania podmiotu dokonującego aktualizacji mapy (art.42 ust.1,ust.2 pkt.1 Prawo geodezyjne i kartograficzne – tekst jednolity Dz.U. z 2010 r. nr 193, poz.1287 ze zmian., posiadającego uprawnienia zawodowe nr 1- „geodezyjne pomiarly sytuacyjno-wysokościowe, realizacyjne i inwentaryzacyjne”; oznaczenia wg §81 pkt. 6 i 7 rozporządzenia MSWiA z dnia 9 listopada 2011r (Dz.U.2011.263.1572).)	<p>GEODETA Sp. z o.o. ul. Mieszka 1 3B 66-400 Gorzów Wlkp. tel. (95) 722 85 53 REGON 243202223 tel. fax (95) 722 52 06 Nr upr. zawod. 21500 Anarzej Abrasowicz</p>	PREZES ZARZĄDU mgr inż. Zbigniew Witwala
--	--	---

Format przekazywanych danych	Rodzaj nośnika (1,44, CD-R, ZIP)	Typ pliku (txt, dxf,)	Wielkość (w bajtach)
	1 szt CD-R	dxf	=1930207=

Zakres tematyczny udostępnianej mapy (treść: pełna, obowiązkowa, katastralna, lub nazwy warstw)	MAPA ZASADNICZA O PEŁNEJ TREŚCI
--	---------------------------------

Określenie układu współrzędnych prostokątnych płaskich i układu wysokości	Układ współrzędnych płaskich - PUWG 2000/5, Układ wysokościowy – Kronsztad 86
--	--

Numery punktów osnowy geodezyjnej podlegające prawnej ochronie przed zniszczeniem występujące na aktualizowanym obszarze	brak
--	------

Informacje o oznaczeniu obszarów zasięgu służebności gruntowych – zgodnie z § 80 rozporządzenia MSWiA z dnia 9 listopada 2011r (Dz.U.2011.263.1572).	brak
--	------

Oświadczenie geodety o braku potrzeby lub uzupełnieniu udostępnianych danych o elementy wyszczególnione w § 6 ust.1 rozporządzenia MGPIB z dnia 21 lutego 1995r (Dz.U.1995.25.133) i spełnieniu warunków jak dla mapy do celów projektowych, o której mowa w § 8 ust.1 rozporządzenia MT, B i GM z dnia 25 kwietnia 2012 r. w sprawie szczegółowego zakresu i formy projektu budowlanego (Dz.U.2012.462) z uwzględnieniem zmian zawartych w rozporządzeniu Ministra Infrastruktury i Rozwoju z dnia 22 września 2015r (Dz.U.2015.1554).	<p>GEODETA Nr upr. zawod. 21500 Anarzej Abrasowicz</p> <p>Aktualizowany obszar nie posiada MPZP i, niewydano decyzji o warunkach zabudowy (treść oświadczenia, data, pieczęć i podpis)</p>
---	--

Cel udostępnienia	MAPA DO CELÓW PROJEKTOWYCH
--------------------------	----------------------------

Poświadczam się, że niniejszy dokument został opracowany w wyniku prac geodezyjnych i kartograficznych, których rezultaty zawiera operat techniczny wpisany do ewidencji materiałów państwowego zasobu geodezyjnego i kartograficznego

Organ prowadzący państwowy zasób geodezyjny i kartograficzny	STAROSTA GORZOWSKI
--	--------------------

Identyfikator ewidencyjny materiału zasobu – operatu technicznego	P.0801.20 17 465
---	------------------------------

Data wpisania operatu technicznego do ewidencji materiałów zasobu	17. 03. 2017
---	--------------

Imię, nazwisko i podpis osoby reprezentującej organ	
---	--

Uwaga
1. Niniejszy dokument winien być zeskanowany i stanowić integralny element opracowanego projektu.

mgr inż. Piotr Trybała
Urząd Starosty
Urząd Dokumentacji



Szczecin, dnia 07 grudnia 1998r.

Wojewoda Szczeciński

OSB-32-7342/ 81-1/98

DECYZJA Nr 43/Sz/98

Na podstawie art. 13 i 14 ustawy z dnia 7 lipca 1994 r. – Prawo Budowlane (Dz.U. Nr 89 z dn. 25.08.1994r. poz. 414), w związku z art. 104 § 1 i 2 KPA, po rozpatrzeniu wniosku Pana mgr inż. arch. **Macieja WANKOWSKIEGO** z dnia 29.09.1998 roku, na podstawie dokumentów stwierdzających wymagane wykształcenie i praktykę zawodową oraz na podstawie pozytywnej oceny z egzaminu na uprawnienia budowlane złożonego przed powołaną przeze mnie komisją

NADAJĘ

Panu mgr inż. arch. Maciejowi WANKOWSKIEMU
ur. dnia 29 maja 1965 r. w Gryficach

UPRAWNIENIA BUDOWLANE DO PROJEKTOWANIA W SPECJALNOŚCI ARCHITEKTONICZNEJ BEZ OGRANICZEŃ

UZASADNIENIE

W związku z potwierdzeniem przez Komisję egzaminacyjną, powołaną przez Wojewodę Zarządzeniem Nr 124/95 z dnia 13 lipca 1995r., posiadania przez Pana **Macieja WANKOWSKIEGO** wymaganego prawem wykształcenia oraz praktyki zawodowej koniecznej do uzyskania uprawnień budowlanych w w/w specjalności, po uzyskaniu pozytywnego wyniku egzaminu na uprawnienia budowlane, orzeczono jak w sentencji.

Od niniejszej decyzji przysługuje odwołanie do Głównego Inspektora Nadzoru Budowlanego w Warszawie, w terminie 14 dni od daty otrzymania decyzji, za pośrednictwem Wojewody Szczecińskiego.

Otrzymują:

- 1/ Pan Maciej Wańkowski
Przeclaw 49/6
72-005 Przeclaw
- 2/ Główny Inspektor Nadzoru
Budowlanego w Warszawie



WOJEWODA
Grzegorz Jankowski
WICEWOJEWODA





IZBA ARCHITEKTÓW
RZECZYPOSPOLITEJ POLSKIEJ

Zachodniopomorska Okręgowa Rada Izby Architektów RP

ZAŚWIADCZENIE - ORYGINAŁ

(wypis z listy architektów)

Zachodniopomorska Okręgowa Rada Izby Architektów RP zaświadcza, że:

mgr inż. arch. Maciej Wańkowski

posiadający kwalifikacje zawodowe do pełnienia samodzielnych funkcji technicznych w budownictwie w specjalności architektonicznej i w zakresie posiadanych uprawnień nr **43/Sz/98**, jest wpisany na listę członków Zachodniopomorskiej Okręgowej Rady Izby Architektów RP pod numerem: **ZP-0247**.

Członek czynny od: 04-02-2002 r.

Data i miejsce wygenerowania zaświadczenia: 09-01-2017 r. Szczecin.

Zaświadczenie jest ważne do dnia: **30-06-2018 r.**

Podpisano elektronicznie w systemie informatycznym Izby Architektów RP przez:
Jan Łukaszewski, Przewodniczący Okręgowej Rady Izby Architektów RP.

Nr weryfikacyjny zaświadczenia:

ZP-0247-1EC4-8CF5-EFAB-A92D



Szczecin, dnia 04 stycznia 2002r.

**WOJEWODA
ZACHODNIOPOMORSKI**

AB.III.HM-7131-26/01

DECYZJA Nr 17/Sz/2002

Na podstawie art. 13 i 14 ustawy z dnia 7 lipca 1994r. - Prawo Budowlane (Dz.U. Nr 106, poz. 1126 z 2000r. – tekst jednolity z późn. zmianami), w związku z art. 104 §1 i 2 KPA, po rozpatrzeniu wniosku Pani **Anny ROŻNOWSKIEJ** z dnia 24. 09. 2001r., na podstawie dokumentów stwierdzających wymagane wykształcenie i praktykę zawodową oraz na podstawie pozytywnej oceny z egzaminu na uprawnienia budowlane złożonego przed powołaną przeze mnie komisją

NADAJĘ

Pani mgr inż. architekt **Annie ROŻNOWSKIEJ**
ur. dnia 11 marca 1973r. w Szczecinie

**UPRAWNIENIA BUDOWLANE
DO PROJEKTOWANIA W SPECJALNOŚCI
ARCHITEKTONICZNEJ
BEZ OGRANICZEŃ**

UZASADNIENIE

W związku z potwierdzeniem przez Komisję egzaminacyjną, powołaną przez Wojewodę Zachodniopomorskiego Zarządzeniem Nr 100/2001 z dnia 29 marca 2001r. posiadania przez Panią **Annę ROŻNOWSKĄ** wymaganego prawem wykształcenia oraz praktyki zawodowej koniecznej do uzyskania uprawnień budowlanych w w/w specjalności, po uzyskaniu pozytywnego wyniku egzaminu na uprawnienia budowlane, orzeczono jak w sentencji.

Od niniejszej decyzji przysługuje odwołanie do Głównego Inspektora Nadzoru Budowlanego w Warszawie, w terminie 14 dni od daty otrzymania decyzji, za pośrednictwem Wojewody Zachodniopomorskiego.

Otrzymują:

1. Pani Anna Rożnowska
ul. Kasprzaka 11/4
71-074 Szczecin
2. Główny Inspektor Nadzoru
Budowlanego w Warszawie



WOJEWODA ZACHODNIOPOMORSKI

Stanisław Wziętek





IZBA ARCHITEKTÓW
RZECZYPOSPOLITEJ POLSKIEJ

ZACHODNIOPOMORSKA OKRĘGOWA IZBA ARCHITEKTÓW
OKRĘGOWA KOMISJA KWALIFIKACYJNA

Szczecin, dnia 23.05.2003 r.

Decyzja Nr 2/ZPOIA/2003

Na podstawie art.155 ustawy z dnia 14 czerwca 1960r. – Kodeks postępowania administracyjnego (tekst jednolity Dz.U. z 2000r. Nr 98, poz. 1071 z późn. zmianami) oraz art.24 ust.1 pkt.2 ustawy z dnia 15 grudnia 2000r. o samorządach zawodowych architektów, inżynierów budownictwa oraz urbanistów (Dz.U. z 2001r. Nr 5, poz.42 z późn. zmianami) w związku z art.13 ust.1 oraz art.14 ust.1 pkt.1 i ust.3 pkt.1 ustawy z dnia 07 lipca 1994r. – Prawo budowlane (tekst jednolity Dz.U. z 2000r. Nr 106, poz.1126 z późn. zmianami) oraz w związku z art.104 §1 i §2 ustawy z dnia 14 czerwca 1960r. – Kodeks postępowania administracyjnego (tekst jednolity Dz.U. z 2000r. Nr 98, poz. 1071 z późn. zmianami), po rozpatrzeniu wniosku złożonego przez Panią Annę Kazimierską

ZMIENIA SIĘ

Decyzję Wojewody Zachodniopomorskiego Nr 17/Sz/2002 z dnia 07 stycznia 2002 r. w sprawie nadania Pani mgr inż. architekt Annie Rożnowskiej uprawnień budowlanych do projektowania w specjalności architektonicznej bez ograniczeń

w ten sposób, iż nazwisko „Rożnowska” w wyżej wspomnianej decyzji Wojewody Zachodniopomorskiego zastępuje się nazwiskiem „Kazimierska”.

Uzasadnienie

Pani mgr inż. architekt Anna Kazimierska złożyła wniosek o zmianę decyzji Wojewody Zachodniopomorskiego Nr 17/Sz/2002 z dnia 07 stycznia 2002 r. w sprawie nadania uprawnień budowlanych do projektowania w specjalności architektonicznej bez ograniczeń, uzasadniając to tym, iż zmieniła nazwisko „Rożnowska” na „Kazimierska”. Do wniosku załączyła odpis aktu małżeństwa nr 219/2002/Z z dnia 01 czerwca 2002 r. wydany przez Urząd Stanu Cywilnego w Szczecinie.

Wobec powyższego, w oparciu o art. 155 Kodeksu postępowania administracyjnego, należało orzec jak w sentencji niniejszej decyzji.

Od decyzji niniejszej przysługuje odwołanie do Krajowej Komisji Kwalifikacyjnej Krajowej Izby Architektów, w terminie 14 dni od otrzymania niniejszej decyzji, za pośrednictwem Okręgowej Komisji Kwalifikacyjnej.

Michał Bay Maciej Furmańczyk Marek Kosy Grzegorz Majewski Andrzej Popiel Kazimierz Stachowiak
Przewodniczący

OKRĘGOWA KOMISJA KWALIFIKACYJNA

Otrzymują:

1. Pani Anna Kazimierska
2. Główny Inspektor Nadzoru Budowlanego,
3. a/a.



IZBA ARCHITEKTÓW
RZECZYPOSPOLITEJ POLSKIEJ

Zachodniopomorska Okręgowa Rada Izby Architektów RP

ZAŚWIADCZENIE - ORYGINAŁ

(wypis z listy architektów)

Zachodniopomorska Okręgowa Rada Izby Architektów RP zaświadcza, że:

mgr inż. arch. Anna Kazimierska

posiadająca kwalifikacje zawodowe do pełnienia samodzielnych funkcji technicznych w budownictwie w specjalności architektonicznej i w zakresie posiadanych uprawnień nr **17/Sz/2002**, jest wpisana na listę członków Zachodniopomorskiej Okręgowej Izby Architektów RP pod numerem: **ZP-0361**.

Członek czynny od: 15-02-2008 r.

Data i miejsce wygenerowania zaświadczenia: 03-07-2017 r. Szczecin.

Zaświadczenie jest ważne do dnia: **30-06-2018 r.**

Podpisano elektronicznie w systemie informatycznym Izby Architektów RP przez:
Jan Łukaszewski, Przewodniczący Okręgowej Rady Izby Architektów RP.

Nr weryfikacyjny zaświadczenia:

ZP-0361-1B5A-747C-BA5Y-Y96E

D. CZĘŚĆ GRAFICZNA

RZUT ROZMIESZCZENIA ELEMENTÓW
ROZBUDOWYWANEJ CZĘŚCI PLACU ZABAW

SKALA 1:75

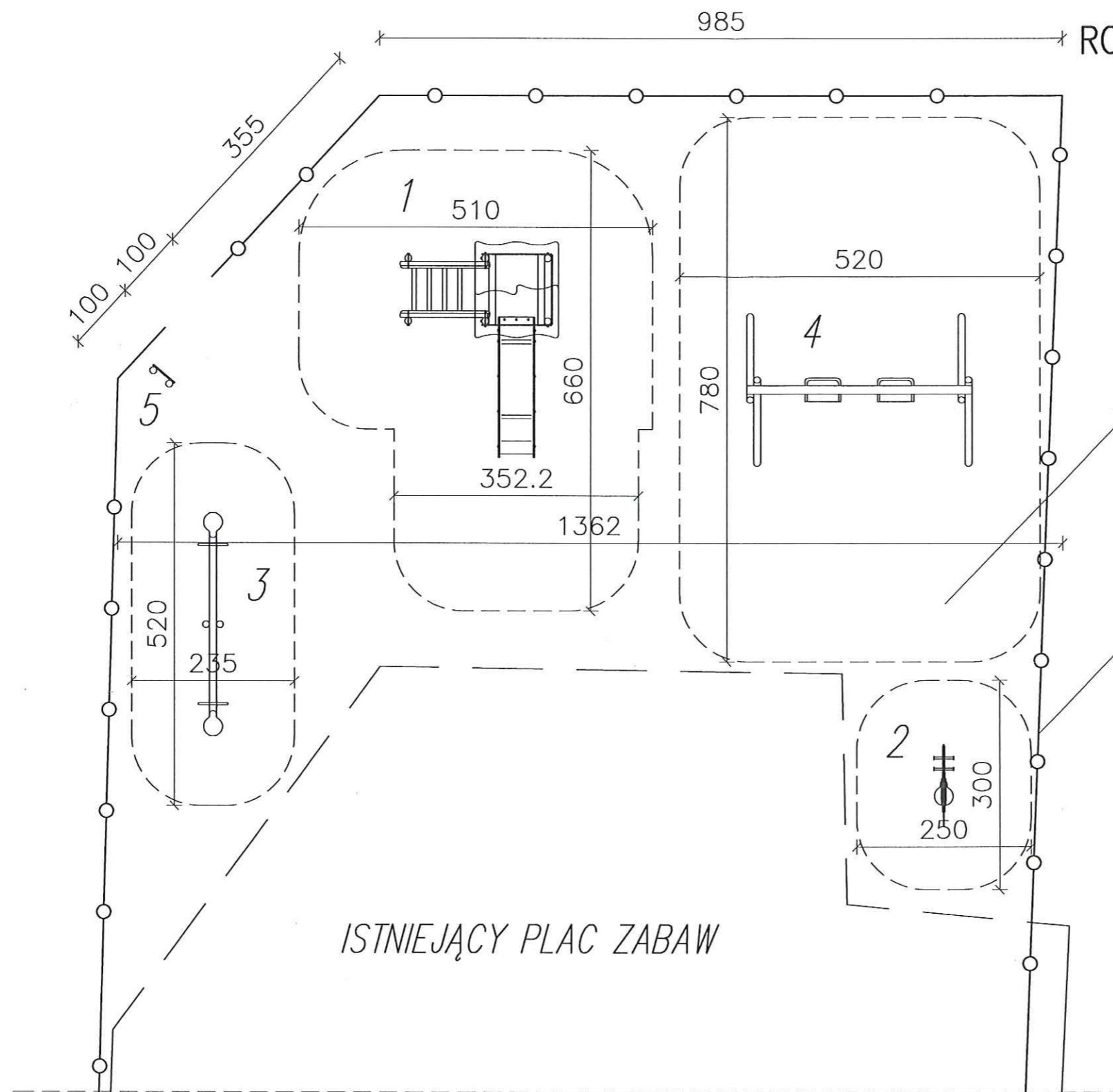

PROJEKTOWANA ROZBUDOWA
PLACU ZABAW

PROJEKTOWANE OGRODZENIE
PŁOTEK MYŚLIWSKI

ISTNIEJĄCY PLAC ZABAW

- 1-Konstrukcja ze zjeżdżalnią
- 2-Sprężynowiec pojedynczy
- 3-Huśtawka ważka
- 4-Huśtawka podwójna
- 5-Regulamin

PORTAL PROJEKT

ul. św. Mikołaja 9/1, 71-799 Szczecin. e-mail: portalp@interia.pl

Inwestor	GMINA WITNICA, ul. Plac Andrzeja Zablockiego 6. 66-400 Witnica		
Adres obiektu	PYRZANY, dz. 302, obr. Pyrzany		
Projektował	mgr inż. arch. Maciej Wankowski	43/SZ/98	<i>MW</i>
Opracował	mgr inż. Magdalena Kumor	127/Sz/2002	<i>MK</i>
Sprawdził	mgr inż. arch. Anna Kazimierska	17/SZ/2002	<i>AK</i>
Faza	PROJEKT BUDOWLANY		
Branża	ARCHITEKTURA		
Projekt	ROZBUDOWA PLACU ZABAW DLA DZIECI WRAZ Z OGRODZENIEM		
Tytuł Rysunku	RZUT ROZMIESZCZENIA ELEMENTÓW PLACU ZABAW (ROZBUDOWA)	A2	
Data	04.2018.	Skala	1:75
			Nr rys

SCHEMAT POSADOWIENIA
URZĄDZEŃ PLACU ZABAW
SKALA 1:20

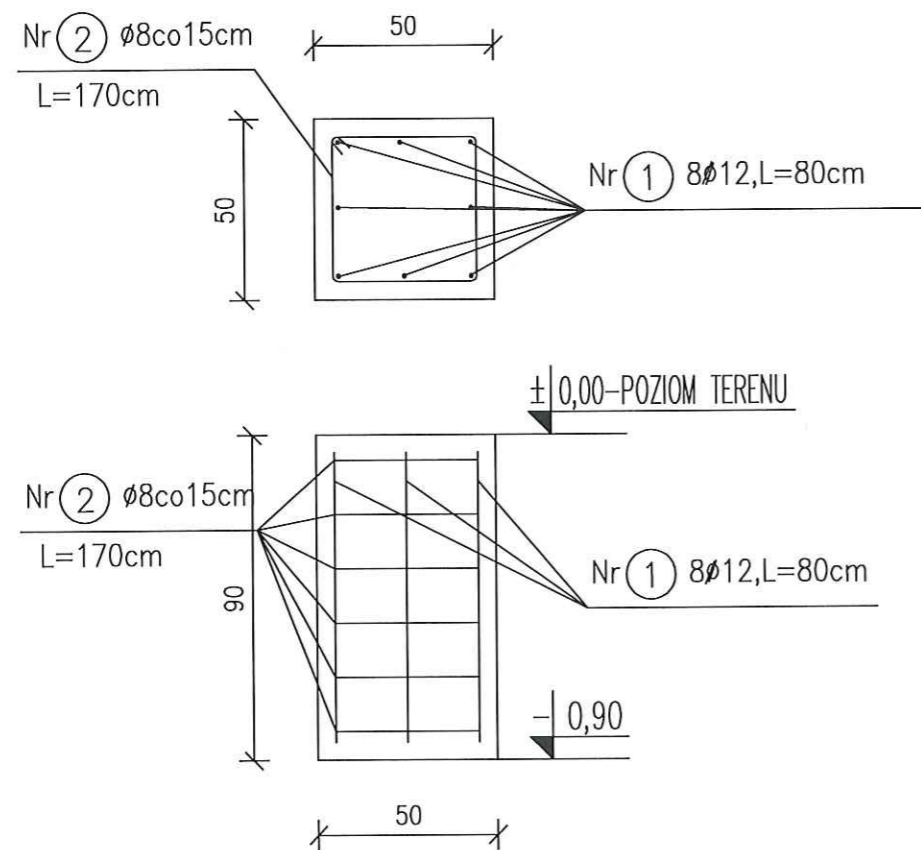

UWAGI:

1. WYMIARY SPRAWDZIC NA BUDOWIE.
2. WYSOKOŚĆ STÓP FUNDAMENTOWYCH: 90cm
3. POZIOM POSADOWIENIA STÓP FUNDAMENTOWYCH -0,90m.
4. STAL ZBROJENIOWA - St3SX.(A-I); 34GS(A-III)
5. BETON - C20/25
6. RYSUNKI ROZPATRYWĆ ŁĄCZNIE Z OPISEM TECHNICZNYM.

PROJEKTANT:

mgr inż. Magdalena Kumor
upr. proj. nr 127/SZ/2002
specjalność konstrukcyjno-budowlana