

AKT UMOWY

NR

Niniejsza Umowa zawarta została w dniu roku w Gorzowie Wlkp.
pomiędzy:

Miasto Gorzów Wlkp. – Urząd Miasta ul. Sikorskiego 3-4 66-400 Gorzów Wlkp.

oraz Przedsiębiorstwem Wodociągów i Kanalizacji Sp. z o.o. ul. Kosynierów Gdyńskich 47,
66-400 Gorzów Wlkp. zwanymi dalej **Zamawiającymi**,

reprezentowanymi przez:

{.....
.....}

a Wykonawcą

{.....
.....}

adres: {.....}

NIP:

REGON:

KRS:

reprezentowanym/reprezentowaną przez:

{.....
.....}

zwanym/zwaną dalej **Wykonawcą**

w wyniku dokonania przez Zamawiającego wyboru oferty Wykonawcy w przetargu
nieograniczonym została zawarta umowa następującej treści:

§ 1

Zamawiający zleca a Wykonawca przyjmuje do wykonania roboty budowlane wchodzące w zakres kontraktu na zadaniu pn. „System zrównoważonego transportu miejskiego w Gorzowie Wlkp. - przebudowa drogi wraz z przebudową torowiska ul. Warszawskiej i Sikorskiego”.

Zakres umowy obejmuje:

- Przebudowę układu drogowego wraz z przebudową torowiska w ul. Warszawskiej na odcinku od ul. Cichońskiego do ul. Herberta
- Przebudowę układu drogowego wraz z przebudową torowiska w ul. Sikorskiego na odcinku od ul. Herberta do ul. Chrobrego.
- Przebudowę skrzyżowania ul. Chrobrego z ul. Sikorskiego.
- Przebudowę układu drogowego wraz z przebudową torowiska w ul. Sikorskiego na odcinku od ul. Chrobrego do pierwszej zwrótnicy za ul. Dworcową
- Budowę skrzyżowania typu małe rondo na połączeniu ulic al. Konstytucji 3 Maja i Orłąt Lwowskich
- Przebudowę zatoki autobusowej na skrzyżowaniu ul. Sikorskiego z ul. Chrobrego
- wykonanie zatok postojowych
- budowę peronów tramwajowych, w tym jeden typu wiedeńskiego
- przebudowę zjazdów
- przebudowę chodników



Fundusze Europejskie
Infrastruktura i Środowisko

gorzów
PRZYSTAN

Unia Europejska
Fundusz Spójności



- budowę drogi rowerowej oraz pasów rowerowych
- prace remontowe na istniejącym czynnym obiekcie mostowym na rzece Kłodawce
- zasypanie istniejącego nieczynnego obiektu mostowego w rejonie ul. Młyńskiej
- przesunięcie istniejącego pomnika im. Adama Mickiewicza poza projektowane rondo
- przebudowę sieci trakcyjnej
- przebudowę sygnalizacji świetlnej
- budowę i przebudowę oświetlenia ulicznego
- wycinkę zieleni kolidującej
- zagospodarowanie szatą roślinną
- przebudowę kanalizacji deszczowej
- prace dot. m.in. usunięcia kolizji z istn. infrastrukturą techniczną (sieci wod-kan-gaz, sieci teletechniczne, energetyczne)
- Jednorazowe przeprojektowanie stałej sygnalizacji świetlnej (w przypadku wystąpienia takiej konieczności).
- Wykonanie i utrzymanie tymczasowej organizacji ruchu (w szczególności oznakowania pionowego i poziomego, korektę programów sygnalizacji świetlnej, wykonanie niezbędnych prac rozbiórkowych oraz wykonanie tymczasowych dróg dla objazdów, bypassów).

Planowane jest współfinansowanie zadania w ramach Programu Operacyjnego Infrastruktura i Środowisko 2014-2020, Priorytet VI Rozwój niskoemisyjnego transportu zbiorowego w miastach, Działanie 6.1 Rozwój publicznego transportu zbiorowego w miastach

§ 2

1. Słowa i zwroty użyte w tej Umowie będą miały takie samo znaczenie, jakie jest im odpowiednio przypisane w Warunkach Kontraktowych, o których jest mowa poniżej.
2. Jako części niniejszej Umowy będzie się uważało, odczytywało i interpretowało następujące dokumenty:
 - (a) niniejszy Akt Umowy,
 - (b) Oferta
 - (c) Załącznik do Formularza Oferty
 - (d) Warunki Szczególne Kontraktu,
 - (e) Warunki Ogólne Kontraktu,
 - (f) Pytania Wykonawców wraz z odpowiedziami Zamawiającego
 - (g) Specyfikacje Istotnych Warunków Zamówienia
 - (h) Specyfikacje Techniczne Wykonania i Odbioru Robót Budowlanych,
 - (i) Dokumentacja projektowa,

Wszelkie uzupełnienia winny być odczytywane w takiej samej kolejności jak dokumenty, które modyfikują.

§ 3

1. Termin realizacji przedmiotu umowy do dnia
2. Okres gwarancyjny podawany w miesiącach to miesiący od wydania Świadectwa Przejęcia.

§ 4

1. Wykonawca zobowiązuje się niniejszym wobec Zamawiającego, że wykona i wykończy Roboty oraz usunie w nich wady zgodnie z postanowieniami Kontraktu w zamian za zapłatę, którą ma otrzymać od Zamawiającego, jak wspomniano poniżej.
2. Zamawiający niniejszym zobowiązuje się, że w zamian za wykonanie i wykończenie Robót oraz usunięcie w nich wad zapłaci Wykonawcy, w czasie i w sposób określony w Kontrakcie, Zatwierdzoną Kwotę Kontraktową netto PLN (słownie: złotych), plus należny podatek VAT PLN (słownie: złotych), stawka VAT%, co stanowi łącznie Zatwierdzoną Kwotę Kontraktową Brutto w wysokości PLN (słownie: złotych),
W tym:
 - a) za zrealizowane roboty dotyczące przebudowy sieci wodociągowej (wyszczególnione w TER nr 2 sieci wodno-sanitarnej) kwotę w wysokości: netto (słownie:..... + należny podatek VATzł. , brutto zł (słownie:.....zł.
 - b) za pozostałe roboty budowlane kwotę w wysokości :..... netto (słownie:..... + należny podatek VATzł. , brutto zł (słownie:.....zł.
3. Zobowiązaniem do zapłaty wynagrodzenia wynikającego z ust. 2 lit. a) jest Przedsiębiorstwo Wodociągów i Kanalizacji Sp. z o.o. , ul. Kosynierów Gdyńskich 47, 66-400 Gorzów Wlkp. Wykonawca wystawi fakturę VAT za powyższe roboty bezpośrednio na PWiK.
4. Zobowiązaniem do zapłaty wynagrodzenia wynikającego z ust. 2 lit. b) jest: Miasto Gorzów Wlkp. – Urząd Miasta, ul. Sikorskiego 3-4, 66-400 Gorzów Wlkp., NIP: 599-00-19-632. Wykonawca wystawi fakturę VAT za powyższe roboty bezpośrednio na Miasto Gorzów Wlkp. – Urząd Miasta.
Płatność Miasta w ramach zapłaty wynagrodzenia wynikającego z ust. 2 lit. b) niniejszego paragrafu będzie zrealizowana w ramach zadania inwestycyjnego pn. „System zrównoważonego transportu miejskiego. Dział 600, rozdział 60004, paragraf 6050
5. Płatności wynikające z ust. 2 lit. b) nie przekroczą w roku 2017 kwoty 13 032 572,99 brutto
6. Zamawiający zapłaci Wykonawcy umówione Wynagrodzenie wyliczone zgodnie z zasadami określonymi Kontraktem.
7. Wynagrodzenie, o którym mowa w ust.2 niniejszego paragrafu jest wynagrodzeniem obmiarowymi obejmuje wszelkie koszty, jakie poniesie Wykonawca z tytułu wykonania przedmiotu zamówienia.
8. Zapłata dokonywana będzie na konto bankowe Wykonawcy w PLN, wskazane na fakturze:



9. W sprawach nie uregulowanych niniejszą Umową stosuje się przepisy Kodeksu Cywilnego ustawa z 23 kwietnia 1964 (Dz.U z 2016r poz.380), ustawy z dnia 7 lipca 1994 r (Dz.U z 2016r. poz.290). Prawo Budowlane i ustawy z dnia 29 stycznia 2004 r. (Dz.U z 2015 r poz.2164 z poz. zmianami) Prawo zamówień publicznych.
10. Wszelkie zmiany postanowień niniejszej umowy wymagają formy pisemnej pod rygorem nieważności
11. Spory mogące wynikać w związku z realizacją niniejszej Umowy, będą rozstrzygane przez sąd właściwy dla siedziby Zamawiającego.
12. Niniejsza Umowa została sporządzona w 3 egzemplarzach, z których po jednym otrzymują:
 - Zamawiający – 2 egzemplarze
 - Wykonawca – 1 egzemplarz
13. Na dowód tych postanowień Strony sporządziły zgodnie z ich uprawnieniami niniejszą Umowę. Umowa wchodzi w życie z dniem złożenia ostatniego podpisu, to jest podpisania przez Wykonawcę.

ZAMAWIAJĄCY:

WYKONAWCA:

.....

.....

Kontrasygndata Skarbnik Miasta

.....

.....



Fundusze Europejskie
Infrastruktura i Środowisko

gorzów
PRZYSTAN

Unia Europejska
Fundusz Spójności



WARUNKI OGÓLNE KONTRAKTU

Roboty będące przedmiotem niniejszego Kontraktu będą wykonane zgodnie z **Warunkami Kontraktowymi dla Budowy dla robót inżynieryjno - budowlanych projektowanych przez Zamawiającego**, czwarte wydanie angielsko - polskie niezmienione 2008, tłumaczenie pierwszego angielskiego oryginału wydanego w 1999 roku przez Międzynarodową Federację Inżynierów - Konsultantów (Fédération Internationale des Ingénieurs - Conseils - FIDIC, World Trade Center II, Geneva Airport, PO Box 311, CH-1215 Geneva 15, 29 Rue de Pré-Bois, Cointrin, Szwajcaria), dostępne pod adresem:

Stowarzyszenie Inżynierów Doradców i Rzeczoznawców
ul. Trębacka 4, lok. 334, III p. budynek KIG
00-074 Warszawa
e-mail: biuro@sidir.pl; www.sidir.pl

Na **Warunki Kontraktu** składają się **Warunki Ogólne Kontraktu**, które stanowią wyżej wymienione **Warunki Kontraktowe dla Budowy dla robót inżynieryjno - budowlanych projektowanych przez Zamawiającego** oraz

Warunki Szczególne, które zmieniają i/lub uzupełniają postanowienia Warunków Ogólnych Kontraktu.



Warunki Kontraktowe dla Budowy

WARUNKI OGÓLNE KONTRAKTU
DLA ROBOTY BUDOWLANO-INŻYNIERSKICH
PROJEKTOWANYCH PRZEZ ZAMAWIAJĄCEGO



Uważa się, że Wykonawca posiada i zaznajomił się z wymienioną wersją **Warunków Kontraktowych dla Budowy dla robót inżynieryjno - budowlanych projektowanych przez Zamawiającego** i na żądanie Zamawiającego, przedstawi jej kopię, podpisaną przez osobę lub osoby uprawnione do podpisania Kontraktu.

str. 2



Fundusze
Europejskie
Infrastruktura i Środowisko

gorzów
PRZYSTAŃ

Unia Europejska
Fundusz Spójności



WARUNKI SZCZEGÓLNE KONTRAKTU

Niniejsze Warunki Szczególne zmieniają, uzupełniają i wprowadzają dodatkowe klauzule do Warunków Ogólnych Kontraktu. Warunki Ogólne Kontraktu pozostają wiążące, o ile Warunki Szczególne nie stanowią inaczej.

Numeracja klauzul w Warunkach Szczególnych nie jest kolejna i jest zgodna z numeracją klauzul przyjętą w Warunkach Ogólnych, tak aby spełniać postanowienia:

1. Programu Operacyjnego Infrastruktura i Środowisko 2014-2020, Priorytet VI Rozwój niskoemisyjnego transportu zbiorowego w miastach, Działanie 6.1 Rozwój publicznego transportu zbiorowego w miastach oraz



SPIS TREŚCI

Klauzula 1	Postanowienia ogólne	7
1.1	Definicje	7
1.1.1	Kontrakt	7
1.1.2	Strony i osoby	8
1.1.3	Daty, próby, okresy i ukończenia	8
1.1.4	Pieniądze i płatności	9
1.1.5	Roboty i dostawy	9
1.1.6	inne definicje	9
1.2	Interpretacja	10
1.3	Przepływ informacji	10
1.4	Prawo i język	10
1.5	Pierwszeństwo dokumentów	11
1.6	Akt Umowy	11
1.7	Cesje	11
1.8	Przechowywanie i dostarczanie dokumentów	11
1.12	Poufne szczegóły	11
1.13	Przestrzeganie prawa	11
1.14	Solidarna odpowiedzialność	12
1.15	Narady Kierownictwa	11
Klauzula 2	Zamawiający	12
2.1	Prawo dostępu do terenu	12
Klauzula 3	Inżynier	13
3.1	Obowiązki i uprawnienia Inżyniera	13
3.2	Pełnomocnictwo wydane przez Inżyniera	13
3.4	Zmiana Inżyniera	13
Klauzula 4	Wykonawca	14
4.1	Ogólne zobowiązania Wykonawcy	14
4.2	Zabezpieczenie Wykonania	15
4.4	Podwykonawcy	15
4.7	Wytyczenie	18
4.8	Procedury bezpieczeństwa	18
4.9	Zapewnienie jakości	19
4.10	Dane o Terenie Budowy	19
4.11	Zatwierdzona Kwota Kontraktowa	19
4.13	Prawa przejazdu i zaplecze	13
4.14	Unikanie zakłóceń	20
4.18	Ochrona środowiska	20
4.19	Elektryczność, woda i gaz	20
4.21	Raporty o postępie	20
4.23	Działania Wykonawcy na Terenie Budowy	21
4.25	Dziennik Budowy	21
4.26	Zabezpieczenie przylegających nieruchomości	22
4.27	Istniejące instalacje	22
4.28	Identyfikacja wizualna UE	22
4.29	Odpowiedzialność za wykonanie zobowiązania	22
4.30	Prawa autorskie i zależne	23

str. 4



Fundusze Europejskie
Infrastruktura i Środowisko

gorzów
PRZYSTAŃ

Unia Europejska
Fundusz Spójności



Klauzula 5	Wyznaczeni Podwykonawcy	23
Klauzula 6	Kadra i robotnicy.....	23
6.1	<i>Zatrudnienie kadry i robotników</i>	23
6.7	<i>Zdrowie i bezpieczeństwo.....</i>	24
6.8	<i>Kadra Wykonawcy.....</i>	24
6.9	<i>Personel Wykonawcy.....</i>	24
6.12	<i>Zagraniczny personel i robotnicy.....</i>	25
Klauzula 7	Urządzenia, Materiały i wykonawstwo.....	25
7.4	<i>Próby.....</i>	25
7.7	<i>Prawo własności do Urządzeń i Materiałów</i>	25
7.9	<i>Materiały z rozbiórki.....</i>	25
Klauzula 8	Rozpoczęcie, opóźnienia i zawieszenie	26
8.1	<i>Rozpoczęcie Robót.....</i>	26
8.2	<i>Czas na Ukończenie</i>	26
8.3	<i>Program.....</i>	27
8.4	<i>Przedłużenie Czasu na Ukończenie</i>	27
8.7	<i>Kary za zwłokę</i>	27
Klauzula 9	Próby Końcowe	29
9.1	<i>Obowiązki Wykonawcy.....</i>	29
Klauzula 10	Przejęcie przez Zamawiającego	29
10.1	<i>Przejęcie Robót i Odcinków</i>	29
Klauzula 11	Odpowiedzialność za wady.....	29
11.1	<i>Dokończenie zaległych prac i usuwanie wad.....</i>	29
11.4	<i>Niewypełnienie obowiązku usuwania wad.....</i>	29
11.10	<i>Niewypełnione zobowiązania</i>	30
Klauzula 12	Obmiary i wycena	30
12.1	<i>Obowiązkowe obmiary Robót</i>	30
12.2	<i>Metody obmiaru.....</i>	30
12.3	<i>Wycena.....</i>	30
Klauzula 13	Zmiany i korekty	31
13.2	<i>Analiza wartości</i>	31
13.3	<i>Procedura wprowadzania Zmian.....</i>	31
Klauzula 14	Cena Kontraktowa i zapłata	31
14.1	<i>Cena Kontraktowa.....</i>	31
14.2	<i>Zaliczka.....</i>	32
14.3	<i>Wnioski o Przejściowe Świadectwa Płatności</i>	32
14.4	<i>Plan płatności</i>	32
14.6	<i>Wystawianie Przejściowych Świadectw Płatności.....</i>	33
14.7	<i>Zapłata</i>	33
14.8	<i>Opóźniona zapłata</i>	34
14.9	<i>Wyplata kwoty zatrzymanej.....</i>	32
14.10	<i>Rozliczenie końcowe</i>	32
14.11	<i>Wniosek o Ostateczne Świadectwo Płatności</i>	32
14.12	<i>Zwolnienie od zobowiązań</i>	33
Klauzula 15	Rozwiązanie Kontraktu przez Zamawiającego	35



15.2	<i>Wypowiedzenie przez Zamawiającego</i>	35
15.5	<i>Uprawnienia Zamawiającego do rozwiązania Kontraktu</i>	36
Klauzula 16	<u>Zawieszenie i wypowiedzenie Kontraktu przez Wykonawcę</u>	36
16.1	<i>Uprawnienia Wykonawcy do zawieszenia Robót</i>	36
16.2	<i>Rozwiązanie Kontraktu Przez Wykonawcę</i>	37
16.4	<i>Zapłata po rozwiązaniu</i>	37
16.5	<i>Obowiązek Wykonawcy do wyznaczenia dodatkowego terminu</i>	37
Klauzula 18	<u>Ubezpieczenie</u>	37
18.2	<i>Ubezpieczenie Robót i Sprzętu Wykonawcy</i>	37
18.3	<i>Ubezpieczenie od zranienia osób i od szkód majątkowych</i>	37
18.4	<i>Ubezpieczenie personelu Wykonawcy</i>	37
Klauzula 19	<u>Siła Wyższa</u>	37
19.6	<i>Rozwiązania z wyboru, zapłata i zwolnienia z zobowiązań</i>	37
Klauzula 20	<u>Roszczenia, spory i arbitraż</u>	38
20.2	<i>Powołanie Komisji Rozjemczej</i>	35
20.4	<i>Uzyskiwanie decyzji Komisji Rozjemczej</i>	35
20.5	<i>Rozstrzygnięcie polubowne</i>	36
20.6	<i>Arbitraż</i>	36
20.7	<i>Niezastosowanie się do Decyzji Komisji Rozjemczej</i>	36
20.8	<i>Wygaśnięcie umowy z Komisją</i>	36
Klauzula 21	<u>Działania kontrolne i sprawdzające i warunki etyczne</u>	38
Klauzula 22	<u>Klauzule końcowe- dopuszczalne zmiany</u>	40

Klauzula 1 Postanowienia ogólne

1.1 Definicje

1.1.1 Kontrakt

Klauzulę 1.1.1.1 skreśla się i zastępuje następująco:

1.1.1.1 „**Kontrakt**” oznacza wymienione w § 2 ust. 2 Aktu Umowy dokumenty w kolejności takiej jak stanowi § 2 ust. 2 Aktu Umowy. Zawsze ilekroć w niniejszych Warunkach używany jest termin „Kontrakt” oznacza on także „umowę” w rozumieniu przepisów Prawa obowiązującego w Rzeczypospolitej Polskiej, w szczególności w rozumieniu przepisów ustawy Kodeks cywilny oraz ustawy Prawo zamówień publicznych.

Klauzulę 1.1.1.3 skreśla się i zastępuje następująco:

1.1.1.3 „**List Zatwierdzający**” nie ma zastosowania w niniejszych Warunkach. Gdziekolwiek w warunkach Kontraktu występuje określenie „List Zatwierdzający” należy je zastąpić określeniem „**Akt Umowy**” i wszelkie odniesienia do Listu Zatwierdzającego w Warunkach Ogólnych oznaczać będą Akt Umowy według klauzuli 1.6 [*Akt Umowy*].

Klauzulę 1.1.1.4 skreśla się i zastępuje następująco:

1.1.1.4a „**Formularz Oferty**” oznacza dokument tak zatytułowany, podpisany i przedłożony przez Wykonawcę wg wzoru w postępowaniu o udzielenie zamówienia publicznego przeprowadzonym przez Zamawiającego na realizację przedmiotu Kontraktu.

1.1.1.4b **Oferta** - oznacza zestaw dokumentów przygotowanych przez Wykonawcę zgodnie z wymaganiami zawartymi w Specyfikacji Istotnych Warunków Zamówienia, łącznie z wypełnionym Formularzem Oferty, skierowany do Zamawiającego.

Klauzulę 1.1.1.5. skreśla się i zastępuje następująco:

1.1.1.5 „**Specyfikacja Techniczna**” oznacza dokument zatytułowany „Specyfikacja Techniczna Wykonania i Odbioru Robót Budowlanych”, włączony do Kontraktu, zawierający opis robót zgodnie z Rozporządzeniem Ministra Infrastruktury z dnia 2 września 2004 roku w sprawie szczegółowego zakresu i formy dokumentacji projektowej, specyfikacji technicznych wykonania i odbioru robót budowlanych oraz programu funkcjonalno - użytkowego.

Klauzulę 1.1.1.6 skreśla się i zastępuje następująco:

1.1.1.6 „**Dokumentacja projektowa**” oznacza projekty budowlane i wykonawcze włączone do Kontraktu służące do wykonania Robót.

Klauzula 1.1.1.8 i 1.1.1.9 –wykreślona jako nie mającą zastosowania w niniejszych Warunkach.

Klauzulę 1.1.1.10 skreśla się i zastępuje następująco:

1.1.1.10 „**Tabele Elementów Rozliczeniowych**” oznaczają dokument o takiej nazwie objęty Wykazami, stanowiący część Kontraktu.

Klauzule dodatkowe

Wprowadza się następujące Definicje:

1.1.1.11 **Prawo Zamówień Publicznych**- oznacza Ustawę z dnia 29 stycznia 2004 r. Prawo zamówień publicznych (Dz.U z 2015 r poz.2164 z poz. zmianami) wraz z aktami wykonawczymi (dalej PZP).

1.1.1.12 **Kodeks Cywilny** – oznacza ustawę z 23 kwietnia 1964r. (Dz.U z 2016r poz.380).

1.1.1.13 **Prawo Budowlane** oznacza ustawę z dnia 7 lipca 1994 r. (Dz.U z 2016r. poz.290).wraz z rozporządzeniami wykonawczymi, regulującą działalność obejmującą projektowanie, budowę, utrzymanie i rozbiórki obiektów budowlanych oraz określającą zasady działania organów administracji publicznej w tych dziedzinach.

1.1.1.14 **Warunki Kontraktu Załącznik do Oferty**- Dane Kontraktowe, niniejsze Warunki Szczególne i Warunki Ogólne i inne określone w klauzuli 1.5 Warunków Ogólnych.

1.1.1.15 **Specyfikacja Istotnych Warunków Zamówienia** oznacza Dokumenty Przetargowe, sporządzone zgodnie z wymaganiami art.36 ust.1 PZP.



1.1.1.16 „**Aneks do Kontraktu**” oznacza dokument tak zatytułowany, wprowadzający do postanowień Kontraktu zmiany uzgodnione i podpisane pomiędzy Stronami zgodnie z Prawem obowiązującym w Rzeczypospolitej Polskiej, w szczególności z przepisem art.144 ust.1 PZP oraz przepisami ustawy Kodeks cywilny.

Aneks do Kontraktu wchodzi w życie wyłącznie po podpisaniu przez osoby upoważnione ze strony Zamawiającego i Wykonawcy.

1.1.2 Strony i osoby

1.1.2.2 „**Zamawiający**” - na końcu Definicji dodaje się co następuje:

W polskim Prawie Budowlanym osoba Zamawiającego występuje pod nazwą „Inwestor”.

1.1.2.4 „**Inżynier**” - na końcu Definicji dodaje się co następuje:

Funkcja Inżyniera obejmuje również opisane w Rozdziale 3 Prawa Budowlanego pełnienie funkcji Inspektora Nadzoru Inwestorskiego” oraz „koordynatora czynności inspektorów nadzoru inwestorskiego”. Termin ten jest równoznaczny z używanym pojęciem „Inżynier Kontraktu”.

Klauzulę 1.1.2.7 skreśla się i zastępuje następująco:

1.1.2.7 **Personel Wykonawcy** oznacza Przedstawiciela Wykonawcy i cały personel, który Wykonawca zatrudnia na Placu Budowy, a który może obejmować personel kierowniczy, robotników i innych pracowników Wykonawcy i każdego z Podwykonawców, a także wszelki inny personel pomagający Wykonawcy w realizacji Robot. Oznacza także Kierownika budowy i kierowników robót budowlanych, wykonujących samodzielne funkcje techniczne w budownictwie zgodnie z Prawem Budowlanym.

Wprowadza się następujące Definicje:

1.1.2.11 „**Kierownik Budowy**” oznacza osobę uprawnioną do sprawowania samodzielnej funkcji technicznej w budownictwie w zakresie kierowania budową lub innymi robotami budowlanymi, zgodnie z Rozdziałem 2 i Rozdziałem 3 ustawy Prawo Budowlane z dnia 7 lipca 1994 roku i pełniącą funkcję kierownika budowy przy realizacji Kontraktu.

1.1.2.12 „**Inspektor Nadzoru Inwestorskiego**” oznacza osobę uprawnioną do sprawowania samodzielnej funkcji technicznej w budownictwie w zakresie wykonywania nadzoru inwestorskiego, zgodnie z Rozdziałem 2 i Rozdziałem 3 ustawy Prawo Budowlane z dnia 7 lipca 1994 roku i pełniącą funkcję inspektora nadzoru inwestorskiego przy realizacji Kontraktu. W niniejszej definicji „Inwestor” oznacza Zamawiającego zgodnie z klauzulą 1.1.2.2 [Zamawiający].

1.1.3 Daty, próby, okresy i ukończenia

1.1.3.4 „**Próby Końcowe**” - na końcu Definicji dodaje się co następuje:

Termin ten jest równoznaczny z pojęciami „rozruchu technologicznego” i „ruchu próbnego”.

1.1.3.5 „**Świadectwo Przejęcia**” - na końcu Definicji dodaje się co następuje:

Świadectwo Przejęcia wystawia się po dokonaniu Odbioru Końcowego Robót.

Klauzulę 1.1.3.7 skreśla się i zastępuje następująco:

1.1.3.7 „**Okres zgłaszania Wad**” – oznacza okres gwarancji i rękojmi określony zgodnie z Danymi Kontraktowymi. Okres rękojmi został rozszerzony zgodnie z art. 558 § 1 Kodeksu Cywilnego zgodnie z klauzulą 11.1 ustalony w załączniku do oferty wraz z ewentualnymi przedłużeniami na mocy klauzuli 11.3, liczony od daty z jaką Roboty zostały ukończone, jak poświadczono zgodnie z klauzulą 10.1.

1.1.3.8 „**Świadectwo Wykonania**” na końcu Definicji dodaje się co następuje:

Świadectwo Wykonania wystawia się po dokonaniu Odbioru Ostatecznego Robót.

Wprowadza się następujące Definicje:

- 1.1.3.10 „Okres Rękojmi za Wady i Gwarancji Jakości” oznacza okres, w którym Zamawiający może dochodzić uprawnień z tytułu rękojmi za wady w Robotach oraz gwarancji jakości zgodnie z klauzulą 11.10 [Niewypełnione zobowiązania], ustalony w Załączniku do Formularza Oferty, wraz z ewentualnymi przedłużeniami liczony od daty wystawienia Świadectwa Przejęcia.

1.1.4 Pieniądze i płatności

Klauzulę 1.1.4.1 skreśla się i zastępuje następująco:

1.1.4.1(a) „Zatwierdzona Kwota Kontraktowa netto” oznacza kwotę netto zatwierdzoną w Akcie Umowy, należną do zapłaty za wykonanie i wykończenie Robót oraz usunięcie wszelkich wad. Gdziekolwiek w niniejszych Warunkach Kontraktu jest używane określenie „Zatwierdzona Kwota Kontraktowa” oznacza ona Zatwierdzoną Kwotę Kontraktową netto

1.1.4.1(b) „Zatwierdzona Kwota Kontraktowa brutto” Oznacza cenę ofertową netto powiększoną o należny podatek od towarów i usług VAT, zaakceptowaną w Akcie Umowy za realizację i ukończenie Robót oraz usunięcie wszelkich wad.

Klauzula 1.1.4.6 została wykreślona jako nie mająca zastosowania w niniejszych Warunkach.

1.1.4.8 „Waluta Miejscowa” oznacza złoty polski (PLN)

Klauzula 1.1.4.10 i 1.1.4.11 została wykreślona jako nie mająca zastosowania w niniejszych Warunkach.

Wprowadza się następujące Definicje:

1.1.4.13 „Protokół konieczności” oznacza dokument podpisany przez Inżyniera, Zamawiającego i Wykonawcę, zawierający uzasadnienie dla wykonania robót nieobjętych Kontraktem, niezbędnych do wykonania podstawowego zakresu robót a nie ujętych w Kontrakcie bądź wynikających z zapisów klauzuli 13 [Zmiany i korekty]. Protokół konieczności przygotowuje Inżynier. Załącznikiem do Protokołu konieczności jest Protokół z negocjacji.

1.1.4.14 „Protokół z negocjacji” oznacza dokument podpisany przez Inżyniera, Zamawiającego i Wykonawcę, zawierający ostateczną cenę robót określonych w klauzuli 1.1.4.13 oraz uzgodnionych w oparciu o klauzulę 13 [Zmiany i korekty]. Protokół z negocjacji przygotowuje Inżynier.

1.1.4.15 „Plan płatności” oznacza dokument o takiej nazwie objęty Wykazami, sporządzony w powiązaniu z Tabelą Elementów Rozliczeniowych stanowiący szacunek płatności przewidzianych do zrealizowania w okresie miesięcznym.

1.1.5 Roboty i dostawy

1.1.5.8 „Roboty” - na końcu Definicji dodaje się co następuje:

Roboty oznaczają równocześnie budowę i roboty budowlane, zgodnie z art. 3 pkt 6) i pkt 7) Prawa Budowlanego, a także prace projektowe niezbędne dla wykonania i ukończenia Robót.

1.1.6 Inne definicje

Klauzulę 1.1.6.2 skreśla się i zastępuje następująco:

1.1.6.2 „Kraj” oznacza Rzeczpospolitą Polską.

Klauzulę 1.1.6.5 skreśla się i zastępuje następująco:

1.1.6.5 „Prawo” oznacza prawo obowiązujące w Rzeczypospolitej Polskiej.

1.1.6.6 „Zabezpieczenie Wykonania” - na końcu Definicji dodaje się co następuje:

Zabezpieczenie Wykonania oznacza również „zabezpieczenie należytego wykonania umowy” zgodnie z ustawą Prawo zamówień publicznych zgodnie z wymaganiami art. od 147 do 151 PZP.

Wprowadza się następujące Definicje:

1.1.6.10 „Projekt Budowlany” oznacza dokumentację techniczną budowy sporządzoną zgodnie z Art. 34 Prawa Budowlanego oraz Rozporządzeniem Ministra infrastruktury z dnia 25,04,2012r,(Dz.U z 2012r poz.452 ze zmianami) w sprawie szczegółowego zakresu i formy projektu budowlanego

oraz Rozporządzeniem Ministra Infrastruktury w sprawie szczegółowego zakresu i formy dokumentacji projektowej, specyfikacji technicznych wykonania i odbioru robót budowlanych oraz programu funkcjonalno – użytkowego z dnia 2.09.2004r t.j Dz.U z 2013r. poz.1129).

- 1.1.6.11 „Pozwolenie na Budowę”/ decyzja ZRID oznacza prawomocną decyzję administracyjną zezwalającą na rozpoczęcie i prowadzenie budowy.
- 1.1.6.12 „Dziennik Budowy” oznacza urzędowy dokument przebiegu robót budowlanych oraz zdarzeń i okoliczności zachodzących w toku wykonywania Robót, zgodnie z Rozporządzeniem Ministra Infrastruktury z dnia 26 czerwca 2002 roku w sprawie dziennika budowy, montażu i rozbiórki, tablicy informacyjnej oraz ogłoszenia zawierające dane dotyczące bezpieczeństwa pracy i ochrony zdrowia.
- 1.1.6.13 „Książka Obmiarów” oznacza dokument prowadzony przez Wykonawcę na Terenie Budowy pozwalający na rozliczenie faktycznego wykonania Robót, celem określenia wynagrodzenia ustalonego w Kontrakcie, jako wynagrodzenia obmiarowego.
- 1.1.6.14 „Dokumentacja Powykonawcza” oznacza dokumentację budowy z naniesionymi zmianami dokonanymi w toku wykonywania robót oraz geodezyjnymi pomiarami powykonawczymi zgodnie z art. 3 pkt 14) Prawa Budowlanego, przygotowaną przez Wykonawcę.
- 1.1.1.15 „Program Zapewnienia Jakości” Oznacza program przedsięwzięć niezbędnych dla zapewnienia jakości według wymagań Projektu Budowlanego

1.2 Interpretacja

W klauzuli 1.2 wprowadza się następujące zmiany:

dodaje się pkt. e w następującym brzmieniu:

- (e) „Koszt plus umiarkowany zysk” oznacza zysk stanowiący jedną pięćdziesiątą (2%) tego Kosztu.

1.3 Przepływ informacji

W klauzuli 1.3 wprowadza się następujące zmiany:

Literę (a) uzupełnia się następującym zapisem:

„przekazywane uzgodnionym systemem transmisji elektronicznej winny być każdorazowo niezwłocznie potwierdzone na piśmie oddzielną korespondencją”.

Literę (b) uzupełnia się podpunktami (iii) i (iv) o treści:

- (iii) Wszelkich wpisów do Dziennika Budowy, które będą traktowane jako komunikaty dostarczone zgodnie z postanowieniami niniejszej klauzuli.
- (v) Protokołów z odbytej Rady Budowy jest komunikatem zgodnie z postanowieniami niniejszej klauzuli.”

Dodaje się literę (c) o następującej treści:

- (c) dostarczone w dni robocze (poniedziałek - piątek) w godzinach: 7.00-15.00. W przypadku ich dostarczenia po godzinie 15.00 będzie to skutkowało uznaniem, że dostarczone zostały następnego dnia roboczego.

1.4 Prawo i język

Klauzulę 1.4 skreśla się i zastępuje następująco:

- (a) Kontraktem rządzi Prawo Kraju.
- (b) Językiem Kontraktu jest język polski.
- (c) Językiem porozumiewania się jest język polski.
- (d) Dokumenty Kontraktowe będą tworzone w języku polskim



1.5 Pierwszeństwo dokumentów

Klauzulę 1.5 skreśla się i zastępuje następująco:

Dokumenty stanowiące kontrakt należy traktować jako wzajemnie wyjaśniające się. W celu interpretacji pierwszeństwo dokumentów będzie zgodne z kolejnością zapisaną w Akcie Umowy. Zmiany do Kontraktu, jeśli wystąpią, będą miały kolejność ważności taką, jak dokumenty, które modyfikują.

Jeśli pojawia się jakakolwiek niezgodność lub różnice między treścią dokumentów, Inżynier wniesie konieczne wyjaśnienia lub instrukcje właściwego sprostowania po uprzednim uzgodnieniu z Zamawiającym

1.6 Akt Umowy

Klauzulę 1.6 skreśla się i zastępuje następująco:

Kontrakt wchodzi w życie w dniu, w którym podpiszą go obie Strony, pod warunkiem, że wymagane zabezpieczenie należytego wykonania umowy zostało przyjęte bez zastrzeżeń przez Zamawiającego zgodnie z klauzulą 4.2 [Zabezpieczenie Wykonania].

1.7 Cesje

Klauzulę 1.7 skreśla się i zastępuje następująco:

Strony zgodnie postanawiają, że wzajemne wierzytelności wynikające z Umowy nie mogą być przedmiotem przelewu, cesji, przekazu, zbycia oraz zastawienia na rzecz osób trzecich, z wyjątkiem przekazu wynagrodzenia zgodnie z art. 921¹ KC na rzecz podwykonawcy zatwierdzonego przez Zamawiającego, zgodnie z klauzulą 4.4 [Podwykonawcy].

1.8 Przechowywanie i dostarczanie dokumentów

W klauzuli 1.8 wprowadza się następujące zmiany:

Na końcu drugiego akapitu dodaje się następujący zapis:

Wykonawca przedłoży Inżynierowi do zatwierdzenia każdą wymaganą Kontraktem dokumentację, zgodnie z klauzulą 4.1 [Ogólne zobowiązania Wykonawcy].

W przypadku opóźnienia w przekazaniu lub nie zatwierdzenia takich dokumentów, Wykonawca nie będzie uprawniony do żadnych roszczeń odnośnie dodatkowego czasu lub Kosztu.

1.12 Poufne szczegóły

W klauzuli 1.12 wprowadza się następujące zmiany:

Na końcu klauzuli dodaje się następujący zapis:

Kontrakt jest jawny i podlega udostępnianiu na zasadach określonych w przepisach o dostępie do informacji publicznej. Niemniej, Wykonawca zobowiązuje się nie ujawniać żadnych informacji, w tym poufnych i zastrzeżonych, związanych z wykonywaniem Kontraktu bez uprzedniej pisemnej zgody Zamawiającego.

Wykonawca oraz Personel Wykonawcy zachowają tajemnicę zawodową i służbową przez okres trwania Kontraktu oraz po jego zakończeniu. W związku z tym, zarówno Wykonawca jak i Personel Wykonawcy, nie będą przekazywać ani rozpowszechniać osobom trzecim informacji uzyskanych w związku z wykonywaniem Kontraktu chyba, że uzyskają na to uprzednio pisemną zgodę Zamawiającego. Ponadto, nie będą oni wykorzystywać do innych celów niż wykonanie przedmiotu Kontraktu żadnych przekazanych im informacji oraz wyników opracowań, prób i badań przeprowadzonych w trakcie i w celu wykonania Kontraktu.

1.13 Przestrzeganie prawa

W klauzuli 1.13 wprowadza się następujące zmiany:

str. 11

Skreśla się treść litery (a) i zastępuje ją następująco:

- (a) Wykonawca uzyska wszelkie zezwolenia, decyzje administracyjne, uzgodnienia, zatwierdzenia i inne dokumenty, wymagane dla wykonania, odbioru i zezwolenia na użytkowanie Robót lub dostarczenia albo usunięcia Materiałów, Dostaw i Urządzeń, Sprzętu Wykonawcy, które nie zostały uzyskane lub przekazane Wykonawcy przez Zamawiającego przed lub w dniu zawarcia Kontraktu. Wykonawca opracuje wszelką wymaganą do tego celu dokumentację, wnioski, podania, a w razie potrzeby uzyska ograniczone pełnomocnictwa do działania w imieniu Zamawiającego i na jego rzecz wobec odnośnych władz. Wszelkie opłaty związane z takimi działaniami obciążą Wykonawcę.

1.14 Solidarna odpowiedzialność

W klauzuli 1.14 wprowadza się następujące zmiany:

Skreśla się treść litery (c) i zastępuje następująco:

- (c) Wykonawca nie zmieni swojego składu podczas całego okresu wykonywania Kontraktu bez uprzedniej zgody Zamawiającego z wyjątkiem zmian będących następstwem łączenia, podziału, przekształcenia, upadłości lub likwidacji jednej z tych osób.

Dodaje się literę (d) o treści:

- (d) Wyłącznie Lider, osoba upoważniona przez pozostałe osoby wspólnie realizujące Kontrakt, będzie upoważniony do składania oświadczeń woli w imieniu i na rzecz osób wspólnie realizujących Kontrakt, zaciągania zobowiązań, przyjmowania zapłaty od Zamawiającego i przyjmowania instrukcji na rzecz i w imieniu wszystkich tych osób razem i każdej z osobna.

Wprowadza się klauzulę 1.15 Narady Kierownictwa

1.15 Narady Kierownictwa

Narady kierownictwa tzw. Rady Budowy odbywać się będą w cyklu tygodniowym z udziałem Wykonawcy i Inżyniera w obecności Zamawiającego, w celu dokonania oceny postępu Robót oraz omówienia problemów związanych z realizacją Kontraktu. Podwykonawcy będą brać udział w Radach Budowy na życzenie Inżyniera.

W ciągu 3 dni od dnia, w którym odbyła się Rada Budowy, Inżynier przekaze Wykonawcy i Zamawiającemu w celu uzgodnienia, protokół z odbytej Rady Budowy.

Jeśli będzie to konieczne to Inżynier lub Wykonawca będzie mógł od drugiego wymagać zwołania dodatkowej narady, w celu omówienia problemów związanych z realizacją Kontraktu, informując o tym z 3 dniowym wyprzedzeniem.

KLAUZULA 2 ZAMAWIAJĄCY

2.1 Prawo dostępu na teren budowy

W klauzuli 2.1 w akapicie trzecim lit. (b) usunięto treść „plus umiarkowany zysk”.

W klauzuli 2.1 dodano następującą treść:

„W szczególności do takich dokumentów, które Wykonawca jest zobowiązany przedłożyć przed przekazaniem mu prawa dostępu do Placu Budowy należą oświadczenia, zaświadczenia i informacja wymienione w art. 41 ust.4 Prawa Budowlanego. Wykonawca przyjmuje do wiadomości i akceptuje nieodwołalnie, że odpowiedzialność Zamawiającego z tytułu opóźnienia w przekazaniu dostępu do jakiegokolwiek części placu budowy lub jakiegokolwiek innego prawa do terenu, w związku z realizacją umowy, jest ograniczona tylko do takich szkód Wykonawcy, które łącznie spełniają następujące warunki:

- dotyczą opóźnienia robót z przyczyn nie leżących po stronie Wykonawcy i
- w bezpośredni sposób opóźnienia te są związane z opóźnieniem przekazania prawa do danego terenu i



- dotyczą tylko tych robót, które nie były możliwe do wykonania z powodu opóźnień przekazania prawa do danego terenu."

Klauzulę 2.2 i 2.4 została wykreślona jako nie mającą zastosowania w niniejszych Warunkach.

KLAUZULA 3 INŻYNIER

3.1 Obowiązki i uprawnienia Inżyniera

W klauzuli 3.1 wprowadza się następujące zmiany:

- Zdanie: „Jeżeli wymaga się, aby Inżynier uzyskać zgodę Zamawiającego przed wykonaniem pewnej czynności, to taki wymóg winien być ustalony w Warunkach Szczególnych” zastępuje się zdaniem: „Inżynier winien uzyskać zgodę Zamawiającego przed podjęciem działania na mocy następujących klauzul niniejszych Warunków:

- (a) klauzula 1.9 [Opóźnienie Rysunków lub instrukcji]
- (b) klauzula 2.1 [Prawo Dostępu do Terenu Budowy]
- (c) klauzula 3.2 [Pełnomocnictwa wydane przez Inżyniera]
- (d) klauzula 4.3 [Przedstawiciel Wykonawcy]
- (e) klauzula 4.4 [Podwykonawcy]
- (f) klauzula 8.3 [Program]
- (g) klauzula 8.4 [Przedłużenie Czasu na Ukończenie]
- (h) klauzula 8.8 [Zawieszenie Robót]
- (i) klauzula 8.9 [Następstwa zawieszenia]
- (j) klauzula 8.11 [Przedłużone zawieszenie]
- (k) klauzula 10.1 [Przejęcie Robót i Odcinków]
- (l) klauzula 10.3 [Zakłócanie Prób Końcowych]
- (t) klauzula 13 [Zmiany i korekty]
- (m) klauzula 14.4 [Plan płatności]
- (n) klauzula 17.4 [Następstwa ryzyka Zamawiającego]
- (o) klauzula 19.4 [Następstwa Siły Wyższej]
- (p) klauzula 20.1 [Roszczenia Wykonawcy].

Inżynier nie ma uprawnień do zwalniania Wykonawcy z jego obowiązków, zobowiązań lub odpowiedzialności w świetle Kontraktu, ani nie ma uprawnień do anulowania jakichkolwiek części robót i przyznania takich robót Wykonawcy.

Niezależnie od obowiązku uzyskiwania zgody, jak objaśniono powyżej, jeżeli w opinii Inżyniera zdarzył się wypadek wpływający na bezpieczeństwo życia lub Robót lub sąsiadującą nieruchomość może on, bez zwalniania Wykonawcy z żadnego z jego obowiązków i odpowiedzialności w ramach Kontraktu, polecić Wykonawcy wykonać każdą taką pracę, która, w opinii Inżyniera, może być konieczna do zmniejszenia ryzyka. Wykonawca, pomimo braku zgody Zamawiającego, winien zastosować się do każdego takiego polecenia Inżyniera. Jeżeli takie polecenie stanowi Zmianę, klauzula 13 [Zmiany i korekty] będzie miała zastosowanie."

- na końcu klauzuli 3.1 dodaje się co następuje:

Wykonawca zobowiązany jest uwzględnić w swoich działaniach czas na uzyskanie uzgodnień Inżyniera z Zamawiającym i nie może rościć z tego tytułu prawa do zmiany czasu na ukończenie, chyba, że czas na uzgodnienie zmiany jest dłuższy niż 28 dni.

Inspektorzy Nadzoru Inwestorskiego będą jednocześnie asystentami w rozumieniu postanowień klauzuli.

3.4 Zmiana Inżyniera

Klauzulę 3.4 skreśla się i zastępuje następująco:

Zamawiający winien powiadomić Wykonawcę z wyprzedzeniem nie mniejszym niż 14 dni o zamiarze zmiany Inżyniera, podając przy tym nazwę, adres i doświadczenie proponowanego następcy Inżyniera.

KLAUZULA 4 WYKONAWCA

4.1 Ogólne zobowiązania Wykonawcy

W klauzuli 4.1 wprowadza się następujące zmiany:

Na końcu pierwszego akapitu dodaje się następujący zapis:

„Wykonawca powiadomi Inżyniera, z kopią do Zamawiającego, o każdym błędzie, pominięciu, wadzie lub innej usterce jaką wykryje podczas analizowania dokumentów stanowiących Kontrakt lub podczas wykonywania Robót.

Powiadomienie dotyczące Dokumentacji projektowej i Specyfikacji Technicznej powinno zostać przekazane Inżynierowi w terminie do 14 dni od daty wykrycia przez Wykonawcę, lecz nie później niż 6 m-cy od daty rozpoczęcia robót. W przypadku braku powiadomienia w powyższym terminie Wykonawca nie będzie miał prawa do uwolnienia się od odpowiedzialności za wady Robót spowodowane wadami dokumentacji możliwymi do wykrycia przez Wykonawcę.”

Na końcu drugiego akapitu dodaje się następujący zapis:

„Dla wszystkich materiałów oraz Urządzeń przewidzianych do wbudowania wymagana będzie uprzednia akceptacja Inżyniera.”

Po czwartym akapicie dodaje się następujący zapis:

„Wykonawca uzyska pozwolenia na tymczasowe zmiany regulacji ruchu związane z transportami ponadnormatywnymi, pozwolenia na przekładanie mediów itp. zgodnie z obowiązującymi przepisami.

Wykonawca będzie także odpowiedzialny za uzyskanie uzgodnień od władz lokalnych i właścicieli urządzeń uzbrojenia terenu, terminów włączenia i wyłączenia tych urządzeń oraz wszelkich innych warunków dotyczących prowadzenia robót. Wszystkie wymagania zawarte w tych uzgodnieniach są obligatoryjne dla Wykonawcy.

Wykonawca powiadomi Inżyniera na piśmie o planowanym zamknięciu dróg i odcięciu mediów (elektryczność, woda, gaz i inne) nie później niż na 7 dni przed planowanym przystąpieniem do tych prac. Wykonawcy nie wolno dokonać zamknięcia dróg lub odcięcia mediów bez pisemnego zezwolenia zarządcy drogi i mediów.

Wykonawca będzie przestrzegać wymagań zawartych w zezwoleniach i powinien umożliwić wystawiającym je instytucjom inspekcję i zbadanie przebiegu robót. Ponadto powinien umożliwić im udział w badaniach i procedurach sprawdzających. Jednakże udział właściwych instytucji w tych testach nie zwalania Wykonawcy z jakiegokolwiek odpowiedzialności w ramach Kontraktu.

Wykonawca będzie odpowiedzialny za przestudiowanie Wymagań Zamawiającego i dogłębne zrozumienie zakresu prac do wykonania których zobowiązany jest zgodnie z Kontraktem. W przypadku jakichkolwiek niezgodności lub wątpliwości dotyczących interpretacji, Wykonawca powiadomi niezwłocznie na piśmie Inżyniera, przedstawiając propozycję rozwiązania z podaniem szczegółów technicznych, finansowych i formalnych oraz wpływu na Kontrakt.

Jeżeli Prawo lub względy praktyczne wymagają, aby niektóre Dokumenty Wykonawcy były poddane weryfikacji przez osoby uprawnione lub zatwierdzone przez odpowiednie władze, to przeprowadzenie weryfikacji bądź uzyskanie zatwierdzeń będzie przeprowadzone przez Wykonawcę na jego koszt przed przedłożeniem tej dokumentacji do zatwierdzenia przez Inżyniera. Przy tym:

- a) dokonanie weryfikacji bądź uzyskanie zatwierdzenia nie przesądza o zatwierdzeniu przez Inżyniera, który odmówi swojego zatwierdzenia w każdym przypadku, kiedy stwierdzi że Dokument Wykonawcy nie spełnia wymagań Kontraktu, a zarazem

- b) zatwierdzenie przez Inżyniera nie umniejsza odpowiedzialności Wykonawcy wynikającej z postanowień Kontraktu.”

4.2 Zabezpieczenie Wykonania

Klauzulę 4.2 skreśla się i zastępuje następująco:

„Strony zgodnie potwierdzają, iż przed zawarciem Umowy Wykonawca wniósł Zabezpieczenie Wykonania w wysokości określonej w Załączniku do Oferty, stanowiącej równowartość 10 % Zaakceptowanej Kwoty Kontraktowej brutto. Kwota zabezpieczenia została naliczona odrębnie w stosunku do wynagrodzenia należnego zgodnie z kontraktem Miastu Gorzów Wlkp. oraz PWiK Sp. z o.o. i wniesiona odpowiednio na rzecz tych podmiotów.

Zabezpieczenie należytego wykonania umowy służy zabezpieczeniu zapłaty wszelkich roszczeń Zamawiającemu w stosunku do Wykonawcy w związku z niniejszą umową, w tym w szczególności kar umownych, kosztów poniesionych na ustanowienie ubezpieczenia, kwot zapłaconych bezpośrednio podwykonawcom Wykonawcy, roszczenia o obniżenie Wynagrodzenia oraz kosztów związanych z Wykonaniem Zastępczym. W przypadku powstania roszczenia Zamawiający może je zaspokoić z zabezpieczenia należytego wykonania umowy bez wzywania Wykonawcy do dobrowolnego zaspokojenia roszczenia.

Zamawiający wymaga, aby zabezpieczenie należytego wykonania umowy wniesione w formie gwarancji bankowej bądź ubezpieczeniowej było bezwarunkowe, nieodwołalne i płatne na pierwsze żądanie zapłaty wskazujące, iż Wykonawca nie wykonał lub nienależycie wykonał swoje zobowiązania wynikające z umowy bądź nie zaspokoił roszczeń z tytułu rękojmi za wady. Ponadto winno zawierać stwierdzenia, że Gwarant:

- zobowiązuje się nieodwołalnie, niezależnie od ważności i skutków prawnych umowy, bezwarunkowo, do zapłaty kwoty na rzecz Zamawiającego w terminie 30 dni od dnia otrzymania pierwszego pisemnego wezwania do zapłaty wskazującego, iż Inżynier Wykonawca nie wykonał lub nienależycie wykonał swoje zobowiązania wynikające z umowy, bądź nie zaspokoił roszczeń z tytułu rękojmi za wady,
- zgadza się, że żadna zmiana ani uzupełnienie lub jakakolwiek modyfikacja umowy, jakie mogą zostać sporządzone między Zamawiającym a Wykonawcą nie zwalnia Gwaranta w żaden sposób z odpowiedzialności wynikającej z niniejszej gwarancji. Niniejszym Gwarant rezygnuje z konieczności zawiadamiania go o takiej zmianie, uzupełnieniu lub modyfikacji.

Zamawiający wymaga aby projekt zabezpieczenia należytego wykonania umowy wniesionego w formie gwarancji bankowej bądź ubezpieczeniowej został przedłożony do akceptacji przed zawarciem umowy.

Zabezpieczenie Wykonania wchodzi w życie i obowiązuje od daty podpisania Aktu Umowy i będzie w mocy do dnia wystawienia Świadectwa Wykonania. Po wystawieniu Świadectwa Przejęcia zgodnie z Klauzulą 10 [Przejęcie przez Zamawiającego], Zamawiający zwróci Wykonawcy 70% wartości Zabezpieczenia Wykonania w terminie 30 dni od daty wystawienia Świadectwa Przejęcia, pozostałe 30% wartości Zabezpieczenia Wykonania zostanie zwrócone Wykonawcy po upływie Okresu Zgłaszania Wad i wystawieniu Świadectwa Wykonania zgodnie z klauzulą 11.9, w terminie 15 dni od daty wystawienia Świadectwa Wykonania.

Jeśli Wykonawca nie będzie uprawniony do otrzymania Świadectwa Wykonania przed datą o 28 dni wcześniejszą od daty wygaśnięcia tego Zabezpieczenia to będzie przedłużał jego ważność aż do czasu usunięcia wszelkich wad.

W przypadku upływu terminu ważności zabezpieczenia należytego wykonania umowy złożonego w formie gwarancji bankowej bądź ubezpieczeniowej Wykonawca bez wezwania ze strony Zamawiającego przedłoży zaktualizowaną gwarancję, która uwzględni zmianę terminu realizacji robót, podpisania protokołu odbioru końcowego oraz Okres Zgłaszania Wad.

W przypadku niewykonania czynności określonych w/w akapitach niniejszej klauzuli Zamawiający będzie uprawniony wedle swojego wyboru do:



- a) zrealizowania wniesionego Zabezpieczenia Wykonania na poczet ustanowienia zabezpieczenia należytego wykonania umowy na przedłużony okres realizacji przedmiotu umowy
- lub
- b) potrącenia z wynagrodzenia Wykonawcy kwoty stanowiącej równowartość zabezpieczenia należytego wykonania umowy na poczet ustanowienia zabezpieczenia należytego wykonania umowy na przedłużony okres realizacji przedmiotu umowy
- lub
- c) odstąpienia od Kontraktu.

Zamawiający może z tytułu poręczenia lub gwarancji żądać płatności wszelkich kwot, za jakie poręczyciel lub gwarant odpowiada w ramach poręczenia lub gwarancji, z powodu uchybień Wykonawcy w realizacji kontraktu, zgodnie z warunkami poręczenia lub gwarancji, oraz do jej wysokości. Poręczyciel lub gwarant winien bezzwłocznie wypłacić te kwoty na żądanie Zamawiającego i nie może wnieść jakiegokolwiek sprzeciwu niezależnie od powodu.

Przed wniesieniem jakiegokolwiek żądania z tytułu Zabezpieczenia Wykonania, Zamawiający zawiadomi Wykonawcę podając rodzaj uchybienia, w stosunku, do którego żądanie ma zostać wniesione a mianowicie:

- (a) nie przedłużenia przez Wykonawcę ważności Zabezpieczenia Wykonania, tak jak to opisano poprzednio,
- (b) nie zapłacenia Zamawiającemu kwoty należnej jaka została uzgodniona przez Wykonawcę lub określona według klauzuli 2.5 [Roszczenia Zamawiającego] lub klauzuli 20 [Roszczenia, spory i sąd] w ciągu 42 dni od tego uzgodnienia lub klauzula 8.7 lub klauzula 11.4,
- (c) nie naprawienia przez Wykonawcę istotnego uchybienia w ciągu 42 dni od otrzymania od Zamawiającego powiadomienia wymagającego, aby to uchybienie było naprawione, lub
- (d) zaistnienia okoliczności, które uprawniają Zamawiającego do odstąpienia według klauzuli 15.2 [Rozwiązanie przez Zamawiającego], niezależnie od tego czy powiadomienie o odstąpieniu było dane. Jeśli w czasie wykonania Kontraktu osoba wystawiająca gwarancję nie jest zdolna do dotrzymania swoich zobowiązań, Zamawiający wystosuje do Wykonawcy oficjalne powiadomienie, aby przedstawił nową gwarancję na tych samych warunkach, co poprzednia. Jeśli Wykonawca nie przedstawi nowej gwarancji, Zamawiający może odstąpić od kontraktu. Przed zastosowaniem tych środków, wyśle on Wykonawcy list polecony za zwrotnym potwierdzeniem odbioru z wnioskiem o wystawienie Zabezpieczenia Wykonania. Powiadomienie takie ustanowi nowy termin, który wynosić będzie nie mniej niż 15 dni począwszy od daty otrzymania listu.

4.4 Podwykonawcy

Klauzulę 4.4 skreśla się i zastępuje następująco:

Wykonawca nie podzleci bez zgody Zamawiającego innych Robót niż wskazane w Ofercie Wykonawcy.

Wykonawca będzie odpowiedzialny za działania lub uchybienia każdego Podwykonawcy, jego przedstawicieli lub pracowników tak, jakby to były działania lub uchybienia Wykonawcy. O ile w warunkach Szczególnych nie ustalono inaczej to:

- a) Wykonawca może powierzyć Podwykonawcom stosownie do art. 143a – 143d ustawy Prawo zamówień publicznych wykonanie robót budowlanych z uwzględnieniem niniejszych postanowień:
 - 1) Zawarcie umowy o podwykonawstwo wymaga formy pisemnej pod rygorem nieważności,
 - 2) Do zawarcia umowy Wykonawcy z Podwykonawcą, lub Podwykonawcy z dalszym Podwykonawcą, której przedmiotem są roboty budowlane objęte Kontraktem, wymagana jest zgoda Zamawiającego. W związku z tym Wykonawca przedkłada Zamawiającemu dokumenty (kopie) wymagane do wyrażenia zgody na umowę o podwykonawstwo, tj.:

- projekt umowy o podwykonawstwo, zawierający istotne postanowienia umowne, w tym w szczególności wynagrodzenie Podwykonawcy/dalszego Podwykonawcy oraz termin zapłaty tego wynagrodzenia, nie dłuższy niż 30 dni od dnia doręczenia Wykonawcy/Podwykonawcy faktury lub rachunku, potwierdzających wykonanie zleconych Podwykonawcy/dalszemu Podwykonawcy robót budowlanych,
 - przedmiot umowy wykonywany przez Podwykonawcę lub dalszego Podwykonawcę musi być określony dokładnie i wyczerpująco tj. co najmniej poprzez wskazanie zakresu w dokumentacji lub projekcie i odpowiednie oznaczenie na odpowiednim egzemplarzu oraz opis i wyszczególnienie prac;
 - wykaz robót podzlecanych Podwykonawcy/dalszemu Podwykonawcy, sporządzony w oparciu o Tabelę Elementów Rozliczeniowych,
 - zgoda Wykonawcy na zawarcie umowy o podwykonawstwo, dla umów zawieranych przez Podwykonawcę lub dalszego Podwykonawcę
- 3) Zamawiający podejmie decyzję, wyrażając zgodę, zastrzeżenia lub sprzeciw na zawarcie tej umowy. Jeżeli Zamawiający w terminie 14 dni od dnia dostarczenia do siedziby Zamawiającego projektu umowy z dokumentami, której przedmiotem są roboty budowlane, nie zgłosi pisemnie sprzeciwu lub zastrzeżeń, uważać się będzie, że wyraził zgodę na zawarcie umowy o podwykonawstwo.
 - 4) Wykonawca/Podwykonawca/dalszy Podwykonawca przedkłada Zamawiającemu poświadczoną za zgodność z oryginałem kopię umowy o podwykonawstwo, w terminie 7 dni od jej zawarcia, z wyłączeniem umów o podwykonawstwo, których przedmiotem są dostawy lub usługi o wartości mniejszej niż 0,5% Zatwierdzonej Kwoty Kontraktowej.
 - 5) Zamawiający zgłasza pisemnie zastrzeżenia do projektu umowy/ umowy/ zmiany umowy o podwykonawstwo jeżeli:
 - umowa nie spełnia wymagań określonych w Specyfikacji Istotnych Warunków Zamówienia, w szczególności, jeżeli zakres umowy o podwykonawstwo jest niezgodny z przedmiotem niniejszej umowy,
 - gdy przewidywany termin zapłaty wynagrodzenia Podwykonawcy/dalszego Podwykonawcy jest dłuższy niż 30 dni od dnia doręczenia Wykonawcy/ Podwykonawcy faktury lub rachunku, potwierdzających wykonanie zleconych Podwykonawcy/ dalszemu Podwykonawcy robót budowlanych, dostawy lub usług.
 - 6) Do wszelkich projektów umów/umów/zmian umów o podwykonawstwo między Wykonawcą /Podwykonawcą/dalszym Podwykonawcą stosuje się procedurę określoną w lit.a, b, c oraz punkty od 1 do 6 niniejszej klauzuli,
 - 7) Nie wypełnienie przez Wykonawcę/ Podwykonawcę/ dalszego podwykonawcę obowiązków uzyskania akceptacji Zamawiającego projektu umowy/ umowy/ zmian umowy stanowi podstawę do natychmiastowego usunięcia Podwykonawcy/ dalszego Podwykonawcy przez Zamawiającego lub żądanie od Wykonawcy usunięcia przedmiotowego Podwykonawcy/ dalszego Podwykonawcy z Terenu Budowy oraz obciążenia Wykonawcy karą umowną.
 - 8) Nie wypełnienie przez Wykonawcę/Podwykonawcę/dalszego Podwykonawcę obowiązku zmiany projektu umowy/ umowy/ zmiany umowy w przypadku zastrzeżeń wniesionych przez Zamawiającego w zakresie terminu zapłaty dłuższego niż 30 dni, stanowi podstawę do obciążenia Wykonawcy karą umowną.
 - 9) Wykonawca będzie odpowiedzialny za działania lub uchybienia każdego Podwykonawcy, jego przedstawicieli lub pracowników tak, jakby to były działania lub uchybienia Wykonawcy.
 - 10) Termin wymagalności poszczególnych części płatności, z wyjątkiem ostatniej, które nie może wynosić więcej niż 5% wynagrodzenia wynikającego z umowy o podwykonawstwo, nie może być późniejszy niż 10 dni przed terminem wymagalności należności dla Wykonawcy wynikającej z

faktury dotyczącej kwoty poświadczonej w świadectwie płatności wystawionym po wydaniu Świadectwa Przejęcia;

- 11) Wykonawca w terminie 7 dni od Daty Rozpoczęcia zobowiązany jest do umieszczenia w widocznym miejscu, w bezpośrednim sąsiedztwie tablicy informacyjnej - dodatkowej tablicy informacyjnej o wymiarach nie mniejszych niż 90x70 cm, kolor tablicy żółty, tekst w kolorze czarnym, o treści: „Inwestor informuje o obowiązku dopełniania formalności związanych ze zgłaszaniem Podwykonawców w trybie określonym w Kontrakcie oraz z zachowaniem obowiązujących przepisów. Niedopełnienie powyższego obowiązku skutkować będzie brakiem solidarnej odpowiedzialności Zamawiającego za zapłatę wynagrodzenia dla Podwykonawcy”, Zamawiający jest uprawniony do dokonania zapłaty wynagrodzenia na rzecz Podwykonawcy (odpowiednio dalszego Podwykonawcy) także bez zgłoszenia tego żądania przez uprawnionego oraz do żądania od Wykonawcy, Podwykonawcy, dalszych Podwykonawców wszelkich dokumentów i informacji uzasadniających zasadność i wysokość wynagrodzenia dla Podwykonawcy lub dalszego podwykonawcy.
- b) Umowy o podwykonawstwo zawarte z naruszeniem postanowień niniejszej klauzuli stanowią rażące naruszenie postanowień zawartego Kontraktu
- c) Brak zgłoszenia Zamawiającemu robót realizowanych przez Podwykonawcę/ dalszego Podwykonawcę traktowany będzie jako realizacja robót budowlanych objętych Kontraktem przez Wykonawcę siłami własnymi.
- d) Za działania lub zaniechania Podwykonawców/ dalszych Podwykonawców Wykonawca odpowiada jak za własne.
- e) W ramach Ubezpieczenia Wykonawcy ubezpieczonymi będą także wszyscy Podwykonawcy/dalsi Podwykonawcy. Powyższy obowiązek dotyczy umów o podwykonawstwo, których przedmiotem są roboty budowlane oraz umów o podwykonawstwo, których przedmiotem są dostawy lub usługi o wartości równej lub większej niż 0,5% wartości Zatwierdzonej Kwoty Kontraktowej brutto (włącznie z VAT), a jeżeli tak obliczona wartość będzie wyższa niż 50 000,00 PLN brutto - to o wartości równej lub większej niż 50 000,00 PLN brutto.”
- f) Wykonawca powiadomi Inżyniera z wyprzedzeniem co najmniej 28 dni o zamierzonej dacie rozpoczęcia pracy przez każdego Podwykonawcę i o rozpoczęciu takiej pracy na Terenie Budowy; oraz
- g) Każde podzlecenie będzie zawierało postanowienia upoważniające Zamawiającego do wymagania, aby podzlecenie zostało scedowane na Zamawiającego na mocy klauzuli 4.5 jeżeli lub kiedy zajdą okoliczności tam przewidziane, lub w przypadku wypowiedzenia kontraktu na mocy klauzuli 15.2.

Klauzulę 4.5 wykreśla się jako nie mającą zastosowania w niniejszych Warunkach.

4.7 Wytyczenie

W klauzuli 4.7 dodaje się następujący zapis:

Wykonawca zapewni niezbędną obsługę geodezyjną Robót zgodnie z Prawem Budowlanym i innymi przepisami. Po ukończeniu Robót Wykonawca wykona i dostarczy Zamawiającemu powykonawczą dokumentację geodezyjną, zgodną z wymaganiami Specyfikacji Technicznej, w ilościach wskazanych przez Inżyniera.

4.8 Procedury bezpieczeństwa

W klauzuli 4.8 wprowadza się następujące zmiany:

Na końcu podpunktu (a) dodaje się następujący zapis:

„oraz dostarczyć Zamawiającemu, po uzyskaniu akceptacji Inżyniera, plan bezpieczeństwa i ochrony zdrowia zgodny z wymaganiami ustawy Prawo budowlane i Rozporządzeniem Ministra Infrastruktury z dnia 23 czerwca 2003 roku w sprawie informacji dotyczącej bezpieczeństwa i ochrony zdrowia oraz planu bezpieczeństwa i ochrony zdrowia, nie później niż w terminie 7 dni

str. 18

poprzedzających Datę Rozpoczęcia, określoną w Programie, zgodnie z klauzulą 8.3 [Program], a także modyfikować na bieżąco ten plan dla zapewnienia jego zgodności z wymogami prawa.”

Po podpunkcie (e) dodaje się podpunkty (f) i (g) o treści:

- „(f) uzyskiwać akceptację Inżyniera dla planu bezpieczeństwa i ochrony zdrowia,
- (g) zapewnić bezpieczeństwo osób i pojazdów korzystających z przejścia i przejazdu przez Teren Budowy w związku z wymaganiem zapewnienia dostępności działek i budynków nie posiadających innego dostępu.”

Na końcu klauzuli dodaje się następujący zapis:

„Wykonawca odpowiada za opracowanie projektu organizacji ruchu na czas wykonywania Robót, uzyskanie związanych z tym zezwoleń, uzgodnień, decyzji oraz akceptacji Inżyniera oraz za jego realizację.”

4.9 Zapewnienie jakości

W klauzuli 4.9 wprowadza się następujące zmiany:

Zdanie „System winien być zgodny ze szczegółami ustalonymi w Kontrakcie” zastępuje się :

W terminie 14 dni od podpisania Aktu Umowy Wykonawca przedstawi Inżynierowi szczegóły tego systemu w formie Programu Zapewnienia Jakości, który zawierać będzie:

- (a) procedury zarządzania jakością do stosowania na Terenie Budowy;
- (b) strukturę organizacyjną do wdrażania procedur zarządzania jakością;
- (c) ewidencję dokumentów związanych z zarządzaniem jakością, jakie będą wykorzystane;
- (d) procedury zapewniające, że wszyscy Podwykonawcy spełniają wymogi, co do zarządzania jakością;
- (e) inne dokumenty wymagane Kontraktem.

Inżynier, w ciągu 21 dni od złożenia przez Wykonawcę Planu Zapewnienia Jakości zaakceptuje go lub odrzuci podając powody, aby umożliwić Wykonawcy właściwe sporządzenie dokumentu. W przypadku polecenia zmian zgodnie z klauzulą 13.3 Wykonawca przedłoży Program Zapewnienia Jakości dla zmienionego zakresu robót.”.

Pozostała część klauzuli nie ulega zmianom.

4.10 Dane o Terenie Budowy

W klauzuli 4.10 wprowadza się następujące zmiany:

Skreśla się pierwszy akapit i zastępuje następująco:

„Zamawiający winien udostępnić do wiadomości Wykonawcy wszelkie dane dotyczące Terenu Budowy, które posiada. Wykonawca będzie odpowiedzialny za interpretacje tych danych.”

Na końcu litery (a) dodaje się następujący zapis:

” oraz istniejącą infrastrukturą techniczną”

4.11 Zatwierdzona Kwota Kontraktowa

W klauzuli 4.11 wprowadza się następujące zmiany:

Na początku klauzuli dodaje się następujący zapis:

„Uznaje się, iż w celu dokładnego zrozumienia zakresu Robót i ustalenia wystarczalności Zatwierdzonej Kwoty Kontraktowej, Wykonawca przed złożeniem Oferty dogłębnie zaznajomił się z zawartością i wymaganiami Specyfikacji Istotnych Warunków Zamówienia, w tym Warunkami Kontraktu.”

4.13 Prawa przejazdu i zaplecze

Do klauzuli 4.13 dodaje się drugi i trzeci akapit o następującym brzmieniu:



„Wykonawca utrzyma w sposób bezpieczny ruch pojazdów na wszystkich drogach publicznych i ich częściach takich jak (ścieżki rowerowe, chodniki, torowiska i tym podobnych) zajmowanych przez niego lub z których korzysta podczas Robót. Wykonawca uzyska na własny koszt wszystkie niezbędne Rysunki i pozwolenia w tym zakresie.

Wykonawca na własny koszt utrzyma stały dostęp do wszystkich posesji przez cały okres trwania Robót.

Koszty oznakowania i zabezpieczenia dojazdów Wykonawca uwzględnił w cenie kontraktu.

Wykonawca zobowiązany jest również do stosowania takiej technologii robót, która umożliwi najkrótszy czas zamknięcia dostępu do drogi publicznej.”

4.14 Unikanie zakłóceń

W klauzuli 4.14 po pierwszym akapicie wprowadza się dodatkowo następujący zapis:

„Jeśli w ramach Kontraktu wymagane jest zamknięcie drogi publicznej, przed wykonaniem takiego zamknięcia, wymagana jest zgoda Inżyniera. Na co najmniej 7 dni przed zamknięciem drogi Wykonawca przedstawi Inżynierowi propozycje sposobu wykonania prac, termin ukończenia oraz uzgodniony przez odpowiednie instytucje „Projekt organizacji ruchu drogowego na czas budowy”. Inżynier zatwierdzi propozycje Wykonawcy lub zażąda jej poprawienia tak, aby była ona zgodna z zapisami niniejszej klauzuli oraz Prawem, w tym ustawą o drogach publicznych z dnia 21 marca 1985 roku.”

4.18 Ochrona środowiska

W klauzuli 4.18 wprowadza się zmianę poprzez skreślenie drugiego akapitu i zastąpienie go następująco:

„Wykonawca uzyska wszelkie uzgodnienia i pozwolenia na wywóz nieczystości stałych i płynnych oraz bezpieczne, prawidłowe odprowadzanie wód gruntowych i opadowych z całego Terenu Budowy, lub miejsc związanych z prowadzeniem Robót, oraz weźmie pełną odpowiedzialność za odprowadzenie ścieków pochodzących ze wszystkich miejsc z Terenu Budowy, tak, aby ani Roboty, ani ich otoczenie nie zostały uszkodzone.

Wykonawca będzie zobowiązany przestrzegać wymogów ochrony środowiska, w tym wypełniać obowiązki wynikające z uzyskania decyzji oraz z przepisów prawa w odniesieniu do środowiska.

Materiały nieprzydatne oraz odpady stałe będą utylizowane na koszt Wykonawcy. Na każde wezwanie Inżyniera, Wykonawca przedstawi dowody potwierdzające utylizację odpadów.”

4.19 Elektryczność, woda i gaz

Klauzulę 4.19 skreśla się i zastępuje następująco:

„Wykonawca będzie odpowiedzialny za dostarczenie energii, wody i innych usług, których może potrzebować do wykonania Robót objętych Kontraktem.

W przypadku korzystania z dostawy energii, wody i innych usług z istniejących kontrolowanych źródeł, Wykonawca musi zastosować się do warunków przedstawionych mu przez kompetentne władze oraz musi zapłacić za korzystanie z mediów oraz uiścić wszelkie inne wymagane opłaty. Wykonawca, na własne ryzyko i koszt, dostarczy wszelką aparaturę konieczną do korzystania przez niego z tych usług i do pomiaru pobranych ilości.

Wszystkie powyższe koszty uważa się za wliczone w Zatwierdzoną Kwotę Kontraktową.”

Klauzulę 4.20 skreśla się jako nie mającą zastosowania w niniejszych Warunkach.

4.21 Raporty o postępie

W klauzuli 4.21 wprowadza się następujące zmiany:

Skreśla się pierwsze zdanie pierwszego akapitu i zastępuje następująco:

„Miesięczne Raporty o postępie będą przygotowywane przez Wykonawcę według wzoru opracowanego przez Inżyniera i zatwierdzonego przez Zamawiającego oraz sporządzane i

str. 20

przedkładane Inżynierowi w 3 egzemplarzach w wersji papierowej i 1 egzemplarzu w wersji elektronicznej (edytowalnej) na płycie CD.”

W trzecim akapicie po podpunkcie (h) dodaje się podpunkty (i), (j), (k) o treści:

- „(i) prognozę Ceny Kontraktowej, która zawierać będzie wszystkie pozycje przewidziane w Tabeli Elementów Rozliczeniowych, o ile takie będą, według klauzuli 13 [*Zmiany i korekty*] oraz klauzuli 20 [*Roszczenia, spory i arbitraż*]; a także
- (j) uaktualniony Plan Płatności zgodnie z wymogami klauzuli 14.4 [*Plan płatności*],
- (k) harmonogram rzeczowo- finansowy opracowany na podstawie Programu, o którym mowa w klauzuli 8.3 i Planu Płatności, o którym mowa w klauzuli 14.4.”

Na końcu klauzuli dodaje się następujący zapis:

„W terminach ustalonych przez Inżyniera, Wykonawca organizował będzie na Terenie Budowy comiesięczne spotkania celem zapoznania się z raportem i dokonania oceny postępu Robót. W spotkaniach udział brać będą Inżynier, Wykonawca i Zamawiający.

W ciągu 4 dni od spotkania Inżynier sporządzi protokół ze spotkania podlegający zatwierdzeniu przez Przedstawiciela Wykonawcy oraz Zamawiającego. Protokół ten nie będzie zastępczy w stosunku do jakichkolwiek komunikatów wymaganych Kontraktem zgodnie z klauzulą 1.3 [*Przepływ informacji*]. Inżynier według swojego uznania może wymagać dodatkowych raportów od Wykonawcy, określając ich zawartość i terminy dostarczania.

Inżynier i/lub Wykonawca może wymagać dodatkowych cyklicznych lub jednorazowych spotkań poza ww. zapewniając zawiadomienie o takim dodatkowym spotkaniu z 7-dniowym wyprzedzeniem, podając jego powody. O takim spotkaniu należy również powiadomić Zamawiającego.”

4.23 Działania Wykonawcy na Terenie Budowy

W klauzuli 4.23 wprowadza się następujące zmiany:

Skreśla się trzeci akapit i zastępuje następująco:

„Po wydaniu Świadczenia Przejęcia Wykonawca usunie i zbierze cały sprzęt wykonawcy, nadwyżki materiałów, szczątki, odpadki i Roboty Tymczasowe z tej części Terenu Budowy i Robót, dla której wystawiono Świadczenie Przejęcia. Wykonawca przywróci tę część Terenu Budowy i Robót do stanu pierwotnego i pozostawi ją w stanie czystym i bezpiecznym. W celu udokumentowania doprowadzenia Terenu Budowy i Robót do stanu pierwotnego Wykonawca będzie prowadził szczegółową dokumentację fotograficzną obejmującą stan Terenu Budowy przed rozpoczęciem Robót oraz po ich zakończeniu. Prowadzoną dokumentację fotograficzną Wykonawca prześle Inżynierowi. Wykonawca może jednak pozostawić na Terenie Budowy na okres Zgłaszania Wad takie dostawy jakie są konieczne dla wypełnienia przez Wykonawcę obowiązków wynikających z kontraktu.”

Dodaje się klauzulę 4.25, 4.26, 4.27, 4.28, 4.29 i 4.30

4.25 Dziennik Budowy

Przed datą rozpoczęcia Robót budowlanych Zamawiający wystąpi do organu, który wydał pozwolenie na budowę o wydanie Dziennika Budowy.

Dziennik Budowy będzie przechowywany na Terenie Budowy i Kierownik Budowy będzie odpowiedzialny za jego prowadzenie zgodnie z polskim Prawem Budowlanym. Informacje będą wprowadzane do Dziennika Budowy jedynie przez osoby właściwie umocowane zgodnie z polskim Prawem Budowlanym.

Wpisy do Dziennika Budowy nie zwalniają Stron oraz Inżyniera ze stosowania się do wymagań klauzuli 1.3 [*Przepływ informacji*], chyba, że będzie to uzgodnione przez Strony i Inżyniera i potwierdzone na piśmie.

Wszystkie wpisy do Dziennika Budowy dokonane przez właściwie umocowane osoby nie reprezentujące Zamawiającego, Wykonawcy ani Inżyniera będą natychmiast zgłaszane Inżynierowi

str. 21

przez Przedstawiciela Wykonawcy. Inżynier podejmie wszelkie działania wymagane takimi wpisami w zgodzie z polskim Prawem Budowlanym oraz z Kontraktem.

Wpisy do Dziennika Budowy mogą być wykorzystywane przez którąkolwiek ze stron jako aktualne zapisy zgodnie z klauzulą 2.5 [*Roszczenia Zamawiającego*] oraz klauzulą 20 [*Roszczenia Wykonawcy*].

4.26 Zabezpieczenie przylegających nieruchomości

Wykonawca na własną odpowiedzialność i na swój koszt, podejmie wszelkie środki zapobiegawcze wymagane przez rzetelną praktykę budowlaną i doświadczenie zawodowe oraz aktualne okoliczności, aby zabezpieczyć prawa właścicieli posesji i budynków sąsiadujących z Terenem Budowy i unikać powodowania tam jakichkolwiek zakłóceń czy szkód.

Wykonawca zabezpieczy Zamawiającego przed, i przejmie odpowiedzialność materialną za wszelkie skutki finansowe z tytułu jakichkolwiek roszczeń wniesionych przez właścicieli posesji czy budynków sąsiadujących z Terenem Budowy w zakresie, w jakim Wykonawca odpowiada za takie zakłócenia czy szkody.

4.27 Istniejące instalacje

Wykonawca zaznajomi się z umiejscowieniem wszystkich istniejących instalacji, takich jak odwodnienie, linie i słupy telefoniczne i elektryczne, światłowody, wodociągi, gazociągi i podobne, przed rozpoczęciem jakichkolwiek wykopów lub innych prac mogących uszkodzić istniejące instalacje.

Wykonawca przed przystąpieniem do wykonywania robót ziemnych każdorazowo wykona kontrolne wykopy w celu zidentyfikowania podziemnej instalacji, której uszkodzenie może stanowić zagrożenie bezpieczeństwa.

Wykonawca będzie odpowiedzialny za wszelkie uszkodzenia dróg, rowów odwadniających, wodociągów i gazociągów, słupów i linii energetycznych, kabli, punktów osnowy geodezyjnej i instalacji jakiegokolwiek rodzaju spowodowane przez niego lub jego Podwykonawców podczas wykonywania Robót. Wykonawca niezwłocznie naprawi wszelkie powstałe uszkodzenia na własny koszt, a także, jeśli to konieczne, przeprowadzi inne prace nakazane przez Inżyniera.

Wykonawca będzie zobowiązany uzyskać wszelkie konieczne zgody i zezwolenia władz lokalnych, przedsiębiorstw i właścicieli, wymagane do niezbędnego zdemontowania istniejących instalacji, zamontowania instalacji tymczasowych, usunięcia instalacji tymczasowych i ponownego zamontowania istniejących instalacji, każdorazowo na podstawie uzgodnień poczynionych z Inżynierem.

4.28 Identyfikacja wizualna UE

Wykonawca, po konsultacji z Inżynierem, zapewni na Terenie Budowy identyfikację wizualną UE na podstawie aktualnie obowiązujących wytycznych i instrukcji dotyczących wdrażania projektów współfinansowanych:

1. Programu Operacyjnego Infrastruktura i Środowisko 2014-2020, Priorytet VI Rozwój niskoemisyjnego transportu zbiorowego w miastach, Działanie 6.1 Rozwój publicznego transportu zbiorowego w miastach oraz
2. Regionalnego Programu Operacyjnego – Lubuskie 2020, Oś 5 Transport, Działanie 5.1 Transport drogowy, Poddziałanie 5.1.2 Transport drogowy – ZIT Gorzów Wlkp.

4.29 Odpowiedzialność za wykonanie zobowiązania

Wykonawca ponosi odpowiedzialność za zwłokę tj. za przekroczenie terminu wykonania obowiązków w przypadku, gdy jest ono następstwem okoliczności zavinionych przez Wykonawcę. Zamawiający domagając się zapłaty kary lub odszkodowania nie jest zobowiązany do wykazania

str. 22



Fundusze Europejskie
Infrastruktura i Środowisko

gorzów
PRZYSTAŃ

Unia Europejska
Fundusz Spójności



winy Wykonawcy. Wykonawca może zwolnić się od odpowiedzialności za zwłokę jedynie wykazując, że wyłącznym powodem zwłoki są okoliczności za które dłużnik odpowiedzialności nie ponosi Wykonawca zapłaci Zamawiającemu kary umowne określone w klauzuli 8.7

łącznie wartość kar umownych z klauzul nie może przekroczyć 10% Zatwierdzonej Kwoty Kontraktowej brutto.

W przypadku, gdy kary nie pokryją szkody, Zamawiający ma prawo żądać odszkodowania na zasadach ogólnych wynikających z Kodeksu cywilnego.

Zamawiającemu przysługuje prawo potrącenia naliczonych i należnych mu kar umownych z dowolnej płatności należnej Wykonawcy lub żądanie wypłaty z zabezpieczenia należytego wykonania Umowy.

4.30 Prawa autorskie i zależne

Dokumenty i utwory wytworzone przez Wykonawcę w ramach realizacji Kontraktu (w szczególności: dokumentacja, raporty, mapy, wykresy, rysunki specyfikacje techniczne, plany, dane statystyczne, obliczenia, filmy, dokumentacja fotograficzna itp.) podlegają ochronie zgodnie z przepisami Ustawy o prawie autorskim i prawach pokrewnych.

W ramach ustalonego wynagrodzenia Wykonawca łącznie z przekazanymi dokumentami i utworami przekazuje na rzecz Zamawiającego prawa autorskie majątkowe bez dodatkowego wynagrodzenia w następujących polach eksploatacji:

- (a) w zakresie utrwalania oraz zwielokrotniania dokumentacji, wytwarzania każdą możliwą techniką, w tym techniką drukarską, reprograficzną, zapisu magnetycznego, techniką cyfrową, wykonania odbitek itp.,
- (b) w zakresie obrotu oryginałem albo egzemplarzami, na których dokumentację utrwalono - wprowadzono do obrotu, użyczenia,
- (c) w zakresie rozpowszechniania dokumentacji poprzez publiczne udostępnienie, w szczególności na ogólnie dostępnych wystawach, przy prezentacji i reklamie w mediach, utrwalaniu na nośnikach elektronicznych, publikacji w takich formach wydawniczych jak książki, albumy, broszury a także wystawianie, wyświetlanie.

Osobiste prawa autorskie, jako niezbywalne pozostaną własnością autorów dokumentacji.

Wykonawca łącznie z przekazaną dokumentacją złoży oświadczenie o tym, że (1) przysługują mu pełne prawa autorskie do dokumentacji, (2) dokumentacja nie narusza praw osób trzecich oraz (3) w przypadku gdyby jakiegokolwiek majątkowe lub osobiste prawa autorskie lub prawa zależne do utworu przysługiwały osobom trzecim, w tym w szczególności pracownikom i podwykonawcom, Wykonawca spowoduje, że wszelkie takie osoby niezwłocznie i bez dodatkowego wynagrodzenia przeniosą przysługujące im autorskie prawa majątkowe, prawa zależne na Zamawiającego w zakresie opisanym jak i udzieli Zamawiającemu niezwłocznie i bez dodatkowego wynagrodzenia wszelkich upoważnień i zezwoleń na wykonanie praw zależnych tj. rozporządzanie i korzystanie z wszelkich utworów zależnych oraz Wykonawca (autor dokumentacji) zobowiązuje się nie wykorzystywać przysługujących mu autorskich praw osobistych za wyjątkiem praw do autorstwa oraz oznaczenia utworu swoim imieniem i nazwiskiem.

Klauzula 5 Wyznaczeni Podwykonawcy

Klauzulę 5 skreśla się jako nie mającą zastosowania w niniejszych Warunkach.

Klauzula 6 Kadra i robotnicy

6.1 Zatrudnienie kadry i robotników

W klauzuli 6.1 na jej końcu wprowadza się następujący zapis:

„Odnosi się to do całego Personelu Wykonawcy w rozumieniu klauzuli 1.1.2.7 [Personel Wykonawcy]. Wszystkie koszty i wydatki poniesione przez Wykonawcę, ryzyko związane z ich zatrudnieniem, w tym ubezpieczenie, podatki, koszty opieki medycznej oraz inne opłaty uważa się za objęte Zatwierdzoną Kwotą Kontraktową.”

Klauzulę 6.2 skreśla się jako nie mającą zastosowania w niniejszych Warunkach.

6.7 Zdrowie i bezpieczeństwo

W klauzuli 6.7 wprowadza się następujące zmiany:

W ostatnim akapicie słowa „skoro tylko będzie to możliwe” zastępuje się zapisem „natychmiast po wystąpieniu wypadku”.

Na końcu klauzuli dodaje się następujący zapis:

„Każdy wypadek, który będzie miał miejsce na Terenie Budowy zostanie opisany w Dzienniku Budowy.”

6.8 Kadra Wykonawcy

W klauzuli 6.8 wprowadza się na jej końcu następujący zapis:

„Wykonawca zapewni, że Robotami będą kierowały osoby posiadające uprawnienia budowlane, wymagane przez polskie Prawo Budowlane dla wszystkich branż.”

6.9 Personel Wykonawcy

W klauzuli 6.9 wprowadza się następujące zmiany:

Na początku klauzuli dopisuje się zdanie

„Personel Wykonawcy składać się będzie z osób posiadających uprawnienia do wykonywania zadań w ramach Kontraktu, o ile będą wymagane polskim Prawem Budowlanym lub innymi ustawami. Przedmiot Umowy wykonywać będą osoby wskazane przez Wykonawcę, których listę „Wykaz osób skierowanych przez Wykonawcę do realizacji zamówienia” zawiera Oferta Wykonawcy.”

Na końcu klauzuli dodaje się następujący zapis:

„Wykonawca zobowiązuje się, że osoby do wykonywania robót ziemnych metodą ręczną (pracownicy wykonujący roboty podstawowe przy wykonywaniu robót ziemnych), - układania nawierzchni (pracownicy wykonujący roboty przy wykonywaniu robót związanych z układaniem nawierzchni) będą w okresie realizacji Kontraktu zatrudnione na podstawie umowy o pracę w rozumieniu przepisów ustawy z dnia 26 czerwca 1976 r. Kodeks pracy (Dz. U. z 2015 r., poz. 1066 z późn. zm.).

Zamawiający zastrzega sobie możliwość kontroli zatrudnienia osób na podstawie umowy o pracę.

Wykonawca ani Personel Wykonawcy nie zaangażują się w trakcie obowiązywania Umowy pośrednio lub bezpośrednio, w żadną działalność gospodarczą lub zawodową, która stałaby w sprzeczności z obowiązkami ciążącymi na nich na podstawie Kontraktu.

Wykonawca zobowiązuje się do niezatrudniania etatowych pracowników Zamawiającego do realizacji zadań objętych Kontraktem. Zakaz zatrudniania dotyczy wszelkich form prawnych zatrudnienia, tj. umowy o pracę, umowy zlecenia, umowy o dzieło, itp.

Wykonawcy nie przysługuje roszczenie o zwrot kosztów wynikających bezpośrednio lub pośrednio z usunięcia lub wymiany osób Personelu Wykonawcy.

Nie zapewnienie przez Wykonawcę Kierownictwa Wykonawcy daje prawo Inżynierowi do wstrzymania robót w całości lub części. Jakakolwiek przerwa w realizacji Robót wynikająca z braku Kierownictwa Wykonawcy będzie traktowana jako przerwa wynikła z przyczyn zależnych od Wykonawcy i nie może stanowić podstawy do zmiany Czasu na Ukończenie Robót. ”

str. 24

Dodaje się klauzulę 6.12

6.12 Zagraniczny personel i robotnicy

Wykonawca może zatrudnić do wykonania Robót personel zagraniczny i robotników, jeśli jest to zgodne z Prawem Kraju, w tym z przepisami dotyczącymi wiz pobytowych, pozwoleń na pracę oraz uprawnień wymaganych od personelu inżynieryjnego i zarządzającego. Jeżeli Wykonawca dla wykonania Robót zatrudnia personel zagraniczny, to winien zadbać o to, aby ten personel miał wymagane wizy lub pozwolenia na pobyt i pozwolenia na pracę oraz uprawnienia zawodowe wymagane od personelu inżynieryjnego i zarządzającego. Wykonawca poniesie wszelkie koszty z tym związane. Wykonawca będzie odpowiedzialny za terminowy powrót personelu zagranicznego do kraju, w którym został zwerbowany lub do kraju stałego pobytu. Wykonawca będzie także odpowiedzialny za transport zwłok lub pogrzeb w przypadku śmierci w Kraju kogokolwiek z tego personelu lub osób zależnych. Odpowiedzialność ta obejmuje także czas podróży.

Klauzula 7 Urządzenia, Materiały i wykonawstwo

7.4 Próby

W klauzuli 7.4 wprowadza się na jej końcu następujący zapis:

Wszelkie Próby dotyczące Przejęcia Robót lub Odcinków, Przejęcia części Robót nie mogą się odbyć bez udziału Zamawiającego chyba, że Zamawiający odstąpi od uczestnictwa.

7.7 Prawo własności do Urządzeń i Materiałów

Klauzulę 7.7 skreśla się i zastępuje następująco:

W granicach zgodnych z Prawem każda pozycja Urządzeń i Materiałów będzie stawała się własnością Zamawiającego, wolną od zastawów i wad prawnych i innych obciążeń, od momentu wystawienia Świadectwa Przejęcia.

Dodaje się klauzulę 7.9

7..9 Materiały z rozbiórki

Materiały z rozbiórki budynków, budowli i urządzeń, przewidzianych do likwidacji przed lub w czasie budowy muszą być utylizowane na koszt Wykonawcy zgodnie z obowiązującymi przepisami dotyczącymi gospodarowania odpadami. Wykonawca przedstawi wraz z dokumentacją powykonawczą oraz na każde wezwanie Inżyniera dowody potwierdzające należytą utylizację materiałów z rozbiórki.

Wszystkie materiały pochodzące z prowadzonych robót, wymagające wywozu np. gruz, urobek ziemny, materiał z karczowania pni po wyciętych drzewach i krzewów itp., będą stanowiły własność Wykonawcy oraz zostaną usunięte poza Teren Budowy na jego koszt. Transport odpadów zawierających substancje szkodliwe winien być przeprowadzony przez firmę, która posiada koncesję na unieszkodliwianie tego typu odpadów.

Po zdemontowaniu urządzeń i elementów wskazanych w załączniku do SIWZ, Inżynier każdorazowo dokona kwalifikacji materiałów z rozbiórki według wytycznych stanowiących załącznik do SIWZ, po czym Wykonawca winien zabezpieczyć i przekazać w miejsce wskazane przez Zamawiającego. Przedmiotowe materiały winny być w stanie nienaruszonym i nadawać się do ponownego montażu. Inżynier jest zobowiązany do powiadomienia Zamawiającego o gotowości przekazania materiałów

Wykonawca jest wytwórcą odpadów w rozumieniu przepisów Ustawy z dnia 14 grudnia 2012 roku o odpadach (Dz.U. z 2013 roku, poz. 21 z późn. zm.). Wykonawca w trakcie realizacji Robót ma obowiązek w pierwszej kolejności poddania odpadów budowlanych (odpadów betonowych, ziemi, gruzu budowlanego) odzyskowi, a jeżeli z przyczyn technologicznych jest on niemożliwy lub nieuzasadniony z przyczyn ekologicznych lub ekonomicznych, to Wykonawca zobowiązany jest do

str. 25

przekazania odpadów do unieszkodliwienia. Wykonawca zobowiązany jest udokumentować Zamawiającemu sposób gospodarowania tymi odpadami, jako warunek dokonania odbioru Robót. Szczegółowe wytyczne określone zostały w Procedurze gospodarowania materiałami z rozbiórki stanowiącymi załącznik 2.1 do SIWZ. Odległość składowiska Zamawiającego wynosi 10km.

Klauzula 8 Rozpoczęcie, opóźnienia i zawieszenie

8.1 Rozpoczęcie Robót

Klauzulę 8.1 skreśla się i zastępuje następująco:

Inżynier wyznaczy Wykonawcy Datę Rozpoczęcia z wyprzedzeniem nie mniej niż 10 dni kalendarzowych. Data Rozpoczęcia nie będzie późniejsza niż 14 dni kalendarzowych od dnia podpisania Aktu Umowy. Wykonawca rozpocznie wykonywanie Robót budowlanych zgodnie z programem Wykonawcy i będzie je wykonywał z należyтым pośpiechem i bez opóźnień.

W terminie co najmniej 7 dni kalendarzowych poprzedzających Datę Rozpoczęcia Robót, Wykonawca działając na podstawie pisemnego pełnomocnictwa od Zamawiającego, stosownie do zapisów Prawa Budowlanego, zawiadomi organ, który wydał Pozwolenie na Budowę o planowanej Dacie Rozpoczęcia Robót. Do tego zawiadomienia będą dołączone następujące dokumenty:

- (a) oświadczenie Kierownika Budowy, stwierdzające sporządzenie planu bezpieczeństwa i ochrony zdrowia oraz przyjęcie obowiązku kierowania budową (robotami budowlanymi), a także zaświadczenie o wpisie na listę członków właściwej izby samorządu zawodowego;
- (b) oświadczenie Inspektora Nadzoru Inwestorskiego, stwierdzające przyjęcie obowiązku pełnienia nadzoru inwestorskiego nad danymi robotami budowlanymi, a także zaświadczenie o wpisie na listę członków właściwej izby samorządu zawodowego;
- (c) informację zawierającą dane dotyczące bezpieczeństwa pracy i ochrony zdrowia.

W terminie co najmniej 7 dni kalendarzowych poprzedzających Datę Rozpoczęcia robót budowlanych Wykonawca przedstawi Zamawiającemu listę wszystkich pozwoleń wymaganych do rozpoczęcia, wykonania i ukończenia Robót na podstawie programu Robót przedkładanego zgodnie z klauzulą 8.3 [Program]. W uzgodnieniu z władzami lokalnymi i zarządcami urządzeń użytku publicznego Wykonawca sporządzi i przekaże Inżynierowi program przedkładania w pełni udokumentowanych wniosków o udzielenie pozwoleń na wykonanie różnych części Robót.

Jeśli Wykonawca nie dotrzyma postanowień tego programu, koszty wszelkich opóźnień poniesione przez Zamawiającego w związku z opóźnieniem w wydaniu jakiegokolwiek pozwolenia niezbędnego do przeprowadzenia Robót, zostaną poniesione przez Wykonawcę.

Wykonawca spełni wymagania zawarte w pozwoleniach i zapewni wystawiającym je władzom pełną możliwość inspekcji i sprawdzenia Robót, jak również uczestnictwo w próbach i badaniach wykonywanych Robót. Zgodność z wymaganiami podanymi w pozwoleniach nie zwalnia Wykonawcy z jakiegokolwiek obowiązku czy odpowiedzialności w ramach Kontraktu."

8.2 Czas na Ukończenie

Klauzulę 8.2 skreśla się i zastępuje następująco:

„Wykonawca ukończy całość Robót oraz każdy wymieniony w Kontrakcie Odcinek w Czasie na Ukończenie przewidywanym dla Robót lub Odcinka, zależnie od przypadku, włącznie z:

- (a) zaliczeniem Prób Końcowych,
- (b) ukończeniem wszystkich Robót ustalonych w Kontrakcie jako wymagane do uznania Robót lub Odcinka za ukończony dla celów przejęcia na mocy klauzuli 10.1 [Przejęcie Robót i Odcinków],
- (c) sporządzeniem i dostarczeniem Inżynierowi dokumentacji powykonawczej, zgodnie z wymaganiami klauzuli 4.1 [Ogólne zobowiązania Wykonawcy], oraz

- (d) uzyskaniem w imieniu Zamawiającego prawomocnej decyzji pozwolenia na użytkowanie dla całości lub dla części Robót albo zawiadomieniem o zakończeniu robót w przypadku gdy jest to konieczne.

Czas na Ukończenie Robót wskazany jest w Załączniku do Oferty

Wykonawca nie jest uprawniony do żadnego dodatkowego wynagrodzenia z tytułu ukończenia Robót przed upływem Czasu na Ukończenie."

8.3 Program

W klauzuli 8.3 wprowadza się następujące zmiany:

W pierwszym akapicie skreśla się dwa pierwsze zdania i zastępuje następująco:

„Wykonawca najpóźniej w ciągu 14 dni kalendarzowych po podpisaniu Aktu Umowy dostarczy Inżynierowi szczegółowy Program bazowy w formie uzgodnionej z Inżynierem i Zamawiającym. Program w formie wykresu graficznego będzie przedstawiał zaawansowanie rzeczowe, czasowe i finansowe oraz postęp wszystkich robót w porównaniu z planem bazowym.

Podczas przygotowywania Programu należy w pełni uwzględnić niekorzystne warunki atmosferyczne, mogące ograniczyć postęp Robót, które mogą wystąpić w okresie zimowym. Program przewidujący ograniczenie tempa prac lub ich czasowe wstrzymanie powinien być zaaprobowany przez Inżyniera, jednakże zgoda taka nie zwalnia Wykonawcy od zobowiązania zakończenia Robót w Czasie na Ukończenie.

Jeśli Wykonawca nie dotrzyma postanowień zatwierdzonego Programu bazowego robót, koszty wszelkich opóźnień poniesione przez Zamawiającego w związku z opóźnieniem w wydaniu jakiegokolwiek pozwolenia niezbędnego do przeprowadzenia Robót, zostaną poniesione przez Wykonawcę.

Program winien być uaktualniany przez Wykonawcę co miesiąc, jeśli będzie taka potrzeba i dostarczany Inżynierowi jako część każdego raportu o postępie składanego zgodnie z klauzulą 4.21 [Raporty o postępie] oraz dodatkowo na każde żądanie Inżyniera lub Zamawiającego w terminie 7 dni od otrzymania takiego żądania."

8.4 Przedłużenie Czasu na Ukończenie

W klauzuli 8.4 wprowadza się następujące zmiany:

W pierwszym akapicie po podpunkcie (e) dodaje się następujący zapis:

„Postanowienia podpunktu (b) i (e) nie będą miały zastosowania, jeżeli do opóźnienia, utrudnienia lub przeszkód spowodowanych przez lub dających się przypisać Zamawiającemu, Personelowi Zamawiającego lub innemu wykonawcy, zatrudnionemu przez Zamawiającego na Terenie Budowy, w jakikolwiek sposób przyczyni się Wykonawca, jego podwykonawcy lub Personel Wykonawcy."

8.7 Kary za zwłokę

Klauzulę 8.7 skreśla się i zastępuje następująco:

1. Wykonawca zapłaci Zamawiającemu kary umowne:

- a. Jeżeli Wykonawca nie wypełni wymagań klauzuli 8.2 [Czas na Ukończenie] to będzie on zobowiązany do zapłacenia Zamawiającemu za to uchybienie kary na mocy klauzuli 2.5 [Roszczenia Zamawiającego]. Kara taka, określona w Załączniku do oferty, wyniesie 30 000,00 zł brutto za każdy dzień zwłoki, który upłynie między odpowiednim Czasem na Ukończenie (terminem realizacji robót) i dniem ustalonym w Świadectwie Przejęcia. Łączna kwota kary należnej na mocy niniejszej klauzuli nie może jednak przekroczyć 10% Zatwierdzonej Kwoty Kontraktowej brutto.

- b. Za odstąpienie od całości lub niewykonanej części Kontraktu z przyczyn zależnych od Wykonawcy w wysokości 10% Zatwierdzonej Kwoty Kontraktowej brutto (włącznie z VAT) określonej w Akcie Umowy,
- c. Za przekroczenie terminu przedłożenia: Harmonogramu/Program (klauzula 8.3 i klauzula 8.6), raportu (klauzula 4.21) w wysokości 5000 PLN, za każdy dzień zwłoki,
- d. Za niedotrzymanie terminu usunięcia wad oraz wykonania drobnych zaległych prac określonych w Świadectwie Przejęcia albo za niedotrzymanie terminu usunięcia wad oraz wykonania drobnych zaległych prac w okresie rękojmi za wady w terminie określonym przez Inżyniera / Zamawiającego i wysokości 30 000,00 zł, za każdy dzień zwłoki,
- e. Gdy Wykonawca przerwał realizację robót bez uzasadnienia i przerwa trwa dłużej niż 7 dni - w wysokości **20 000 zł**, za każdy dzień przerwy w wykonywaniu robót ponad okres tygodnia,
- f. Za nieprzedłożenie do zaakceptowania projektu umowy o podwykonawstwo, lub projektu jej zmiany – w wysokości 10.000,00 PLN, za każdy stwierdzony przypadek
- g. Za nieprzedłożenie poświadczonej za zgodność z oryginałem kopii umowy o podwykonawstwo lub jej zmiany – w wysokości 10.000,00 PLN z wyłączeniem umów o podwykonawstwo dotyczących dostaw bądź usług o wartości mniejszej niż 0,5% Zaakceptowanej Kwoty Kontraktowej,
- h. Za brak zmiany umowy o podwykonawstwo w zakresie terminu zapłaty – w wysokości 10.000,00 PLN,
- i. Za brak zapłaty lub nieterminową zapłatę wynagrodzenia należnego Podwykonawcom/ dalszym podwykonawcom - 30.000,00 PLN za każdy stwierdzony przypadek.
- j. Kary za nieprawidłowości w wprowadzonej tymczasowej organizacji ruchu zgodnie z załączonymi Wytyczne i Obowiązki Wykonawcy do czasowej organizacji ruchu w wysokości za stwierdzony przypadek uchybienia w wysokości 5000 zł/dzień.
- k. Za przekroczenie terminu wnioskowanych przez Zamawiającego zmian Personelu Wykonawcy, zgodnie z klauzulą 6.9 [*Personel Wykonawcy*], w wysokości 5 000,00 zł każdy dzień zwłoki;
- l. Za przekroczenie terminu przekazania dokumentów polis ubezpieczeniowych lub dowodów opłacenia składek w wysokości 15 000,00 zł za każdy dzień zwłoki,
- m. Za niedopełnienie wymogu zatrudnienia osób do wykonywania robót ziemnych metodą ręczną (pracownicy wykonujący roboty podstawowe przy wykonywaniu robót ziemnych), - układania nawierzchni (pracownicy wykonujący roboty przy wykonywaniu robót związanych z układaniem nawierzchni) na podstawie umowy o pracę w rozumieniu przepisów Kodeksu Pracy - w wysokości kwoty minimalnego wynagrodzenia za pracę ustalonego na podstawie przepisów o minimalnym wynagrodzeniu za pracę (obowiązujących w chwili stwierdzenia przez Zamawiającego niedopełnienia przez Wykonawcę wymogu zatrudnienia – 5000 zł za każdy stwierdzony przypadek.

Roszczenia o zapłatę kar umownych stają się wymagalne z początkiem następnego dnia, w którym nastąpiło zdarzenie będące podstawą naliczenia danej kary umownej.

2. Zamawiający zapłaci Wykonawcy karę umowną z tytułu odstąpienia od Kontraktu z przyczyn leżących po stronie Zamawiającego - w wysokości 10% Zaakceptowanej Kwoty brutto z wyjątkiem okoliczności przewidzianych w art. 145 ustawy PZP.

Zapłata przez Wykonawcę kar w przypadkach określonych w punktach (a), (c) – (m), nie zwalnia Wykonawcy z obowiązku ukończenia Robót lub jakichkolwiek innych obowiązków i zobowiązań wynikających z Kontraktu. Również w przypadku odstąpienia od części Kontraktu Wykonawca nie jest zwolniony z obowiązku ukończenia Robót w pozostałym zakresie nie objętym odstąpieniem.

W przypadku braku możliwości potrącenia – termin zapłaty z tytułu kar umownych ustala się na 14 dni od daty przekazania Wykonawcy noty księgowej.

Na zasadzie potrącenia umownego, Zamawiający może potrącić z wynagrodzenia Wykonawcy wszelkie roszczenia w stosunku do Wykonawcy na podstawie umowy, w tym w szczególności kary

umowne, koszty poniesione na ustanowienie ubezpieczenia, kwoty zapłacone bezpośrednio Podwykonawcom/dalszym podwykonawcom Wykonawcy, roszczenia o obniżenie wynagrodzenia, koszty związane z Wykonaniem Zastępczym.

Strony mają prawo do odszkodowania uzupełniającego przenoszącego wysokość kar umownych do wysokości rzeczywiście poniesionej szkody.

Kary te nie zwolnią Wykonawcy ze zobowiązań ukończenia Robót, ani z innych obowiązków, zobowiązań ani odpowiedzialności, jakie mogą wynikać z Kontraktu.

Klauzulę 8.10 skreśla się jako nie mającą zastosowania w niniejszych Warunkach.

KLAUZULA 9 PRÓBY KOŃCOWE

9.1 Obowiązki Wykonawcy

W klauzuli 9.1 wprowadza się na jej końcu następujący zapis:

Zakres i przebieg prób końcowych określają Specyfikacje Techniczne Wykonania i Odbioru Robót Budowlanych oraz Opis Przedmiotu Zamówienia.

KLAUZULA 10 PRZEJĘCIE PRZEZ ZAMAWIAJĄCEGO

10.1 Przejęcie Robót i Odcinków

W klauzuli 10.1 wprowadza się na jej końcu następujący zapis:

Przed wystąpieniem o wystawienie Świadectwa Przejęcia dla Robót, Wykonawca zobowiązany jest, zgodnie ze wskazówkami Inżyniera i pod jego nadzorem, sporządzić wszelkie dokumenty i dokonać wszelkich czynności niezbędnych do uzyskania przez Zamawiającego pozwolenia na użytkowanie Robót od właściwych władz lokalnych.

Brak dokumentacji lub jej niekompletność lub występowanie w niej istotnych błędów, upoważnia i obliuguje Inżyniera do odrzucenia wniosku o wystawienie Świadectwa Przejęcia.

Wykonawca zobowiązany jest do uzyskania, w imieniu i na rzecz Zamawiającego, pozwolenia na użytkowanie.

Świadectwo Przejęcia zostanie wystawione nie wcześniej niż po uzyskaniu pozwolenia na użytkowanie.

KLAUZULA 11 ODPOWIEDZIALNOŚĆ ZA WADY

11.1 Dokończenie zaległych prac i usuwanie wad

W klauzuli 11.1 wprowadza się następujące zmiany:

W pierwszym akapicie klauzuli dodaje się podpunkt (c) o treści:

„(c) uczestniczyć we wszystkich niezbędnych przeglądach, kontrolach i próbach prowadzonych podczas Okresu Zgłaszania Wad.”

11.4 Niewypełnienie obowiązku usuwania wad

W klauzuli 11.4 wprowadza się następujące zmiany:

Skreśla się treść akapitu pierwszego klauzuli i zastępuje następująco:

„Jeżeli wykonawca nie usunie wad lub usterek w Robotach ujawnionych przed upływem Okresu Zgłaszania Wad, w terminie, o którym mowa w punkcie (b) klauzuli 11.1 [Dokończenie zaległych prac i usuwanie wad], to Wykonawca, z uwzględnieniem klauzuli 2.5 [Roszczenia Zamawiającego], zapłaci Zamawiającemu karę umowną za zwłokę w związku z tym uchybieniem na zasadach określonych w klauzuli 11.10 [Niewypełnione zobowiązania] i w sumach określonych w klauzuli 11.10)”

11.10 Niewypełnione zobowiązania

W klauzuli 11.10 na jej końcu wprowadza się dodatkowo następujący zapis:

Zamawiającemu przysługują uprawnienie z tytułu rękojmi za wady fizyczne i gwarancji jakości, zgodnie z Prawem Kraju.

Zamawiający jest uprawniony do dochodzenia roszczeń z tytułu rękojmi za wady fizyczne przedmiotu Kontraktu oraz gwarancji jakości przez okres zdefiniowany w Załączniku do Ofert.

W Okresie Rękojmi za Wady i Gwarancji Jakości Wykonawca zobowiązany jest do nieodpłatnego usuwania wad ujawnionych i zgłoszonych po wydaniu Świadectwa Przejęcia.

O pojawieniu się wady lub usterki Wykonawca zostanie odpowiednio powiadomiony przez Zamawiającego. Po usunięciu wady przez Wykonawcę, Zamawiający poświadczy pisemnie usunięcie wady.

Zasady i warunki Rękojmi za Wady i Gwarancji Jakości określa Karta Gwarancji Jakości.

W przypadku, gdy kary umowne za zwłokę nie pokryją szkody, Zamawiający ma prawo żądać odszkodowania na zasadach ogólnych wynikających z Kodeksu cywilnego."

KLAUZULA 12 OBMIARY I WYCENA

12.1 Obowiązkowe obmiary Robót

W klauzuli 12.1 wprowadza się następujące zmiany:

Po pierwszym zdaniu klauzuli dodaje się następujący zapis:

„Wykonawca będzie prowadził i przechowywał Książka Obmiarów. Książka Obmiarów winna być prowadzona nieprzerwanie na podstawie codziennych zapisów obmiarów dokonywanych przez Wykonawcę zgodnie z kolejnością wykonywanych Robót przed zakryciem każdej ich części. Wymiary, notatki, obliczenia i rysunki niezbędne do określenia ilości podczas obmiarów Robót oraz wyniki obmiarów powinny być wprowadzone do Książki Obmiarów niezwłocznie po ich dokonaniu. Obmiary będą weryfikowane i zatwierdzane przez Inżyniera.

Książka Obmiarów będzie stanowiła podstawę dla stwierdzenia zaawansowania Robót dla celów składanego przez Wykonawcę Rozliczenia.”

12.2 Metody obmiaru

Klauzulę 12.2 skreśla się i zastępuje następująco:

Z wyjątkiem przypadków, ustalonych w inny sposób w Kontrakcie obmiar ma być dokonany zgodnie z pozycjami Tabeli Elementów Rozliczeniowych wg klauzuli 14.1 [Cena Kontraktowa].

Szczegółowe metody i zasady obmiarów zawierają Specyfikacje Techniczne Wykonania i Odbioru Robót Budowlanych.”

12.3 Wycena

W klauzuli 12.3 wprowadza się zmiany :

W literze (a) skreśla się pkt (i) ,(ii), (iii) oraz wprowadza się po trzecim akapicie następujący zapis:

„Każda nowa stawaka bądź wycena zostanie dokonana na podstawie n/w założeń

1.poprzez interpolację ceny jednostkowej ustalonej w Tabeli Elementów Rozliczeniowych jeżeli roboty mają charakter podobny do pozycji ujętych w Tabeli Elementów Rozliczeniowych. Wykonawca jest zobowiązany do wyliczenia ceny taką metodą i przedłożenia wyliczenia Inżynierowi,

2.poprzez sporządzenie odrębnej kalkulacji wg średnich cen publikowanych w wydawnictwach branżowych (np. SEKOCENBUD, Orgbud, lub inne równoważne) dla województwa lubuskiego, aktualnych w miesiącu poprzedzającym datę jej sporządzenia- dotyczy to robót dla których nie jest możliwa interpolacja określona pkt. 1



Wykonawca dokona wyliczeń wg zasad określonych w ppkt. 1 i 2 oraz przedstawi Zamawiającemu za pośrednictwem Inżyniera do zatwierdzenia wysokość wyceny za roboty, o których mowa przed rozpoczęciem tych robót.

Jeżeli kalkulacja przedłożona przez Wykonawcę do zatwierdzenia Zamawiającemu będzie wykonana niezgodnie z ww. zasadami, Zamawiający wprowadzi stosując ww. zasady korektę kalkulacji.

KLAUZULA 13 ZMIANY I KOREKTY

13.1 Prawo do zmian

W klauzuli 13.1 wprowadza się na jej końcu dodatkowy zapis o następującej treści:

„Dopuszczalne zmiany określone zostały w klauzuli 22.”

13.2 Analiza wartości

W klauzuli 13.2 wprowadza się następujące zmiany:

W trzecim akapicie klauzuli skreśla się literę (c) oraz skreśla się ostatnie zdanie klauzuli.

13.3 Procedura wprowadzania Zmian

W klauzuli 13.3 wprowadza się następujące zmiany:

Jako przedostatni akapit klauzuli dodaje się następujący zapis:

„Każda Zmiana mająca wpływ na:

- (i) zmianę Zatwierdzonej Kwoty Kontraktowej; lub
- (ii) przedłużenie Czasu na Ukończenie; lub
- (iii) zmianę zakresu Robót,

musi być dokonana poprzez sporządzenie Aneksu do Kontraktu, wchodzącego w życie po podpisaniu przez osoby upoważnione ze strony Zamawiającego i Wykonawcy. Aneks do Kontraktu musi być sporządzony zgodnie z Prawem, w szczególności przepisami ustawy Prawo zamówień publicznych.

Każda zmiana musi zawierać pisemne uzasadnienie takiej Zmiany lub Zmian być zgodna z procedurami zawartymi w Art. 67. ust. 1 pkt. 5 i Art.144 PZP oraz dopuszczalnymi warunkami zmian określonymi w klauzuli 22.”

Klauzule 13.4, 13.5, 13.6 oraz 13.8 skreśla się jako nie mające zastosowania w niniejszych Warunkach.

KLAUZULA 14 CENA KONTRAKTOWA I ZAPŁATA

14.1 Cena Kontraktowa

Klauzulę 14.1 skreśla się i zastępuje następująco:

Jeżeli w Warunkach Szczególnych nie ustalono inaczej to:

- (a) „Cena Kontraktowa będzie stanowiła wynagrodzenie obmiarowe. Zatwierdzona Kwota Kontraktowa będzie podlegała korektom zgodnie z Kontraktem.”
- (b) Wykonawca będzie opłacał wszelkie podatki, cła, opłaty, w następstwie jego obowiązków kontraktowych, a Cena Kontraktowa nie będzie z tego powodu korygowana o żaden z takich kosztów z wyjątkiem tego, co ustala klauzula 13.7 [korekty uwzględniające zmiany prawne].
- (c) „Wszelkie ilości jakie są ustalone w Tabeli Elementów Rozliczeniowych są ilościami wynikającymi z Przedmiaru i nie będą brane jako ilości rzeczywiste i prawidłowe, których wykonania wymaga się od Wykonawcy.”

Klauzulę 14.2 skreśla się jako nie mającą zastosowania w niniejszych Warunkach.

14.3 Wnioski o Przejściowe Świadczenia Płatności

Klauzulę 14.3 skreśla się i zastępuje następująco:

„Po zakończeniu każdego miesiąca Wykonawca winien przedłożyć Inżynierowi Rozliczenie. Wykonawca uzgodni z Inżynierem formę, treść, ilość egzemplarzy Rozliczenia wykazującego szczegółowo kwoty, do których otrzymania Wykonawca uważa się za uprawnionego, wraz z dokumentami towarzyszącymi, które winny zawierać Raport o postępie robót sporządzony zgodnie z klauzulą 4.21 [Raporty o postępie].

Rozliczenia (i dodatkowe materiały) muszą być zgodne z obowiązującymi wytycznymi celem umożliwienia Zamawiającemu nadzorowania kosztów i płatności.

Cała korespondencja pomiędzy Wykonawcą i Inżynierem dotycząca wszystkich płatności musi być wysyłana w kopii do Zamawiającego.

Łączna wartość kwot potwierdzonych w przejściowych świadectwach płatności wystawionych przez Inżyniera od początku realizacji Kontraktu do momentu wystawienia Świadczenia Przejścia nie może przekroczyć 90% wartości netto Zatwierdzonej Kwoty Kontraktowej. Pozostałe 10% zostanie ujęte w świadectwie płatności po wydaniu Świadczenia Przejścia dla Robót.

Rozliczenie winno obejmować następujące pozycje, stosownie do przypadku, które winny być wyrażone w walutach, w jakich płatna jest Cena Kontraktowa, uszeregowane w następującej kolejności:

- (a) Obmiarowa wartość kontraktowa wykonanych Robót i Dokumentów Wykonawcy sporządzonych do końca danego miesiąca włącznie ze Zmianami, lecz z wyłączeniem składników opisanych w pkt. (b) do (d) poniżej;
- (b) wszelkie kwoty, które należy dodać lub odjąć z powodu zmian prawnych na mocy klauzuli 13.7 [Korekty uwzględniające zmiany prawne];
- (c) wszelkie inne dodatki lub potrącenia, które mogły stać się należne na mocy Kontraktu lub z innego tytułu, włącznie z tymi, które wynikną ze stosowania rozdziału 20 [Roszczenia, spory i arbitraż]; oraz
- (d) odjęcie kwot poświadczonych we wcześniejszych Świadectwach Płatności.

Każde Rozliczenie winno zawierać zestawienia należnego wynagrodzenia Podwykonawców/dalszych podwykonawców, stanowiącego załącznik do faktury. **W przypadku braku takich dokumentów Wykonawca, zobowiązany jest do każdego rozliczenia dołączyć pisemne oświadczenie, że roboty objęte fakturą „VAT nr z dnia” zostały wykonane siłami własnymi bez udziału Podwykonawców/lub dalszych podwykonawców.**

Gdyby jednak niniejsze oświadczenie okazało się nieprawdziwe, należy je rozumieć jako zwolnienie Zamawiającego z ewentualnego obowiązku ciężącego na Zamawiającym z tytułu solidarnej odpowiedzialności za zobowiązania Wykonawcy względem Podwykonawcy/dalszego podwykonawcy wynikające z Umowy i Kodeksu Cywilnego.”

14.4 Plan płatności

Klauzulę 14.4 skreśla się i zastępuje następująco:

Wykonawca opracuje w oparciu o Tabele Elementów Rozliczeniowych Plan płatności obejmujący miesięczne raty w jakich ma zostać zapłacona Cena Kontraktowa i uzyska akceptację Inżyniera i zatwierdzenie Zamawiającego w terminie 14 dni od Daty Rozpoczęcia.

Wykonawca winien co miesiąc dostarczać Inżynierowi wraz z Rozliczeniem, szczegółowy zaktualizowany Plan płatności, który podlegał będzie opiniowaniu przez Inżyniera. Pierwszy Plan płatności zostanie przedłożony w Dacie Rozpoczęcia. Aktualizacje Planów płatności należy

str. 32

przedstawiać aż do czasu kiedy zostanie wystawione Świadczenie Przejścia dla Robót. Plan płatności będzie przekazywany w formie wskazanej przez Inżyniera.”

Klauzulę 14.5 skreśla się jako nie mającą zastosowania w niniejszych Warunkach.

14.6 Wystawianie Przejściowych Świadczeń Płatności

W klauzuli 14.6 wprowadza się następujące zmiany:

Na początku pierwszego zdania drugiego akapitu klauzuli wyrażenie „Inżynier nie będzie jednak obowiązany do wystawiania” zastępuje się wyrażeniem:

„Poza szczególnymi przypadkami określonymi w niniejszej klauzuli, Inżynier nie będzie mógł wystawić”

Na końcu drugiego akapitu klauzuli dodaje się następujący zapis:

„W szczególnych wypadkach, w których jest to niezbędne dla sprawnego wykonania Kontraktu, Inżynier może wystawić Przejściowe Świadczenie Płatności na kwotę mniejszą niż minimalna kwota podana w Załączniku do Formularza Oferty. Wystawienie Przejściowego Świadczenia Płatności na kwotę mniejszą od minimalnej podanej w Załączniku do Formularza Oferty może nastąpić po złożeniu stosownego wniosku przez Wykonawcę, przedstawieniu Zamawiającemu przez Inżyniera pisemnego uzasadnienia oraz wyrażeniu przez Zamawiającego zgody w tym zakresie.”

14.7 Zapłata

Klauzulę 14.7 skreśla się i zastępuje następująco:

1. „Zamawiający zapłaci Wykonawcy kwoty poświadczane w każdym Przejściowym Świadczeniu Płatności i Ostatecznym Świadczeniu Płatności w terminie 30 dni od daty otrzymania kompletu dokumentów uzasadniających żądanie zapłaty, w tym prawidłowo wystawionej faktury VAT Wykonawcy do której zostanie załączone:
 - a) Przejściowe Świadczenie Płatności zaakceptowane przez Inżyniera Kontraktu i właściwych inspektorów nadzoru,
 - b) zestawienie zakresu i należnego wynagrodzenia Podwykonawcom/ dalszych Podwykonawcom za zakończone i odebrane roboty ujęte w Przejściowym Świadczeniu Płatności.
2. Faktura winna mieć adnotacje Inżyniera Kontraktu, że została sprawdzona pod względem merytorycznym, formalnym i rachunkowym.
3. Za datę sprzedaży uważa się dzień wystawienia przez Inżyniera Przejściowych Świadczeń Płatności i Ostatecznego Świadczenia Płatności stanowiących podstawę wystawienia faktur.
4. Płatność kwoty należnej w każdej walucie będzie dokonana na konto bankowe, podane przez Wykonawcę dla danej waluty, w kraju płatności wymienionym w Kontrakcie
5. Za dzień dokonania zapłaty przyjmuje się dzień obciążenia rachunku Zamawiającego kwotą zapłaty.
6. Wykonawca zobowiązany jest do dokonania we własnym zakresie wynagrodzenia należnego Podwykonawcom
7. W przypadku nie wywiązania się Wykonawcy z obowiązku zapłaty wynagrodzenia należnego Podwykonawcy/dalszego podwykonawcy Zamawiającego, Wykonawcę oraz Podwykonawcę/dalszego podwykonawcę obowiązują procedury postępowania określone w ust. 8 do 16 niniejszej klauzuli.
8. W terminie 20 dni od daty złożenia faktury dla Zamawiającego Wykonawca przedłoży Zamawiającemu kopie dokumentów przelewów bankowych potwierdzające, że Podwykonawcy/dalsi podwykonawcy otrzymali wynagrodzenie należne im wg zestawienia należnego wynagrodzenia Podwykonawców/dalszych podwykonawców, stanowiącego załącznik do faktury. **W przypadku braku takich dokumentów Wykonawca, zobowiązany jest do każdej faktury dołączyć pisemne oświadczenie, że roboty objęte fakturą „VAT nr z dnia” zostały wykonane siłami własnymi bez udziału Podwykonawców/lub dalszych podwykonawców.**

str. 33

9. W przypadku braku potwierdzenia dokonania zapłaty dla Podwykonawców/dalszych podwykonawców Zamawiający wstrzymuje wypłatę należnego wynagrodzenia Wykonawcy za odebrane roboty budowlane w części równej sumie kwot należnego wynagrodzenia Podwykonawców/dalszych podwykonawców.
10. Zamawiający zastrzega sobie prawo wstrzymania większych kwot należnego wynagrodzenia Wykonawcy za odebrane roboty budowlane w przypadku powzięcia uzasadnionych wątpliwości co do wysokości kwot należnego wynagrodzenia Podwykonawców/dalszych podwykonawców do czasu zawarcia i wykonania pomiędzy Wykonawcą, a podwykonawcą, przy udziale Zamawiającego, porozumienia w sprawie zapłaty należnego wynagrodzenia podwykonawcy. Strony zgodnie stwierdzają, iż nie zachodzi opóźnienie Zamawiającego wobec Wykonawcy w spełnieniu świadczenia pieniężnego – zapłaty wynagrodzenia umownego w części zatrzymanej i odsetki ustawowe nie będą naliczane.
11. Podwykonawca/dalszy podwykonawca może wystąpić do Zamawiającego z roszczeniem o zapłatę, z powiadomieniem Wykonawcy, po upływie terminu płatności faktury Podwykonawcy/dalszego podwykonawcy albo w przypadku kiedy termin ten nie minął, a Wykonawca oświadczył pisemnie Zamawiającemu, że nie dokona płatności Podwykonawcy/dalszemu podwykonawcy i wyraził zgodę na dokonanie tej płatności ze swego wynagrodzenia.
12. Zamawiający po wystąpieniu Podwykonawcy/dalszego podwykonawcy z roszczeniem o zapłatę wynagrodzenia przekazuje Wykonawcy informację o przedmiocie i kwocie roszczenia.
13. Wykonawca w terminie 7 dni jest zobowiązany do potwierdzenia wysokości roszczenia Podwykonawcy/dalszego podwykonawcy i złożenia oświadczenia o wyrażeniu zgody na bezpośrednią zapłatę wynagrodzenia Podwykonawcy/dalszemu podwykonawcy.
14. Zamawiający dokona bezpośredniej zapłaty na rzecz Podwykonawcy/dalszego podwykonawcy wyłącznie wymagalnego wynagrodzenia, o którym mowa w ust. 11 niniejszej klauzuli, bez odsetek należnych Podwykonawcom/dalszym podwykonawcom.
15. Potwierdzone przez Wykonawcę roszczenie Podwykonawcy/dalszego podwykonawcy zostanie uregulowane w terminie 10 dni od dnia uzyskania od Wykonawcy oświadczenia o wyrażeniu zgody na bezpośrednią zapłatę wynagrodzenia Podwykonawcy/dalszemu podwykonawcy.
16. Zapłata wynagrodzenia podwykonawcy zwalnia Zamawiającego z obowiązku zapłaty wynagrodzenia Wykonawcy w części wynagrodzenia przekazanego podwykonawcy.
17. Na zasadzie potrącenia umownego, Zamawiający może potrącić z wynagrodzenia Wykonawcy wszelkie roszczenia w stosunku do Wykonawcy na podstawie umowy, w tym w szczególności kary umowne, koszty poniesione na ustanowienie ubezpieczenia, kwoty zapłacone bezpośrednio Podwykonawcom/dalszym podwykonawcom Wykonawcy, roszczenia o obniżenie wynagrodzenia, koszty związane z Wykonaniem Zastępczym.
18. Członkowie konsorcjum działając łącznie upoważniają w formie pisemnej, pod rygorem nieważności jednego z członków Konsorcjum (jako pełnomocnika) do wystawienia przez niego faktury VAT oraz do przejęcia przez niego należności przypadających członkom Konsorcjum z tytułu realizacji Kontraktu na rachunek bankowy jednego z nich wskazany na fakturze VAT. Wykonawcy wyrażają zgodę na zapłatę na rachunek wskazany na tej fakturze. Zapłata dokonana w powyższy sposób zwalnia ze zobowiązania w stosunku do każdego z członków Konsorcjum.”

14.8 Opóźniona zapłata

Klauzulę 14.8 skreśla się i zastępuje następująco:

Jeżeli Wykonawca nie otrzyma zapłaty zgodnie z klauzulą 14.7 [Zapłata], to Wykonawca będzie uprawniony do otrzymania odsetek ustawowych za opóźnienie (według ustawy Kodeks cywilny), obliczonych miesięcznie od kwoty niezapłaconej w okresie opóźnienia. Odsetki będą naliczane za okres, jaki upłynie od dnia, w którym przypadał termin zapłaty (bez wliczania tego dnia) do dnia, w którym został obciążony rachunek Zamawiającego (wliczając ten dzień).

str. 34



Fundusze
Europejskie
Infrastruktura i Środowisko

gorzów
PRZYSTAŃ

Unia Europejska
Fundusz Spójności



Każda częściowa płatność pokryje w pierwszej kolejności należne odsetki.

Wykonawca będzie miał prawo do powyższych odsetek bez uszczerbku dla jakichkolwiek innych praw czy środków.

Klauzulę 14.9 skreśla się jako nie mającą zastosowania w niniejszych Warunkach.

14.10 Rozliczenie końcowe

W klauzuli 14.10 wprowadza się następujące zmiany:

W pierwszym akapicie zmienia się ilość dni z 84 dni na 30 dni.

dodaje się pkt.d):

„d)wszystkie kwoty należne Podwykonawcom wraz z udokumentowaniem zapłaty zgodnie z klauzulą 14.7{Zapłata}.”

Klauzulę 14.11 skreśla się jako nie mającą zastosowania w niniejszych Warunkach.

14.12 Zwolnienie od zobowiązań

Klauzulę 14.12 skreśla się i zastępuje następująco:

Wykonawca winien dołączyć do *Rozliczenia Końcowego* pisemne zwolnienie od zobowiązań potwierdzające, że *Rozliczenie Końcowe* zawiera całe i ostateczne uregulowanie wszelkich należności pieniężnych na dobro Wykonawcy na mocy Kontraktu lub w związku z nim. Takie zwolnienie może zawierać stwierdzenie, że wchodzi ono w życie z chwilą otrzymania przez Wykonawcę zwrotu Zabezpieczenia Wykonania oraz pozostałego salda należności W takim wypadku zwolnienie od zobowiązań będzie skuteczne od tej daty.

Klauzulę 14.13 skreśla się jako nie mającą zastosowania w niniejszych Warunkach.

KLAUZULA 15 ROZWIĄZANIE KONTRAKTU PRZEZ ZAMAWIAJĄCEGO

15.2 Wypowiedzenie przez Zamawiającego

W klauzuli 15.2 wprowadza się następujące zmiany

W pierwszym zdaniu wyraz „wypowiedzenie” zmienia się na „odstąpienie”

Usuwa się dotychczasową treść litery (b) i zastępuje ją następującą treścią:

(b) bez racjonalnego usprawiedliwienia:

(i) zwleka z rozpoczęciem lub wykończeniem Robót tak dalece, że nie jest prawdopodobne, żeby zdołał je ukończyć w czasie umówionym,

(ii) przerywa Roboty z przyczyn leżących po stronie Wykonawcy na okres dłuższy niż 14 dni lub porzuca Roboty”

Skreśla się dotychczasową treść litery (d) i w to miejsce wstawia:

(d) podzleca Roboty lub dokonuje cesji Kontraktu lub jego części bez zgody Zamawiającego, lub/i dopuszcza do wykonywania Robót bez zgody Zamawiającego, lub/i zatrudnia bez zgody Zamawiającego, personel inny niż wskazany w Ofercie.

Skreśla się dotychczasową treść punktu (e) i w to miejsce zastępuje się następującą treścią:

„Wykonawca lub którykolwiek z jego wierzycieli, zgłasza wniosek do właściwego sądu, o ogłoszenie upadłości, ale przed wydaniem przez sąd postanowienia o ogłoszeniu upadłości, lub Wykonawca przejdzie w stan likwidacji, lub ma miejsce jakiegokolwiek wydarzenie, które (według mających

zastosowanie Prawa ma podobny skutek do któregośkolwiek z wyżej wymienionych czynów lub wydarzeń.”

Dodaje się podpunkty:

- (g) nie dokonuje płatności na rzecz Podwykonawców/ dalszych Podwykonawców - więcej niż trzy razy, a konieczność dokonania zapłaty bezpośrednio przez Zamawiającego przekroczyła 10% Zatwierdzonej Kwoty Kontraktowej,
- (h) w przypadku gdy wysokość kar umownych przekroczy 15% Zatwierdzonej Kwoty Kontraktowej brutto
- (i) Wykonawca nie rozpoczął w terminie prac bez uzasadnionej przyczyny, nie kontynuuje ich pomimo wezwania Zamawiającego złożonego na piśmie lub stwierdzono protokolarnie brak postępu prac,
- (j) Wykonawca nie rozpoczął robót w terminie 14 dni od daty przekazania placu budowy lub nie przystąpił do odbioru placu budowy z przyczyn leżących po stronie Wykonawcy,
- (k) W przypadku upływu ważności umów ubezpieczeniowych opisanych w klauzuli 18 i nie wywiązaniu się Wykonawcy z obowiązku ich przedłużenia.
- (l) W przypadku utraty terminu ważności wniesionego przez Wykonawcę zgodnie z zapisami klauzuli 4.2 zabezpieczenia należytego wykonania umowy i nie wywiązaniu się Wykonawcy z obowiązku jego przedłużenia,

Na końcu klauzuli dodaje się treść:

„Wykonawca zapłaci Zamawiającemu karę umowną za odstąpienie od umowy z przyczyn zależnych od Wykonawcy, w wysokości podanych w klauzuli 8.7 oraz Załączniku do Oferty”.

15.5 Uprawnienia Zamawiającego do rozwiązania Kontraktu

W klauzuli 15.5 wprowadza się następujące zmiany:

Dodaje się pierwszy akapit w brzmieniu:

„Zgodnie z art. 145 ustawy PZP w razie zaistnienia istotnej zmiany okoliczności powodującej, że wykonanie Kontraktu nie leży w interesie publicznym, czego nie można było przewidzieć w chwili zawarcia Kontraktu, Zamawiający może odstąpić od Kontraktu w terminie 30 dni od powzięcia wiadomości o tych okolicznościach. W tym przypadku Wykonawca może żądać wyłącznie wynagrodzenia należnego z tytułu wykonania części Kontraktu.

Zamawiającemu przysługuje prawo odstąpienia od umowy w całym okresie realizacji Kontraktu.

Wykonanie umownego odstąpienia od umowy będzie odnosić skutki jedynie do tej części Robót które nie zostały wykonane na dzień wykonania umownego prawa odstąpienia, w tym w szczególności postanowień klauzuli 1.1.3.7 [Okres zgłaszania wad], klauzuli 4.2 [Zabezpieczenie Wykonania], klauzuli 8.7 [Kary za zwłokę] i klauzuli 11 [Odpowiedzialność za wady].

Wykonawca jest zobowiązany sporządzić zestawienie zawierające wykaz i określenie stopnia zaawansowania poszczególnych elementów Robót wraz z zestawieniem wartości wykonanych elementów według stanu na dzień odstąpienia i przedłożyć je do Inżyniera i Zamawiającego.

Inżynier przy udziale Wykonawcy dokona sprawdzenia zgodności zestawienia ze stanem faktycznym i sporządzi wspólnie z Wykonawcą szczegółowy protokół inwentaryzacji Robót,

Wykonawca będzie zobowiązany do przekazania Zamawiającemu oświadczeń autorów dokumentacji o przeniesieniu autorskich praw majątkowych i prawa do wykonywania praw zależnych na Zamawiającego.”

KLAUZULA 16 ZAWIESZENIE I WYPOWIEDZENIE KONTRAKTU PRZEZ WYKONAWCĘ

16.1 Uprawnienia Wykonawcy do zawieszenia Robót

W klauzuli 16.1 wprowadza się następujące zmiany:

Na końcu trzeciego akapitu po słowach „tak szybko, jak to będzie możliwe” dodaje się następujący zapis:

str. 36

„Jednakże nie później niż w terminie 7 dni od otrzymania takiego Świadectwa Płatności, dowodu lub zapłaty.”

16.2 Rozwiązanie Kontraktu Przez Wykonawcę

Klauzulę 16.2 skreśla się i zastępuje następująco:

Wykonawca będzie upoważniony do odstąpienia od Kontraktu jeżeli:

- (a) Wykonawca nie otrzyma kwoty należnej na podstawie Przejściowego Świadectwa Płatności w ciągu 30dni od upływu terminu ustalonego na mocy klauzuli 14.7 [Zapłata], w którym zapłata, z wyjątkiem potrąceń zgodnie z klauzulą 2.5 [Roszczenia Zamawiającego] oraz klauzulą 4.4 [Podwykonawcy], winna być dokonana,
- (b) będzie trwało przedłużone zawieszenie dotyczące całości Robót, jak to opisano w klauzuli 8.11 [Przedłużone zawieszenie].

W każdym z takich przypadków lub okoliczności Wykonawca może odstąpić od Kontrakt w terminie 60 dniowym.

Wykonawca nie może odstąpić od umowy po przekroczeniu Czasu na ukończenie podanego w Załączniku do Oferty

16.4 Zapłata po rozwiązaniu

W klauzuli 16.4 wprowadza się następujące zmiany:

Skreśla się podpunkt (c) jako nie mający zastosowania w niniejszych Warunkach.

Dodaje się klauzulę 16.5 [Obowiązek Wykonawcy do wyznaczenia dodatkowego terminu]

16.5 Obowiązek Wykonawcy do wyznaczenia dodatkowego terminu

W każdym przypadku powstania przesłanek zawieszenia Robót, zmniejszenia ich tempa, wypowiedzenia Kontraktu lub rozwiązania Kontraktu, wskazanych w klauzulach 16.1 i 16.2 - Wykonawca jest zobowiązany przed podjęciem powyższych działań - wyznaczyć na piśmie Zamawiającemu dodatkowy min.30 dni termin na doprowadzenie do usunięcia tych przesłanek pod rygorem odpowiednio: zawieszenia Robót, zmniejszenia ich tempa, odstąpienia od Kontraktu (zbędne w pojęciu odstąpienia zawiera się rozwiązanie).

KLAUZULA 18 UBEZPIECZENIE

18.2 Ubezpieczenie Robót i Sprzętu Wykonawcy

W klauzuli 18.2 wprowadza się następujące zmiany:

Na początku klauzuli wprowadza się akapit o następującej treści:

„Strona ubezpieczająca ubezpieczy Roboty, Urządzenia, Materiały i Dokumenty Wykonawcy na sumę nie niższą od Zaakceptowanej Kwoty Kontraktowej. Dodatkowo limit na koszty usunięcia pozostałości po szkodzie nie będzie niższy niż w wysokości określonej w Załączniku do Formularza oferty. ”

Zmienia się treść dotychczasowego akapitu pierwszego na następującą treść:

„W całym okresie wymagalności ubezpieczenia suma ubezpieczenia nie będzie niższa od pełnego kosztu odtworzenia Robót, Urządzeń, Materiałów i Dokumentów Wykonawcy, limit na koszty usunięcia pozostałości po szkodzie nie będzie w tym okresie niższy niż określony w Załączniku do Formularza Oferty.”
Takie ubezpieczenie winno być w mocy od dnia w którym należy dostarczyć dowody na mocy (a) klauzuli 18.1 [Ogólne wymagania dla ubezpieczeń] aż do dnia wydania Świadectwa Przejścia Robót.

18.3 Ubezpieczenie od zranienia osób i od szkód majątkowych

Dopisuje się w drugim akapicie klauzuli 18.3 drugie zdanie , które przyjmuje brzmienie:

„Ubezpieczenie to będzie dokonane przy limitach na jedno zdarzenie i na wszystkie wydarzenia nie niższych niż podane w Załączniku do Oferty. W całym okresie wymagalności ubezpieczeń limity te nie będą niższe od tych określonych w Załączniku do Formularza Oferty.”

18.4 Ubezpieczenie Personelu Wykonawcy

Na końcu klauzuli 18.4 dodano treść:

„Przedmiotowe ubezpieczenie może być zawarte w postaci polisy globalnej Wykonawcy i obejmie także Personel Zamawiającego a w tym Inżyniera i innych osób, które będą uprawnione do wstępu na Plac Budowy w związku z wykonywaniem nadzoru lub audytu.

Ubezpieczenia będzie w mocy do daty wystawienia Świadczenia Przejęcia a następnie, w Okresie Zgłaszania Wad, podczas wykonywania czynności związanej z tym okresem przez Personel Wykonawcy, będzie ono każdorazowo odnawiane i przedkładane do wglądu Inżynierowi.

Minimalna kwota tego ubezpieczenia na jedno wydarzenie bez ograniczenia ilości wydarzeń jest podana w Załączniku do Oferty”

KLAUZULA 19 SIŁA WYŻSZA

19.6 Rozwiązania z wyboru, zapłata i zwolnienie ze zobowiązań

W klauzuli 18.2 wprowadza się następujące zmiany:

W pierwszym akapicie klauzuli 19.6 skreślono liczbę „7 dni” i wstawiono w to miejsce liczbę „28 dni”.

W literze (d) skreśla się wyrazy: „i powrót tych przedmiotów do bazy Wykonawcy w jego kraju (lub do innego miejsca za nie większy koszt, ”

Skreśla się literę (e).

KLAUZULA 20 ROSZCZENIA, SPORY I ARBITRAŻ

Zamianie ulega nazwa klauzuli 20 „Roszczenia, Spory i Arbitraż” która otrzymuje brzmienie: „ Roszczenie, Spory i Sąd” i w każdym miejscu, gdzie użyto klauzuli 20 będzie ona oznaczać „ Roszczenie, Spory i Sąd”

20.2 Powołanie Komisji Rozjemczej

Na końcu klauzuli 20.2 dodaje się następującą treść:

„Standardowy formularz Umowy o Rozjemstwie w Sporach dla członka (ów) jedno lub trzyposobowej Komisji Rozjemstwa w Sporach, jest załączony do Warunków Ogólnych.

20.4 Uzyskanie decyzji Komisji Rozjemczej

W klauzuli 20.4 wprowadza się następujące zmiany:

W akapicie 4 wiersz 6 wykreślić: „lub wyrokiem arbitrażu, jak to opisano niżej”

Wykreślono akapit 6 i w jego miejsce wstawiono następującą treść:

W każdym przypadku protest powinien stwierdzać, że został złożony zgodnie z niniejszą klauzulą i określać sprawy sporne oraz uzasadnienie protestu. Złożenie powiadomienia oznacza, że decyzja Komisji nie wejdzie w życie”

20.5 Rozstrzygnięcie polubowne

Wykreśla się treść klauzuli 20.5 i zastępuje ją następująco:

W przypadku, gdy powiadomienie o niezadowoleniu zostało dane według powyższej klauzuli 20.4 Strony będą próbowały rozstrzygnąć spór polubownie. Jeżeli nawet nie uczyniono żadnej próby polubownego załatwienia sporu każda ze stron będzie miała prawo skierować sprawę na drogę postępowania Sądowego.

20.6 Arbitraż

Zmianie ulega nazwa klauzuli 20.6 „Arbitraż” która otrzymuje brzmienie „ Rozwiązywanie sporów”. W

str. 38

każdym miejscu, gdzie użyto klauzuli 20.6 będzie ona oznaczać „Rozwiązywanie sporów”.

Wykreśla się treść klauzuli i zastępuje ją następująco:

Spory, w stosunku do których decyzja KR, chociaż wydana, nie stała się ostateczna i wiążąca, ani nie zostały rozstrzygnięte polubownie, będą ostatecznie rozstrzygane przez Sąd.

20.7 Niezastosowanie się do komisji rozjemczej

W klauzuli 20.7 wprowadza się następujące zmiany:

W klauzuli 20.7 usunięto treść: „może zaskarżyć do arbitrażu według klauzuli 20.6 (Arbitraż)” i wstawiono: „sprawę do sądu według klauzuli 20.6 (Rozwiązywanie sporów)”.

20.8 Wygaśnięcie umowy z Komisją

W klauzuli 20.7 wprowadza się następujące zmiany:

W punkcie (b) usunięto: „arbitrażu na mocy klauzuli 20.6 (Arbitraż)” i wstawiono: „do Sądu według klauzuli 20.6 (Rozwiązywanie sporów).”

Dodaje się klauzulę 21 [Działania kontrolne i sprawdzające

KLAUZULA 21 DZIAŁANIA KONTROLNE I SPRAWDZAJĄCE I WARUNKI ETYCZNE

Wykonawca podlega wszelkim działaniom kontrolnym i sprawdzającym podejmowanym przez instytucje uprawnione na mocy obowiązującego Prawa.

Uprawnione instytucje mogą przeprowadzić dowolne kontrole dokumentów lub kontrole na miejscu, jakie uznają one za niezbędne w celu uzyskania informacji dotyczących wykonywania Kontraktu. Wykonawca zobowiązuje się niezwłocznie dostarczyć uprawnionym instytucjom, na ich prośbę, wszelkie dokumenty dotyczące wykonywania Kontraktu.

Wykonawca na żądanie Zamawiającego zobowiązany jest uczestniczyć w inspekcjach i kontrolach przeprowadzanych przez uprawnione instytucje.”

Dodaje się Klauzulę 21.1 Warunki etyczne:

- a) Wykonawca musi zawsze postępować honorowo i bezstronnie, zgodnie z kodeksem postępowania swojego zawodu. Musi on powstrzymać się od formułowania oświadczeń publicznych na temat przedsięwzięcia lub usług bez uprzedniej zgody Zamawiającego. Nie wolno mu zawierać zobowiązań w imieniu Zamawiającego w jakikolwiek sposób, bez jego uprzedniej pisemnej zgody. Przez cały czas trwania kontraktu Wykonawca i jego personel muszą przestrzegać praw człowieka i zobowiązują się nie naruszać politycznych, kulturowych i religijnych obyczajów państwa przyjmującego.
- b) Wykonawcy nie wolno przyjąć jakiegokolwiek płatności związanej z kontraktem, oprócz płatności w nim ustanowionych. Wykonawcy i jego personelowi nie wolno prowadzić jakiegokolwiek działalności lub przyjmować jakichkolwiek korzyści niezgodnych z ich zobowiązaniami wobec Zamawiającego. Wykonawca i jego personel są zobowiązani do zachowania tajemnicy zawodowej przez cały okres trwania kontraktu i po jego zakończeniu. Wszelkie sprawozdania i dokumenty sporządzone lub otrzymane przez Wykonawcę w związku z kontraktem są poufne.
- c) Kontrakt reguluje korzystanie przez Strony z wszelkich raportów i dokumentów przez nie sporządzonych, otrzymanych lub przedstawionych podczas wykonywania Kontraktu
- d) Zamawiający zastrzega sobie prawo zawieszenia lub unieważnienia finansowania przedsięwzięcia, jeżeli zostaną odkryte praktyki korupcyjne jakiegokolwiek rodzaju na jakimkolwiek etapie kontraktu, i jeżeli Wykonawca nie podejmie wszystkich stosownych środków w celu naprawienia sytuacji. Dla celów niniejszego postanowienia "praktyki korupcyjne" oznaczają ofertę łapówki, prezentu, wynagrodzenia lub prowizji w stosunku do jakiegokolwiek osoby jako zachęty lub nagrody za wykonanie lub powstrzymanie się od

str. 39



Fundusze Europejskie
Infrastruktura i Środowisko

gorzów
PRZYSTAŃ

Unia Europejska
Fundusz Spójności



wykonania jakiegokolwiek czynności związanej z przyznaniem Kontraktu lub realizacją Kontraktu już zawartego z Zamawiającym.

- e) Takie nadzwyczajne koszty handlowe to prowizje, nie wymienione w głównym kontrakcie i nie wynikające z właściwie zawartego kontraktu powołujące się na główny kontrakt, prowizje niewypłacone w zamian za faktyczne i prawidłowe usługi, prowizje przekazane do krajów podatkowych, prowizje płacone odbiorcy, który nie daje się jednoznacznie zidentyfikować lub prowizje płacone spółce, która przejawia wszelkie cechy spółki fasadowej.
- f) Wykonawca zobowiązuje się do dostarczenia Zamawiającemu, na żądanie, dowodów pomocniczych dotyczących warunków, w jakich kontrakt jest wykonywany. Zamawiający może dokonać wszelkiej takiej kontroli dokumentów lub inspekcji na miejscu, jakie uzna za konieczne, aby doprowadzić do znalezienia dowodów w przypadkach domniemych nadzwyczajnych wydatków handlowych."

Dodaje się klauzulę 22 [Klauzule końcowe]

KLAUZULA 22 KLAUZULE KOŃCOWE – DOPUSZCZALNE ZMIANY

Dodaje się klauzulę 22 [Klauzule końcowe] w brzmieniu:

22.1 W przypadku zidentyfikowania konfliktu interesów lub podejrzenia konfliktu interesów na jakimkolwiek etapie wykonywania Kontraktu, wówczas zastosowanie będzie miała klauzula 15 [Rozwiązanie Kontraktu przez Zamawiającego].

W szczególności konflikt ma miejsce wówczas, gdy człowiek (lub organizacja) zobowiązany jest - w wyniku zewnętrznych okoliczności lub własnych działań - do podwójnej lojalności, czyli znajduje się w sytuacji konfliktu interesów wtedy, gdy działając na własną korzyść lub korzyść pewnego podmiotu, wobec którego ma zobowiązania, działa jednocześnie wbrew interesowi innego podmiotu, wobec którego także powinien być lojalny.

22.2 Zamawiający przewiduje możliwość **dokonania zmian** postanowień zawartych w Akcie Umowy w stosunku do treści Oferty, na podstawie której dokonano wyboru Wykonawcy. Zmiana możliwa jest w przypadku wystąpienia co najmniej jednej z okoliczności wymienionej w poniższych punktach, z uwzględnieniem podanych warunków jej wprowadzenia określonych poniżej.

22.2.1 Dopuszcza się możliwość zmiany wynagrodzenia:

- 1) jeżeli nastąpi zmiana stawki podatku VAT, która będzie powodować zmianę kosztów wykonania po stronie Wykonawcy. Zmiana wynagrodzenia będzie dotyczyła wynagrodzenia za część robót wykonywanych po dacie wejścia w życie przepisów stanowiących o zmianie stawki VAT, przy czym podwyższenie wynagrodzenia Wykonawcy o zmianę stawki podatku VAT nie dotyczy sytuacji, gdy zwłoka Wykonawcy w wykonaniu przedmiotu umowy spowodowała konieczność jego realizacji w okresie obowiązywania wyższej stawki podatku VAT,
- 2) w przypadku wyłączenia części robót objętych umową na wniosek Zamawiającego,
- 3) jeżeli powstanie konieczność lub możliwość zrealizowania przedmiotu umowy przy zastosowaniu innych (zamiennych) rozwiązań technicznych / technologicznych / materiałowych, na które zgodę wyrazić muszą Inżynier i Zamawiający - od tych wskazanych w dokumentacji projektowej, wprowadzanych w sytuacji:
 - a) gdyby zastosowanie przewidzianych w dokumentacji projektowej rozwiązań groziłoby niewykonaniem lub wadliwym wykonaniem przedmiotu umowy,
 - b) zaistnienia odmiennych od przyjętych w dokumentacji projektowej warunków geologicznych, skutkujących niemożliwością zrealizowania przedmiotu umowy przy pierwotnie przyjętych założeniach technologicznych,
 - c) zaistnienia odmiennych od przyjętych w dokumentacji projektowej warunków terenowych, a w szczególności gdy zostanie stwierdzone istnienie nieujętych w

str. 40

- dokumentacji projektowej podziemnych urządzeń, sieci uzbrojenia terenu, instalacji lub obiektów infrastrukturalnych,
- d) jeżeli zamiennie rozwiązania będą miały znaczący wpływ na obniżenie kosztów wykonania , kosztów eksploatacji, poprawę bezpieczeństwa, funkcjonalność, istotne skrócenie czasu realizacji robót
 - e) ze względu na postanowienia decyzji organów administracji państwowej lub z uwagi na korzyści dla Zamawiającego.
- 4) w przypadku zmian ilości i zakresu faktycznie wykonanych robót - na podstawie · Książki Obmiaru zatwierdzonej przez Inżyniera .
 - 5) Zamawiający jest uprawniony do żądania zmiany sposobu rozliczania Umowy lub dokonywania płatności na rzecz Wykonawcy w związku ze zmianami zawartej przez Zamawiającego umowy o dofinansowanie zadania lub zmianami wytycznych dotyczących realizacji zadania.
 - 6) zmiany wysokości minimalnego wynagrodzenia za pracę ustalonego na podstawie art. 2 ust. 3-5 ustawy z dnia 10 października 2002 r. o minimalnym wynagrodzeniu za pracę;
 - 7) zmiany zasad podlegania ubezpieczeniom społecznym lub ubezpieczeniu zdrowotnemu lub wysokości stawki składki na ubezpieczenia społeczne lub zdrowotne
 - 8) Jeżeli zmiany, o których mowa w pkt. (6) i (7) będą miały wpływ na koszty wykonania zamówienia przez Wykonawcę, tzn. wyżej wymienione zmiany będą wyższe niż 5%

22.2.2 Dopuszcza się możliwość zmiany Czasu na Ukończenie Robót w przypadku:

- 1) wystąpienia wykopalisk archeologicznych uniemożliwiających wykonanie robót
- 2) szczególnie niesprzyjających warunków atmosferycznych uniemożliwiających prowadzenie robót budowlanych, przeprowadzanie prób i sprawdzeń, dokonywanie odbiorów (poza warunkami charakterystycznymi dla danej pory roku), przy czym Wykonawca nie może się domagać od Zamawiającego przedłużenia terminu realizacji Zamówienia z uwagi na niekorzystne warunki atmosferyczne panujące w okresie zimowym i powodujące konieczność wstrzymania bądź przerwania robót
- 3) odmiennych od przyjętych w dokumentacji projektowej warunków geologicznych,
- 4) odmiennych od przyjętych w dokumentacji projektowej warunków terenowych (zagospodarowania terenu), w szczególności istnienie podziemnych urządzeń, sieci uzbrojenia, instalacji lub obiektów infrastrukturalnych,
- 5) wstrzymania robót przez Zamawiającego, ale z wykluczeniem sytuacji kiedy wstrzymanie robót jest spowodowane z winy Wykonawcy, a w szczególności gdy ujawniły się nieprawidłowości w jakości, technologii robót, materiałów,
- 6) wystąpienia konieczności udzielenia zamówienia podobnego zgodnie z przepisami art.67 ust. 6 PZP
- 7) wystąpienia konieczności wprowadzenia zmian do przedmiotu umowy na skutek wydanych decyzji administracyjnych lub wymogu uzyskania decyzji lub uzgodnienia pod warunkiem wprowadzenia określonej modyfikacji,
- 8) wystąpienia problemów z uzyskaniem decyzji administracyjnych, uzgodnień i uzyskania opinii, przy dołożeniu należytej staranności ze strony Wykonawcy,
- 9) zawieszenia robót przez organy nadzoru budowlanego z przyczyn niezależnych od Wykonawcy,
- 10) działania osób trzecich, które to działania uniemożliwią wykonanie lub kontynuację prac,
- 11) zmiany regulacji prawnych obowiązujących po dniu zawarcia umowy,
- 12) zmiany terminu dokonania prób końcowych i wniosków o dokonanie prób dodatkowych nieobjętych umową,

str. 41



Fundusze Europejskie
Infrastruktura i Środowisko

gorzów
PRZYSTAŃ

Unia Europejska
Fundusz Spójności



- 13) wystąpieniu „siły wyższej” opisanej w klauzuli 19(*Siła wyższa*).
- 14) wystąpienia okoliczności określonych w klauzuli 22.3, które stanowią podstawę do zmiany wynagrodzenia Wykonawcy
- 15) w przypadku gdy przyczyny opóźnienia w realizacji przedmiotu umowy wynikają z działania, zaniechania lub opóźnienia ze strony Zamawiającego,
- 16) ze względu na wystąpienie działań lub zaniechań organów władzy publicznej, w tym zmian przepisów i interpretacji przepisów dotyczących realizacji i finansowania przedmiotu umowy. przekroczenia terminów na wydanie odpowiednich decyzji, zezwoleń, uzgodnień,
- 17) przedłużenia się procedury udzielenia przedmiotowego zamówienia publicznego poprzez środki ochrony prawnej, wykorzystywane przez wykonawców lub inne podmioty, przy czym wniosek taki Wykonawca zobowiązany jest złożyć przed podpisaniem Aktu Umowy
- 18) wystąpienia działań i zaniechań instytucji zaangażowanych w realizację, kontrolę lub finansowanie zamówienia,
- 19) wystąpienia powszechnej niedostępności surowców bądź materiałów.

22.2.3 Dopuszcza się zmianę osób odpowiedzialnych za wykonanie przedmiotu umowy, przedstawionych w ofercie, w następujących przypadkach:

- 1) śmierci, przewlekłej choroby lub innego zdarzenia losowego,
- 2) pisemnej rezygnacji tych osób z wykonywania swoich obowiązków,
- 3) nie wywiązywania się osób z obowiązków wynikających z umowy.

W przypadku przedmiotowej zmiany Wykonawca winien wykazać, iż nowo wskazana osoba spełnia wymagania określone w SIWZ.

Wykonawca jest zobowiązany zmienić osobę odpowiedzialną za wykonanie przedmiotu umowy zgodnie z żądaniem Zamawiającego w terminie wskazanym we wniosku Zamawiającego.

22.3 Poniższe okoliczności nie stanowią zmian postanowień Umowy:

- (a) zmiana danych teleadresowych,
- (b) zmiana danych związanych z obsługą administracyjno-organizacyjną Umowy (np. zmiana numeru rachunku bankowego);
- (c) udzielenie ewentualnych zamówień, o których mowa w art. 67 ust. 1 pkt 6 ustawy Pzp;
- (d) zmiany Personelu Wykonawcy i Zamawiającego.

Strona, która występuje z propozycją zmiany Umowy, w oparciu o przedstawiony powyżej katalog zmian zobowiązana jest do sporządzenia i uzasadnienia wniosku o taką zmianę.

Wykonawca wnoszący o zmianę Umowy w zakresie określonym klauzuli 22.2.1 pkt 6 i 7 musi uprawdopodobnić Zamawiającemu wpływ zmian na wysokość wynagrodzenia.

Wszelkie zmiany Umowy dla swej ważności wymagają formy pisemnej w postaci Aneksu do umowy, za wyjątkiem zmiany określonej w klauzuli 22.2.1 pkt. 3 (a) w związku z wprowadzeniem odpowiednich zapisów do umowy.

W przypadku zmiany Czasu na ukończenie określonych w klauzuli 22.2.2, Czas ten może ulec przedłużeniu nie dłużej, niż o czas trwania tych okoliczności.

Powyższe postanowienia stanowią katalog zmian, na które Zamawiający może wyrazić zgodę, jednocześnie nie stanowią one zobowiązania Zamawiającego na ich wprowadzenie.

Zmiana Umowy dokonana z naruszeniem przepisu klauzuli 22 jest nieważna

PROCEDURA GOSPODAROWANIA MATERIAŁAMI DROGOWYMI POCHODZĄCYMI Z ROZBIÓRKI

INSTRUKCJA

I. PRZEDMIOT I CEL INSTRUKCJI

Celem niniejszej instrukcji jest zapewnienie:

- prawidłowego obrotu materiałami drogowymi pochodzącymi z rozbiórki,
- prawidłowe magazynowanie i wydawanie materiałów,
- prawidłowego nadzoru sprawowanego nad dzierżawioną powierzchnią magazynową.

II. ZAKRES I STOSOWANIE

Instrukcja obowiązuje jednostkę jaką jest Urząd Miasta Gorzowa Wlkp. oraz Dzierżawcę placu składowego, zgodnie z zawartą umową dzierżawy.

III. TERMINOLOGIA

Terminologia zastosowana w procedurze – wprowadza się następujące definicje:

- 1) Materiały drogowe pochodzące z rozbiórki: materiały drogowe pochodzące z rozbiórki nawierzchni dróg w tym ulic, chodników, parkingów i innych elementów budowy drogowych, nadające się do ponownego wykorzystania.
- 2) Materiały betonowe - materiały drogowe betonowe wibroprasowane w tym :
 - a) płytki chodnikowe o wymiarach 35x35x5 cm; 50x50x7 cm,
 - b) obrzeża chodnikowe betonowe o wymiarach 30x8 cm,
 - c) krawężnik betonowy o wymiarach 30x15 cm; 30x20 cm.
- 3) Materiały kamienne - materiały drogowe kamienne w tym : kostka kamienna i bazaltowa, krawężniki kamienne, płyty kamienne itp.
- 4) Magazynier - osoba wymieniona w umowie z ramienia Dzierżawcy odpowiedzialna za nadzór nad gospodarowaniem materiałami, ich dostawą oraz wydawaniem materiałów drogowych składowanych na placu składowym materiałów drogowych pochodzących z rozbiórki.

IV. OPIS POSTĘPOWANIA

1. Przyjęcie materiałów na stan magazynu.

1.1 Dostawa materiału na plac składowy i rozładunek na placu składowym materiałów drogowych pochodzących z rozbiórki odbywa się na koszt dostawcy.

1.2. W przypadku zadań inwestycyjnych bądź remontowych, Wykonawca musi przewidzieć poniesienie kosztów przygotowania materiałów rozbiórkowych do przyjęcia na plac składowy zgodnie z niniejszą procedurą. Zaleca się aby przy odzyskaniu materiałów drogowych pochodzących z rozbiórki Inżynier Kontraktu bądź inna upoważniona osoba z ramienia Inwestora, dokonała oceny stanu materiałów (które z materiałów są odpadami, a które nadają się do ponownego wbudowania) przed podjęciem decyzji o dostawie materiałów na plac składowy.

W przypadku wątpliwości związanej z oceną stanu materiału oraz jego przydatnością do ponownego wbudowania Inżynier Kontraktu bądź inna upoważniona osoba z ramienia Inwestora, może skontaktować i skonsultować się z Dyrektorem Wydziału Inwestycji i Remontów Dróg lub Kierownikiem Referatu utrzymania i remontów dróg.

1.3 Magazynier z ramienia Dzierżawcy identyfikuje rodzaj materiału drogowego, decyduje o jakości i sposobie przygotowania materiału do składowania, a następnie sprawdza czy materiał dostarczony na plac spełnia następujące wymagania:

- materiały przygotowane przez Wykonawcę do przyjęcia na magazyn muszą nadawać się do ponownego użycia,
- materiały sztukowe oraz materiały w metrach kwadratowych przygotowane przez Wykonawcę do przyjęcia na plac składowy muszą być złożone na paletach typu EURO. Przed przyjęciem materiałów na stan magazynu, Magazynier w obecności Wykonawcy ma prawo dokonać kontroli stanu dostarczonego materiału oraz zawartości palety łącznie z nakazem wykonawcy do całkowitego przełożenia materiału na palecie. Jeśli Magazynier podczas oględzin przywiezionego materiału stwierdzi jego popękanie lub inny rodzajowo materiał znajdujący się w środku palety, materiał ten nie zostanie przyjęty na stan magazynu. Wówczas w obecności Magazyniera Wykonawca we własnym zakresie przełoży i uporządkuje materiał znajdujący się na palecie. Po akceptacji ze strony Magazyniera, że materiał został uporządkowany na palecie Wykonawca w obecności Magazyniera zabezpieczy folią oraz zepnie taśmą materiał złożony na palecie. Palety nie podlegają zwrotowi ani wymianie i stanowią koszt dostarczającego materiał.
- Materiały przyjmowane na magazyn w tonach takie jak: kostka granitowa, bazaltowa, brukowiec, krawężnik kamienny lub granitowy oraz inne, będą ważone w obecności Wykonawcy i Magazyniera. W przypadku stwierdzenia przez Magazyniera

zanieczyszczeń podczas rozładunku w/w materiału, Wykonawca we własnym zakresie dokona czyszczenia materiału. **Czyszczenie materiału przez Wykonawcę nie może odbywać się na placu składowym.** Wykonawca powinien zabrać materiał rozbiórkowy z placu, ponownie go przebrać i oczyścić, a następnie przywieść oczyszczony materiał, gotowy do przyjęcia na magazyn.

- materiały muszą być dokładnie oczyszczone, bez zanieczyszczeń typu piasek, asfalt, beton itp.
- 1.4 Magazynier przyjmuje materiał rozbiórkowy na stan magazynu na podstawie pisemnego upoważnienia do przyjęcia określonego rodzaju materiału drogowego pochodzącego z rozbiórki. Upoważnienie wydaje Wydział Inwestycji i Remontów Dróg Urzędu Miasta Gorzowa Wlkp. podając nazwę i adres firmy zwożącej materiał, rodzaj danego materiału oraz miejsce, z którego materiał zostaje przewiezony. Wykonawca mając upoważnienie z Wydziału, informuje telefonicznie Magazyniera pod numerem telefonu **0-95 7314-141** lub **609 816 711** o terminie i rodzaju zwożonego materiału rozbiórkowego. Dostawa materiałów odbywa się w dniach od poniedziałku do piątku w godzinach od 7⁰⁰ do 15⁰⁰. Magazynier w obecności Wykonawcy waży, liczy lub mierzy przywieziony materiał rozbiórkowy i wydaje dokument (**Pz**) potwierdzający przyjęcie materiału na stan magazynu.
- 1.5 Na stan magazynu materiały rozbiórkowe przyjmowane i wydawane są w tonach [t], sztukach [szt.] i w metrach kwadratowych [m²].
- 1.6 W przypadku prawidłowej dostawy materiałów, Magazynier przyjmuje materiały na stan magazynu w oparciu o karty materiałowe dostarczone przez Wydział Inwestycji i Remontów Dróg.
- 1.7 Dostawa materiałów, jest uzupełniona stosownymi dokumentami poświadczającymi realizację złożenia materiałów (**Pz**), które wydaje Magazynier.
- 1.8 Magazynier wpisuje dostawę nie budzącego wątpliwości materiału na stan i przekazuje jedną kopię prawidłowo wypełnionego druku **Pz** do Wydziału Inwestycji i Remontów Dróg Urzędu Miasta Gorzowa Wlkp.
- 1.9 Zwrot materiałów na plac składowy odbywa się na zasadach jak dostawa materiałów.

V. WYDANIE MAGAZYNOWE

1. Składowanie materiałów w magazynie.

Składowaniu podlegają materiały drogowe pochodzące z rozbiórki.

- 2.1. Układ i rozdysponowanie materiałów pochodzących z rozbiórki w magazynie jest uporządkowane tak, aby zapewnić maksymalne wykorzystanie dzierżawionej powierzchni placu. Jednocześnie należy tak składować materiał, aby umożliwić

swobodny dostęp do poszczególnych rodzajów materiałów zgodnie z wydanymi upoważnieniami do odbioru materiałów.

- 2.2. Materiały drogowe pochodzące z rozbiórki składowane w magazynie są oznakowane zgodnie z nazwami zapisanymi w kartach materiałowych dostarczonych przez Wydział Inwestycji i Remontów Dróg Urzędu Miasta Gorzowa Wlkp.
- 2.3. Materiały drogowe pochodzące z rozbiórki należy składować tak, aby nie powodowało to ich uszkodzenia. Magazynier zauważone spękania, skruszenia powstałe w złożonym materiale rozbiórkowym zgłasza do Wydziału Inwestycji i Remontów Dróg, który przekazuje powyższą sprawę komisji ds. selekcji materiału. Komisję powołuje Prezydent Miasta Gorzowa Wlkp. Materiał komisyjnie oceniony jako nie nadający się do ponownego użycia przeznaczony jest do zmielenia.
- 2.4. Materiały drogowe pochodzące z rozbiórki należy składować tak, aby nie stwarzać zagrożenia wypadkowego.
- 2.5. Magazynier prowadzi stałą kontrolę stanu ilościowego materiałów w magazynie.

2. Wydawanie materiału z magazynu.

- 3.1. Wydawanie realizuje Magazynier na podstawie pisemnego upoważnienia do odbioru określonego rodzaju i ilości materiału drogowego pochodzącego z rozbiórki. Upoważnienie wydaje Wydział Inwestycji i Remontów Dróg Urzędu Miasta Gorzowa Wlkp. podając nazwę i adres odbiorcy, rodzaj materiału, ilość materiału oraz miejsce jego przeznaczenia. Osoba zgłaszająca się bezpośrednio w magazynie po odbiór materiału musi posiadać stosowne upoważnienie do występowania w imieniu odbiorcy.
- 3.2. Magazynier przekazuje do Wydziału Inwestycji i Remontów Dróg Urzędu Miasta Gorzowa Wlkp. wypełniony jeden egzemplarz druku **Wz**.
- 3.3. Materiał drogowy pochodzący z rozbiórki wydawany jest w takim stanie, w jakim jest przechowywany na placu, bez jego przebierania.
- 3.4. Transport z placu składowego i załadunek na placu składowym materiałów drogowych pochodzących z rozbiórki odbywa się na koszt i staraniem odbiorcy.
- 3.5. Magazynier odpowiada za :
 - stosowanie instrukcji w części dotyczącej przyjęcia na stan magazynowy i wydania materiałów ze stanu magazynowego,
 - nadzór nad prawidłowym składowaniem materiałów,
 - wydawanie materiałów, zgodnie z wydanymi upoważnieniami,
 - przyjmowanie materiałów po wcześniejszym telefonicznym uzgodnieniu terminu przywiezienia materiału z placu budowy.

VI. PRZYPADKI SZCZEGÓLNE

4. Dla zadań remontowych prowadzonych pod nadzorem Wydziału Inwestycji i Remontów Dróg, Wykonawca w obecności Magazyniera na placu składowym może dokonać we własnym zakresie przebrania potrzebnej mu ilości materiału rozbiórkowego, po uprzednim doręczeniu Magazynierowi dokumentu wystawionego przez Wydział, potwierdzającego wydanie materiału.

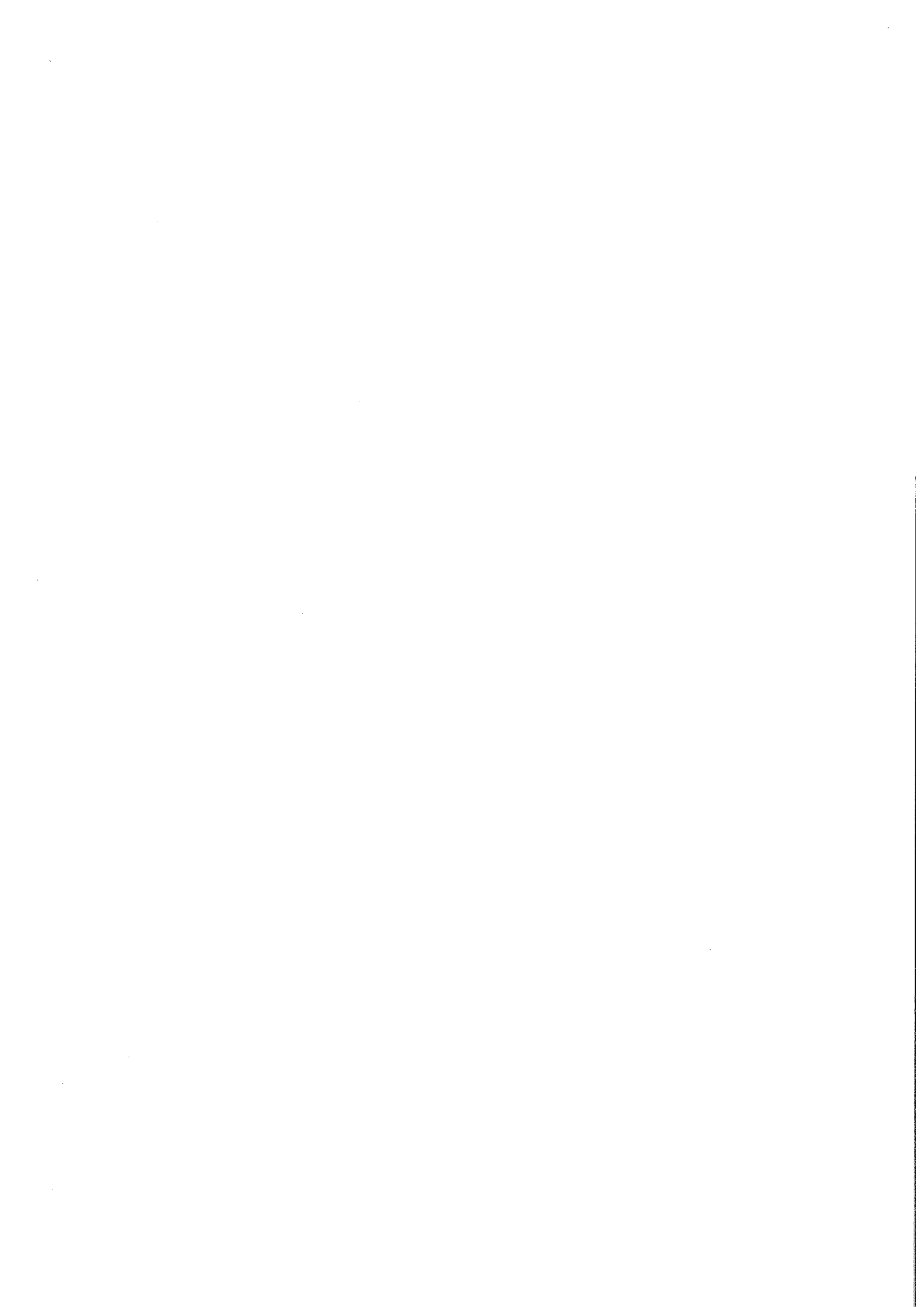

Zasady ogólnych zabezpieczeń zieleni podczas prowadzenia robót budowlanych oraz warunki przeprowadzania nasadzeń zieleni

Wytuczne dla materiału roślinnego nasadzanych drzew i krzewów.

1. Warunki ogólne

- a. Jeśli materiał będzie pochodził ze szkółek krajowych, powinny one być wpisane do ewidencji producentów prowadzonych przez Wojewódzkich Inspektorów Inspekcji Ochrony Roślin i posiadać numer rejestracyjny.
- b. Każde drzewo i każdy krzew powinny posiadać etykietę z nazwą gatunku i odmiany.
- c. Materiał powinien być wyrównany, zdrowy, bez uszkodzeń mechanicznych, objawów będących skutkiem niewłaściwego nawożenia i agrotechniki oraz bez odrostów podkładki.
- d. Rośliny muszą być prawidłowo uformowane, z zachowaniem charakterystycznych dla gatunku i odmiany pokroju, wysokości, szerokości i długości pędów, a także równomiernego rozkrzewienia i rozgałęzienia, powinny być zachowane odpowiednie proporcje między pniem, koroną i bryłą korzeniową.
- e. System korzeniowy powinien być skupiony i prawidłowo rozwinięty, nieuszkodzony, odpowiedni dla danego gatunku, odmiany i wieku rośliny, na korzeniach szkieletowych powinny występować liczne korzenie drobne, bryła korzeniowa powinna być prawidłowo uformowana, nieuszkodzona i osłonięta, w balocie (zajutowana i drutowana), w przypadku roślin w pojemniku, roślina nie mogła w nim rosnąć krócej niż rok, a nie dłużej niż dwa lata, w pojemniku może znajdować się tylko jeden egzemplarz rośliny.
- f. Rośliny produkowane w pojemnikach powinny mieć silnie przerośniętą bryłę korzeniową, korzenie powinny być równomiernie rozłożone w pojemniku i widoczne po zewnętrznej stronie bryły. Nie mogą być zbyt zbite (sfilcowane).
- g. W przypadku przechowywania zakupionego materiału przed jego posadzeniem, nie można dopuścić do przeschnięcia brył korzeniowych, materiał, który został przesuszony musi być wymieniony na nowy.
- h. Wszystkie części roślin muszą być pozbawione ran i śladów po świeżych cięciach,
- i. Rośliny iglaste powinny mieć barwę igieł typową dla odmiany.
- j. Wykonawca winien dostarczyć materiał roślinny na teren magazynowy Wykonawcy nasadzeń lub na teren lokalizacji sadzenia, na których Komisja w składzie: przedstawiciel Zamawiającego, Wykonawca i Wykonawca nasadzeń dokona szczegółowej kwalifikacji dostarczonego materiału roślinnego. O miejscu, terminie dostawy oraz ilości poszczególnych partii materiału roślinnego z wyszczególnieniem gatunków decyduje Zamawiający. Materiał nie odpowiadający wymogom specyfikacji nie zostanie dopuszczony do nasadzenia i będzie podlegał obowiązkowi wymiany na właściwy.

2. Warunki dodatkowe dla drzew.

- a. Obwód pnia drzewa liściastego na wysokości 1,0 m nad ziemią powinien wynosić 14 – 16 cm.
- b. Wysokość drzew liściastych powinna wynosić, co najmniej 3,5 m.
- c. Podstawa korony drzew piennych powinna być uformowana na wysokości minimum 2,2 m.
- d. Materiał powinien być wyrównany. Dopuszczalne odchylenie w wysokości drzew wynosi 40 cm, dopuszczalne odchylenie w wysokości podstawy korony wynosi 20 cm.

- e. Drzewa powinny być co najmniej trzy razy szkółkowane.
- f. W koronie drzewa nie może być rozwidleń widlastych i wielodniowych.
- g. U form piennych przewodnik powinien być praktycznie prosty najwyżej z jednostronną krzywizną o strzałce odchylenia od pionu nie przekraczającej 3 cm na 1 m. Przewodnik - pęd przewodni stanowiący oś pionową drzewa, biegnący od szyjki korzeniowej do pąka szczytowego.
- h. U form piennych przewodnik powinien być wyraźnie wykształcony. Pączek szczytowy przewodnika powinien być wyraźnie uformowany. Przyrost ostatniego roku powinien wyraźnie i prosto przedłużać przewodnik, blizny na przewodniku powinny być dobrze zarośnięte.
- i. Pędy boczne korony drzewa powinny być rozmieszczone równomiernie na całej wysokości korony i symetrycznie wokół osi pionowej, korona prawidłowo uformowana poprzez cięcie w szkółce – odpowiednio dla gatunku i odmiany.
- j. Pędy korony nie przycięte.
- k. Na pniu drzewa nie może być odrostów poniżej podstawy korony.
- l. Minimalna średnica korony formy kulistej szczepionej na pniu, wynosi 1,0 m.
- m. Średnica bryły korzeniowej powinna wynosić 55 – 65 cm.

3. Warunki dodatkowe dla krzewów.

- a. Pojemnik musi mieć wielkość proporcjonalną do rozmiarów rośliny - min. C3, C4.
- b. Krzewy liściaste 2 – 3 razy szkółkowane muszą mieć przynajmniej 5 dobrze wykształconych pędów głównych z typowymi dla odmiany rozgałęzieniami, pędy powinny być rozłożone równomiernie (nie jednostronnie), przycięte po pierwszym i drugim roku, wysokość (od poziomu gruntu) lub średnica krzewu min. 0,4 m (lub wg charakterystycznego pokroju).
- c. Główne pędy powinny wyrastać nie wyżej niż 10 cm nad szyjką korzeniową.
- d. Pędy korony nie przycięte.

4. Niedopuszczalne wady drzew i krzewów.

- a. Uszkodzenia mechaniczne roślin.
- b. Objawy będące skutkiem niewłaściwego nawożenia i agrotechniki.
- c. Odrosty podkładki poniżej miejsca szczepienia.
- d. Złe zrośnięcie odmiany szczepionej z podkładką.
- e. Ślady żerowania szkodników.
- f. Oznaki chorobowe.
- g. Zwiędnięcie i pomarszczenie kory zarówno na częściach nadziemnych jak i na korzeniach.
- g. Martwice i pęknięcia kory.
- h. Uszkodzenia pąka szczytowego przewodnika.
- i. Ślady nieprawidłowego cięcia na obrączkę.
- i. Dwa przewodniki korony formy piennej.
- j. Uszkodzenia lub przesuszenia bryły korzeniowej (luźna bryła).
- k. Jednostronne ułożenie pędów krzewów.

5. Nasadzenie drzew i krzewów.

- a. Przed przystąpieniem do sadzenia roślin teren należy dokładnie odchwaścić, wyrównać, ustabilizować i wygrabić, w przypadku sadzenia roślin w rozstawie mniejszej niż co 60 cm – cały teren należy głęboko przekopać i przygotować jako całość.
- b. Rośliny rozmieszcza się na podstawie dokumentacji projektowej. Rośliny powinny być usytuowane w pozycjach i ilości wskazanej na rysunku oraz powinny być rozmieszczone równomiernie i dopasowane kształtami tak, aby uzyskać określony efekt.
- c. Wykopanie dołów o wymiarach 2 - 3 krotnie większych od bryły korzeniowej, ściany

- dołów nie powinny być gładkie – należy ponacinać je szpadlem, tak by wyrastające nowe korzenie miały lepsze warunki do wzrostu, dno dołu należy spulchnić, górna część dołu (1/3 jego wysokości) powinna być szeroko i luźno przekopana.
- d. Podczas kopania dołów należy oddzielić od siebie górną warstwę gleby humusowej od ziemi z dolnych warstw, podczas sadzenia zachowujemy taką samą kolejność: pod korzenie nasypujemy tę samą warstwę dolną ziemi, a na wierzchu kładziemy humus.
 - e. Na terenie piaszczystym na dnie dołu należy wykonać warstwę z gliny, aby zahamować szybką infiltrację wody.
 - f. Doły należy wykonać bezpośrednio przed przywiezieniem roślin na miejsce sadzenia.
 - g. Zaprawienie dołu ziemią urodzajną, wzbogaconą 1/3 dojrzałego kompostu lub substratu roślinnego (bez użycia torfu), ilość ziemi urodzajnej powinna wynosić ok. 10 litrów na jedno drzewo oraz 5 litrów na jeden krzew.
 - h. Podczas przenoszenia rośliny należy chwytać wyłącznie za pojemnik.
 - i. Nasadzenie roślin zgodnie ze sztuką ogrodniczą, rośliny powinny być sadzone na głębokości, na jakiej rosły w szkółce.
 - j. Przy sadzeniu należy zwrócić szczególną uwagę na nie naruszenie systemu korzeniowego.
 - k. Wykonanie podczas sadzenia zagłębienia 10 cm poniżej istniejącego terenu.
 - l. Dokładne i mocne zagęszczenie gleby wokół posadzonych roślin.
 - m. Wykonanie mis o średnicy 0,9 m przy drzewach wraz z ich ściółkowaniem rozdrobnioną sezonowaną korą, warstwą o grubości 10 cm, zwracając uwagę, aby nie była przykryta szyjka korzeniowa.
 - n. Konieczne jest dokładne wyprofilowanie mis wokół drzew (szczególnie w przypadku skarp), tak, aby ich kształt umożliwiał gromadzenie dostatecznej ilości wody i jednocześnie chronił przed spływaniem ziemi, które grozi odsłonięciem systemu korzeniowego, a w rezultacie może spowodować nawet przewrócenie drzewa.
 - o. Po posadzeniu krzewów, kora powinna zostać rozścielona warstwą, co najmniej 10 cm na całej powierzchni zajmowanej przez skupinę krzewów. Kora powinna zajmować powierzchnię większą od skupiny krzewów o co najmniej 30 cm na całym obwodzie skupiny. Rozścielona kora powinna mieć kształt w rzucie z góry zgodny z dokumentacją projektową i projektowanym kształtem skupiny.
 - p. Do ściółkowania należy użyć kory przekompostowanej i rozdrobnionej. Kora przekompostowana, powinna być sterylna (tzn. pozbawiona nasion chwastów i zarodników grzybów), pozbawiona zanieczyszczeń chemicznych i odpadów. Odczyn zastosowanej kory powinien być obojętny.
 - q. Obfite podlanie posadzonych roślin, niezwłocznie po posadzeniu – niezależnie od panujących warunków atmosferycznych.
 - r. Opalikowanie drzew: 3 toczonymi, impregnowanymi palikami o średnicy 7 cm i o długości dobranej do wysokości drzewa, usztywnienie konstrukcji 3 listwami nabitymi z góry i 9 listwami nabitymi od dołu. Szerokość listew powinna wynosić 8 - 10 cm. Paliki powinny zostać wbite w ziemię tak, by nie uszkadzały bryły korzeniowej.
 - s. Mocowanie drzewa do palików należy wykonać bezpośrednio pod koroną drzewa na wysokości ok. 2 m materiałem nie uszkadzającym pnia drzewa - taśmą parcianą o szer. 4 cm. Mocowanie powinno być przeprowadzone w sposób korygujący ewentualne krzywienie drzewa.
 - t. Należy zachować odstęp pnia od pnia wiążąc taśmę w ósemkę. Paliki nie mogą ocierać żadnej części drzewa.
 - u. Stabilizacja drzew iglastych może być wykonana przy pomocy palików wbitych ukośnie w płaszczyźnie wschód zachód od strony wschodniej.
 - v. Przywrócenie naruszonego podczas prac terenu i nawierzchni do stanu sprzed rozpoczęcia prac wraz z uporządkowaniem i wywozem odpadów.

6. Zakładanie trawników

- a. Teren pod trawniki musi być oczyszczony z gruzu, kamieni i innych zanieczyszczeń (uporządkowanie terenu po wykonanych pracach).
- b. Jeśli teren pod trawnik porośnięty jest chwastami trwałymi, należy zastosować oprysk preparatem całkowicie niszczącym roślinność (stosować ściśle z instrukcją użytkowania i przepisami BHP). Czas do całkowitego zniszczenia roślinności 2-3 tygodnie (zależnie od warunków pogodowych).
- c. Teren powinien być wyrównany i splantowany, w obrębie koron drzew prace należy wykonywać ręcznie bez uszkodzania korzeni o średnicy większej niż 2 cm, jeśli gleba pod trawnik jest zagęszczona przez wcześniejsze poruszanie się po niej maszyn budowlanych, należy ją spulchnić używając np. glebogryzarki, prace te należy wykonywać w taki sposób, by nie doprowadzić do wymieszania jałowej dolnej warstwy z częścią urodzajną profilu.
- d. Ziemia urodzajna powinna być rozścielona równą warstwą o grubości 12 cm i wymieszana z nawozami mineralnymi oraz starannie wyrównana.
- e. Nawóz mineralny należy zastosować celem startowego nawożenia w dawkach ustalonych na podstawie wskazań stacji chemiczno rolniczej. Badanie podłoża powinno obejmować odczyn, granulację oraz zawartość makro i mikroelementów. Każdorazowo należy przeprowadzić takie badanie przed wysiewem trawy, celem potwierdzenia spełnienia przez glebę warunków dobrego wzrostu trawy.
- f. Przed wysiewem nasion trawy, teren należy wałować wałem gładkim, a potem koczatką lub zagrabić.
- g. Siew powinien być wykonany w dni bezwietrzne, do wysiewu należy zastosować mieszankę nasion traw o wysokiej odporności na deptanie, dobraną do właściwości terenu.
- h. Norma wysiewu przy siewie siewnikiem wynosi na ogół 1,5-1,8 kg nasion na 100 m², ręcznie 2,5 -3,0 kg na 100 m².
- i. Mieszanka na tereny suche i silnie nasłonecznione składająca się z gatunków i odmian odpornych na suszę i nie wymagających dużych nakładów na pielęgnację; Skład gatunkowy mieszanki nasion do zastosowań uniwersalnych jest optymalny przy zastosowanych odmianach. Dopuszcza się inne odmiany w podobnym typie wzrostu przy zachowaniu proporcji w gatunkach (kostrzewa czerwona 10 %, kostrzewa trzcinowa 70 %, kostrzewa szczeciniasta 20 %).
Skład mieszanki:
 - kostrzewa trzcinowa Sitka – 70%
 - kostrzewa czerwona Areta – 10%
 - kostrzewa szczeciniasta murawowa Bornito – 20%
- j. Mieszanka uniwersalna do zastosowań pod okapem drzew, na terenach o większej zawartości części spławialnych w glebie, bardziej reprezentacyjnych, o większych wymaganiach pielęgnacyjnych.
Skład gatunkowy mieszanki nasion do zastosowań uniwersalnych jest optymalny przy zastosowanych odmianach. Dopuszcza się inne odmiany w podobnym typie wzrostu przy zachowaniu proporcji w gatunkach (życica trwała 45 %, kostrzewa czerwona 30 %, kostrzewa trzcinowa i szczeciniasta łącznie 25 %).
Skład mieszanki:
 - kostrzewa czerwona Tagera – 7,5%
 - życica trwała Bokser - 45%
 - kostrzewa czerwona Boreal – 22,5%
 - kostrzewa trzcinowa Asterix – 8,75%
 - kostrzewa szczeciniasta murawowa Bornito – 16,25%.

- k. Składy mieszanek muszą być potwierdzone Świadectwem oceny laboratoryjnej, dla poszczególnych składników oraz Oświadczeniem producenta o składzie mieszanki.
- l. Siew należy przeprowadzić przy użyciu specjalistycznego siewnika do traw, przy mniejszych powierzchniach dopuszcza się siew ręczny wykonany przez doświadczonego pracownika. W przypadku siewu ręcznego należy wymieszać grabiami lub wałem kolczatką nasiona traw z glebą na głębokość 0,5 cm.
- m. Po wysiewie nasion ziemia powinna być wałowana lekkim wałem w celu ostatecznego wyrównania i stworzenia dobrych warunków dla podsiąkania wody. Jeśli przykrycie nasion nastąpiło przed wałowaniem kolczatką, można nie stosować już wału gładkiego.
- n. Niedopuszczalne jest zagęszczanie podłoża w stopniu przyjętym dla podbudów i warstw odsączających w drogownictwie.
- o. Teren trawnika powinien być docelowo obniżony względem przyległych krawężników o ok. 5 cm, względem obrzeży o ok. 3 cm.
- p. Płaszczyzna trawnika badana łata 4m powinna wykazać maks. odchylenia od krawędzi 5 cm.
- q. Po skiełkowaniu nasion, gdy trawa osiągnie ok. 3-4 cm można zawałować teren uzupełniając ew. nierówności i dosiewając nasiona w miejscach słabszych wschodów.
- r. W uzasadnionych przypadkach, gdy trawnik zakładany jest na stoku gdzie istnieje prawdopodobieństwo erozji wodnej oraz wymywania nasion, należy przewidzieć położenie darni z rolki. Podłoże w takim przypadku należy przygotować w taki sam sposób jak przy zakładaniu trawnika z siewu.
- s. Przy zakładaniu trawnika z rolki poszczególne fragmenty darni należy rozkładać ściśle i bez odstępów, a następnie przybić je kołkami, ewentualne szpary wypełnia się ziemią wymieszaną z piaskiem, po ułożeniu darni powierzchnię trawnika należy zwałować a następnie podlać, pierwsze koszenie takiego trawnika należy zrealizować po ok. 2 tygodniach, pod warunkiem, że nastąpiło zrośnięcie się darni z podłożem, żdźbła trawy skracamy o ok. 1/3 wysokości.

7. Ziemia urodzajna

Ziemia urodzajna używana do zakładania trawników oraz do zaprawy dołów podczas realizacji nasadzeń powinna być wolna od szkodników i patogenów, nasion chwastów i ich korzeni, kamieni, gruzu oraz innych obcych elementów. Nie może być zasolona lub zanieczyszczona chemicznie. Powinna pochodzić z gleb lekkich lub średnio ciężkich, z dostateczną zawartością materii organicznej, o odczynie pH 5,6 - 6,5. Za odpowiednie przyjmuje się podłoże o zawartości 60-90 % piasku, 40-10 % części spławialnych (gliny i łąy). Zawartość próchnicy musi mieścić się w granicach 0,6 – 6 % wagowych. Ziemia urodzajna dostarczona na teren budowy, powinna być zmagazynowana w przyzmach do 2 m wysokości. Dodatkowo należy zabezpieczyć ziemię w przyzmach, tak, aby nie była wystawiona na bezpośrednie działanie promieni słonecznych.

8. Transport materiału roślinnego

W czasie transportu rośliny muszą być zabezpieczone przed uszkodzeniem bryły korzeniowej oraz części nadziemnych, wyschnięciem oraz przemarznięciem. Rośliny muszą mieć zabezpieczone bryły korzeniowe (folia, worki jutowe) lub być w pojemnikach. Rośliny po dostarczeniu na miejsce przeznaczenia powinny być natychmiast sadzone.

Jeśli jest to niemożliwe, należy je zadołować w miejscu ocienionym i nie przewiewnym, a w razie suszy podlewać. Rośliny powinny być przed posadzeniem podlane.

9. Pielęgnacja założonej zieleni.

Dla założonej zieleni ustala się 3 letni okres gwarancyjny oraz 1 roczny okres pielęgnacyjny zapewniony przez Wykonawcę. W okresie gwarancyjnym Wykonawca zapewnia pełne uzupełnianie nasadzeń, które zostały zakwalifikowane jako nieudane na koszt własny.

Pielęgnacja roczna obejmuje poniższe czynności:

Trawniki.

- a. Systematyczne koszenie trawników tak, aby wysokość roślin nie przekraczała 15 cm, wysokości cięcia powinna wynosić 4 - 6 cm, ostatecznie przedzimowe koszenie powinno być wykonane na wysokość 5 – 7 cm z miesięcznym wyprzedzeniem spodziewanego nastania mrozów (połowa października).
- b. Usuwanie chwastów trwałych do czasu trzeciego koszenia.
- c. Jeśli po wysiewie nasion utrzymuje się pogoda bezdeszczowa, założony trawnik należy podlewać (w miarę stwierdzonych potrzeb) zaczynając tuż po siewie, podlewanie należy prowadzić wczesnym ranem lub wieczorem przy użyciu końcówek jak najbardziej rozdrabniających strumień wody, tak, aby wysiane nasiona oraz siewki nie ulegały wypłukaniu.
- d. Nawożenie założonego trawnika należy prowadzić przez okres jednego roku od jego założenia, należy stosować nawozy specjalistyczne do trawników w ilościach i częstotliwościach zalecanych przez producenta, chyba, że zalecenia nawozowe poprzedzone badaniem określają konkretne dawki. Stosowanie nawozów o przedłużonym działaniu umożliwi rzadsze jego aplikowanie.
- e. Proporcja dostarczanych z nawozem makroelementów: azotu, fosforu i potasu powinna wynosić 4:1:2 przy rocznej dawce czystego azotu 15-20g/m², nawożenie należy stosować wieczorem, na suchą trawę przed spodziewanymi opadami, dawka nawozu powinna być rozłożona równomiernie na całej powierzchni trawnika, nawożenie jesienne musi uwzględniać zwiększenie dawek potasu kosztem azotu.
- f. Rozsiewając nawóz należy stosować profesjonalne siewniki o sprawdzonej konstrukcji, i równomiernym posypie. Napełnianie zbiornika należy przeprowadzać poza terenem trawnika.
- g. Ciężar sprzętu wykorzystywanego do pielęgnacji trawnika musi uwzględniać specyficzne właściwości nawierzchni. Powyższe uwagi dotyczą wszystkich urządzeń stosowanych na trawniku.
- h. Monitoring.

Drzewa i krzewy

- i. Usuwanie pędów wyrastających z podkładki i z pnia poniżej nasady korony.
- j. Usuwaniu odrostów korzeniowych.
- k. Systematyczne podlewanie drzew i krzewów w okresie letnim.
- l. Jednokrotne zasilenie posadzonych drzew i krzewów nawozami mineralnymi o wydłużonym działaniu.
- m. Uzupełnianie i poprawianie palików oraz wiązań (drzewa).
- n. Usuwanie chwastów w nasadzeniach roślinnych – 4 razy w okresie wegetacyjnym.
- o. Uzupełnianie kory.
- p. Poprawianie mis przy drzewach.
- q. Opryski przeciwko szkodnikom i chorobom - w razie konieczności.
- r. Cięcia sanitarne i formujące – min. 2 razy do roku.
- s. Usuwanie przekwitniętych kwiatostanów (dotyczy krzewów).
- t. Utrzymywanie roślin w stanie nie pogorszonym, wymiana obumarłych roślin.
- u. Monitoring.

10. Zabezpieczenie istniejącej zieleni na etapie inwestycji.

Zgodnie z art. 75 ustawy Prawo ochrony środowiska, w trakcie prac budowlanych inwestor realizujący przedsięwzięcie jest obowiązany uwzględnić ochronę środowiska na obszarze prowadzenia prac, a w szczególności ochronę gleby, zieleni, naturalnego ukształtowania terenu i stosunków wodnych. Przy prowadzeniu prac budowlanych dopuszcza się wykorzystywanie i przekształcanie elementów przyrodniczych wyłącznie w takim zakresie, w jakim jest to konieczne w związku z realizacją konkretnej inwestycji. Jeżeli ochrona elementów przyrodniczych nie jest możliwa, należy podejmować działania mające na celu naprawienie wyrządzonych szkód, w szczególności przez kompensację przyrodniczą.

Prace ziemne oraz inne prace związane z wykorzystaniem sprzętu mechanicznego lub urządzeń technicznych, prowadzone w obrębie bryły korzeniowej drzew lub krzewów na terenach zieleni lub zadrzewieniach powinny być wykonywane w sposób najmniej szkodzący drzewom lub krzewom (art. 82 ust 1 ustawy O ochronie przyrody).

- a. Na placu budowy żadne drzewa nie mogą pozostać bez skutecznego zabezpieczenia, nawet, jeśli nie przewiduje się w ich pobliżu transportu lub pracy ciężkiego sprzętu mechanicznego.
- b. Bezpośrednie uszkodzenie drzew bez względu na rodzaj i przyczynę powstałego uszkodzenia jest niedopuszczalne, czas wykonywania prac w pobliżu drzew powinien być jak najkrótszy.
- c. Jeżeli to możliwe, na terenie inwestycji należy wyeliminować wszelką komunikację ze strefy systemu korzeniowego drzewa. Konieczne do realizacji inwestycji tymczasowe szlaki komunikacyjne w tej strefie, należy wykonać i zrealizować w technologii minimalizującej zagęszczenie gruntu, niedopuszczalne jest poruszanie się pojazdów i maszyn powodujących zagęszczanie gruntu i odrywanie korzeni na niezabezpieczonej powierzchni, pod którą znajdują się korzenie drzew.
- d. Zalecanymi formami ochrony są wygrodenienie strefy ochronnej wokół drzewa oraz wyznaczenie szlaków komunikacyjnych poza tą strefą, ogrodzenie ochronne systemu korzeniowego powinno być widoczne, wysokie i trwałe, dokładna odległość ogrodzenia od pnia drzewa powinna zostać określona w dokumentacji projektowej.
- e. Niedopuszczalne jest składowanie w strefie ochronnej drzew materiałów budowlanych, szczególnie tych mogących zmieniać chemizm gleby (np. sole, impregnaty, rozpuszczalniki, paliwa, oleje, cement, gips itp.), oraz składowanie, rozsypywanie lub wylewanie do gruntu odpadów, ścieków itp. środków niszczących lub pogarszających drzewom warunki życia, pod drzewami nie należy również palić ognisk.
- f. Montaż instalacji podziemnych w sąsiedztwie drzew należy prowadzić metodą przeciskową, odległości od pnia, od których powinno się stosować drażenie zamiast rowów otwartych, powinny zostać określone poszczególnie dla każdego drzewa w dokumentacji, przebieg trasy przecisku powinien być dostosowany indywidualnie do konkretnej sytuacji, podczas prac należy chronić warstwę gleby o grubości ok. 60 cm.
- g. W przypadku uszkodzenia bryły korzeniowej, nie można pozostawić korzeni bez odpowiedniego zabezpieczenia. Korzenie nie powinny być wystawione na bezpośrednie działanie słońca dłużej niż 1 godz. i pozostawać odkryte na powietrzu dłużej niż 2 godz. Dłuższe przetrzymywanie odsłoniętych korzeni na powietrzu dopuszczalne jest pod warunkiem utrzymania ich w stanie stale wilgotnym (okrycie wilgotną jutą, zraszanie lub dzień deszczowy), lecz nie dłużej niż 8 godz. W innym przypadku, ścianę wykopu z uszkodzoną bryłą korzeniową należy zabezpieczyć siatką drucianą lub ekranem z desek, zamocowanym na drewnianych słupach od strony wykopu. Pozostawioną przestrzeń około 20 cm szerokości, pomiędzy ścianą wykopu a ekranem, należy wypełnić gruboziarnistym podłożem do wysokości około 40 cm od poziomu terenu. Górną warstwę powinna stanowić

mieszanka humusu z piaskiem w stosunku 1:3. Drzewu należy zapewnić nawodnienie w trakcie trwania robót w części nie objętej wykopem.

- h. Wycinanie kolidujących korzeni powinno sprowadzać się do minimum, tak, aby przeprowadzony zabieg nie doprowadził do zachwiania statyki drzewa, cięcia muszą zostać wykonane ostrymi narzędziami ręcznymi, nie należy natomiast używać siekier, tasaków itp., które mogłyby powodować dodatkowe okaleczanie lub postrzępienie korzeni, ran po cięciach nie należy zabezpieczać np. maścią ogrodniczą.
- i. Każde cięcie korzeni wpływa na pogorszenie żywotności i inne są progi krytyczne, dotyczące zamierania i ryzyka upadku drzewa. Wielkość progu krytycznego powinna być określana każdorazowo przez inspektora nadzoru indywidualnie dla każdej jednostki roślinnej.

Główny Specjalista
w Referacie Gospodarki Komunalnej

mgr inż. Dawid Smoliński

(1)

Wymagania dotyczące tablic

Tablica musi zawierać:

- nazwę beneficjenta,
- tytuł projektu,
- cel projektu,
- zestaw logo – znaki FE i UE oraz herb z nazwą województwa lub oficjalne logo promocyjne województwa (w przypadku projektów finansowanych przez program regionalny),
- adres portalu www.mapadotacji.gov.pl.

Tablice informacyjne i pamiątkowe nie mogą zawierać innych informacji i elementów graficznych.

Stosowanie wzoru tablicy jest obowiązkowe.

Znak FE oraz znak Unia Europejska powinny mieć maksymalną możliwą wielkość, przy zachowaniu wskazanych w Księdze zasad dla układu poziomego znaków.

Znak UE wraz z odniesieniem do Unii i funduszu, nazwa operacji oraz główny cel działania muszą zajmować co najmniej 25% powierzchni tej tablicy.

Wielkość tablicy powinna zależeć od charakteru projektu i lokalizacji tablicy. Niezależnie od rozmiaru należy zwrócić uwagę na to, by znaki i informacje były czytelne i wyraźnie widoczne.

Dla tablicy informacyjnej oraz tablicy pamiątkowej dużego formatu minimalny rozmiar to 80x120 cm.

Jeżeli tablica informacyjna lub tablica pamiątkowa dużego formatu są położone w znacznej odległości od miejsca, gdzie mogą znajdować się odbiorcy, to powierzchnia tablicy powinna być odpowiednio większa, tak aby wszyscy mogli łatwo zapoznać się z jej treścią. W przypadku projektów związanych ze znacznymi inwestycjami infrastrukturalnymi i pracami budowlanymi rekomendowane jest, aby powierzchnia tablicy informacyjnej i pamiątkowej nie była mniejsza niż 6 m kw. np. infrastruktura kolejowa, drogowa.

Dopuszczane są także mniejsze tabliczki pamiątkowe. Można je wykorzystać tam, gdzie szczególnie istotne znaczenie ma dbałość o estetykę i poszanowanie dla kontekstu przyrodniczego, kulturowego lub społecznego. Dla mniejszych tabliczek pamiątkowych rekomendowany minimalny rozmiar to format A3.

Rozmiar tablicy nie może być jednak mniejszy niż format A4.

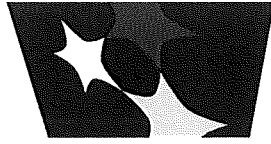

**Fundusze
Europejskie**

Infrastruktura i Środowisko

Unia Europejska

Fundusz Spójności

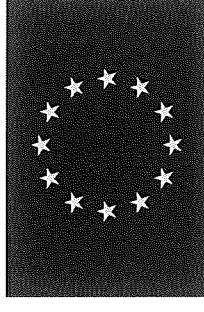

"System zrównoważonego transportu miejskiego w Gorzowie Wielkopolskim"

Cel projektu: rozwój niskoemisyjnego transportu miejskiego i integracja systemów publicznego transportu zbiorowego.

Beneficjent: Miasto Gorzów Wielkopolski

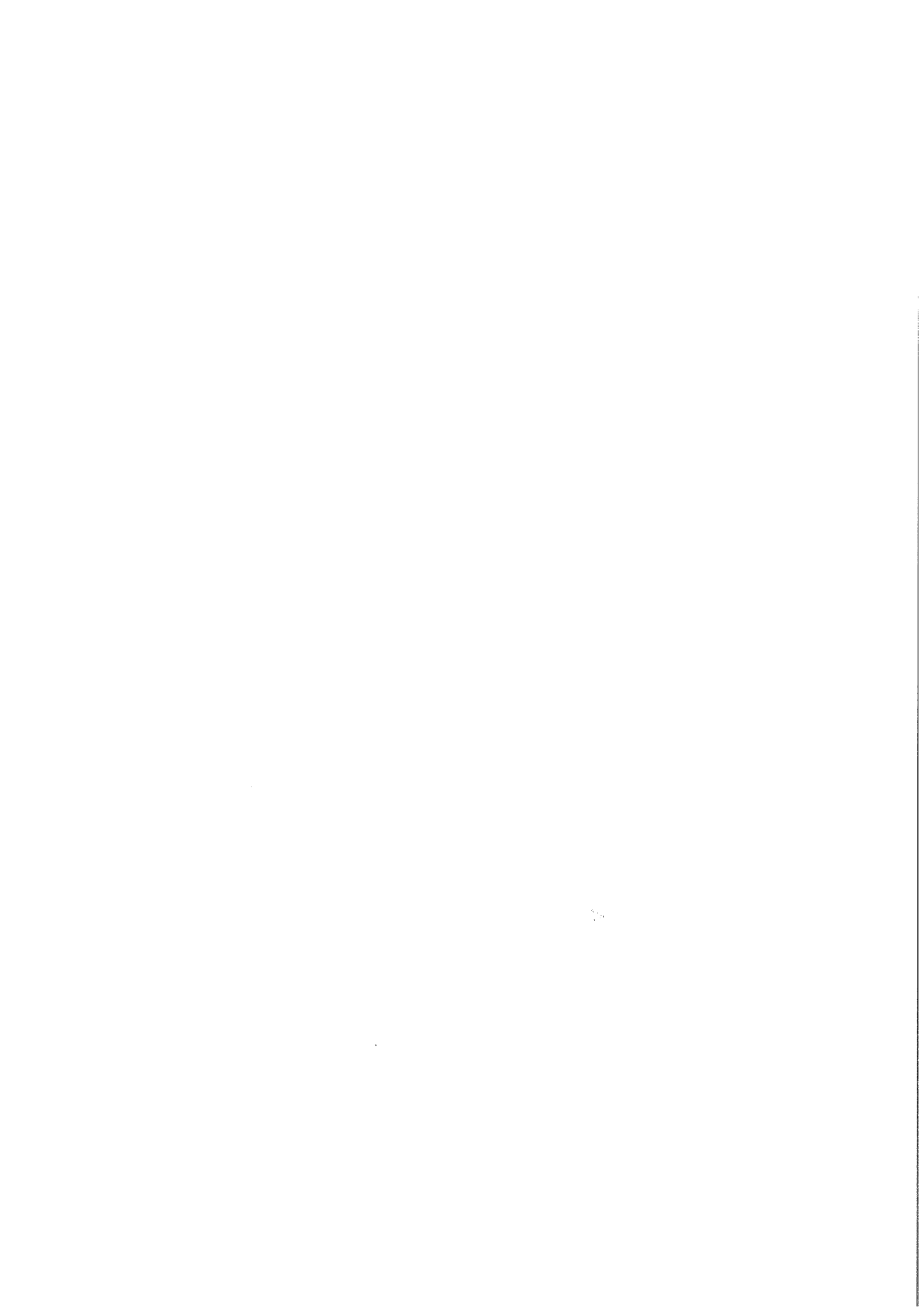

Wiata przystankowa:

1. Rodzaj wiaty: wiata przystankowa, modułowa wg. wzoru

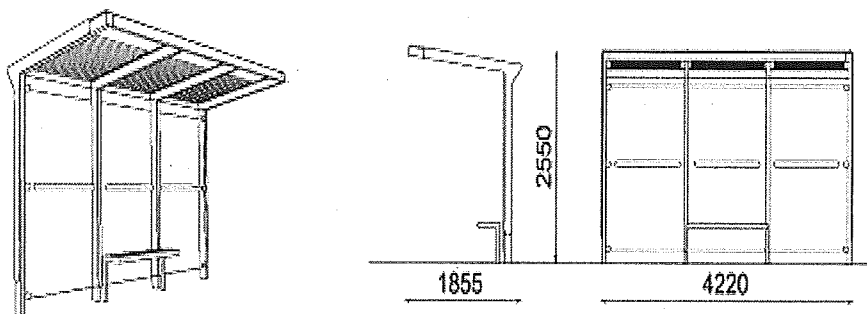

2. Kolor wiaty: RAL 7012.
3. Wymiary wiaty: wysokość 2500-2600 mm, długość min. 4200 mm – w zależności od ilości modułów, szerokość – 1800-1900 mm (również w przypadku montażu ścian bocznych),
4. Lokalizacja – dotyczy zmodernizowanych przystanków komunikacji miejskiej zlokalizowanych na ul. Sikorskiego i ul. Chrobrego oraz na nowej trasie tramwajowej (lokalizacje w załączeniu)
5. Gabloty reklamowe – w przypadku decyzji o zamontowaniu gablot reklamowych należy je zlokalizować na ścianie przedniej po lewej stronie (nie na najazdowej). Sugeruję, aby gabloty były montowane na wiatach w ścisłym centrum miasta. Należy wskazać, iż z uwagi na dofinansowanie projektu ze środków zewnętrznych nie będzie można prowadzić działalności komercyjnej (np. sprzedaży powierzchni reklamowych) przez okres trwałości projektu tj. 5 lat od zakończenia projektu.
6. Konstrukcja wiaty – profile stalowe, ocynkowane o zamkniętych przekrojach, pokryte piecowym lakierem proszkowym, dach ukośny - płaski, odwodnienie dachu.
7. Wypełnienie dachu – szkło hartowane o grubości 80-100 mm, przyciemnione, chroniące przed promieniami UV.
8. Wypełnienie ścian tylnych – szkło hartowane o grubości 80-100 mm oznaczenie przeszkód przezroczystych (np. namalowane dwa pasy w kolorze żółtym lub inne rozwiązanie informujące o przeszkodzie).

9. Wypełnienie ścian bocznych – szkło hartowane o grubości 80-100 mm, oznaczenie przeszkód przezroczystych (np. namalowane dwa pasy w kolorze żółtym lub inne rozwiązanie informujące o przeszkodzie).
10. Ławka wiaty – z siedziskiem z drewna litego z zewnętrzną warstwą ochronną, długość ławki uzależniona od ilości modułów (np. 3 moduły - ławka na długości 2 modułów, 4 moduły – ławka na długości 3 modułów, np. 5 modułów – ławka na długości 4 modułów).
11. Fundament wiaty – fundamenty punktowe (prefabrykowane bloki punktowe),
12. Tablica na rozkłady jazdy – umieszczona pod wiatą na module, gdzie nie ma ławki, mocowana do konstrukcji wiaty, przeszklona, o szerokości modułu i wysokości 900 mm.
13. Wyposażenie dodatkowe – znak przystankowy (D-15 autobusowy lub D-17 tramwajowy) z na wiacie z przodu.

Zał. do SIWZ

Wytyczne Wydziału Gospodarki Komunalnej i Transportu Publicznego dotyczące dokumentacji powykonawczej - zieleń

▪ BRANŻA ZIELEŃ

Dokumentacja powykonawcza branży zieleni będzie przekazana jako odrębne opracowanie i zawierać będzie:

- ewentualne zmiany powinny być naniesione w kolorze czerwonym na projekcie,
- dobór jakościowy i ilościowy materiału szkółkarskiego,
- technologię wykonania nasadzeń i obsiewu trawy,
- wytyczne w zakresie pielęgnacji z podaniem okresu jej trwania.
- inwentaryzację geodezyjną wykonanych nasadzeń wraz z zestawieniem ilościowym na poszczególnych działkach z podaniem nr ewidencyjnych działek i obrębów.

Wytyczne Wydziału Gospodarki Komunalnej i Transportu Publicznego dotyczące dokumentacji powykonawczej - branża sanitarna.

▪ BRANŻA SANITARNA

1. Dokumentacja budowy
 - a) Pozwolenie na budowę
 - b) Projekt budowlany
 - c) Decyzję o warunkach zabudowy i zagospodarowania terenu

2. Dokumentacja powykonawcza
 - a) Dokumentacja budowy z naniesionymi zmianami dokonanymi w toku wykonywania robót
 - b) Mapy geodezyjne powykonawcze
 - c) Operaty geodezyjne
 - d) Oświadczenie Kierownika Budowy i Inspektora Nadzoru o zgodności wykonania kanalizacji deszczowej wraz urządzeniami z nią związanymi z projektem budowlanym i warunkami pozwolenia na budowę oraz przepisami
 - e) Pozwolenie na użytkowanie
 - f) Inspekcja telewizyjna wraz z raportem oraz mapką, na której zaznaczono nowo-wybudowaną kanalizację deszczową
 - g) Założona książka obiektu (ze wszystkimi wymaganymi załącznikami)
 - h) Instrukcje obsługi separatorów – w przypadku ich zastosowania.
 - i) Certyfikaty i deklaracje zgodności materiałów budowlanych
 - j) Karty katalogowe użytych materiałów
 - k) Protokoły badań i sprawdzeń
 - l) Protokoły odbiorów częściowych i końcowych
 - m) Dziennik budowy (część sanitarna)

Zał. do SIWZ

Wytyczne Wydziału Gospodarki Komunalnej i Transportu Publicznego dotyczące dokumentacji powykonawczej - branża elektryczna.

W dokumentacji należy zamieścić poniższy wykaz dokumentów odbiorowych, wymaganych w trakcie odbioru inwestycji, które ma obowiązek przedłożyć Wykonawca przed przystąpieniem do prac odbiorowych.

Wykaz dokumentów odbiorowych.

Proszę o dostarczenie w dwóch egzemplarzach (jeżeli kopia dokumentu to potwierdzenie zgodności z oryginałem):

Dwa Segregatory:

- Z nagłówkiem - opis, czego dotyczy zadanie – spis treści
- Z wpiętymi teczkami o następującej zawartości (tak jak poniżej)

I Teczka – zestawienie zawartości (dokumentacja)

1. Dokumentacja budowy – 2 egz. projektów powykonawczych z dokonanymi zmianami, jeżeli wystąpiły, zatwierdzonymi przez wpis (oryginał)
 - a/ na czerwono zaznaczone zmiany, które nanosi Kierownik budowy
 - b/ pisma projektanta dopuszczające zmiany dokonane w projekcie
 - c/ opinia ZUD korekty trasy linii kablowych oświetleniowych (jeżeli wystąpiła zmiana)
 - d/ zaznaczone fazowanie opraw w projekcie

II Teczka – zestawienie zawartości (pomiar)

1. Protokół - Zestawienie zbiorcze wszystkich niżej wymienionych pomiarów z dopuszczeniem przez wykonujących pomiary, że nowo wybudowane urządzenia nadają się do załączenia i bezpiecznej eksploatacji
2. Pomiary oporności izolacji kabli
3. Pomiary oporności izolacji przewodów
4. Pomiary uziomów wraz ze schematami
5. Pomiary pętli zwarciowej
6. Pomiary zastosowanych szafek

III Teczka - zestawienie zawartości (deklaracje, atesty, certyfikaty)

1. Deklaracje, certyfikaty, atesty na każdy zastosowany element w inwestycji
2. Karty katalogowe użytych materiałów

IV Teczka – zestawienie zawartości (roboty zanikowe)

1. Protokoły wszystkich odcinków kabla przed zasypaniem (wraz z folią) z wykazaną długością ułożonego kabla oraz parametrami kabla (typem, przekrojem żył, z czego składa się izolacja)

Dodatkowe Wymagania Zamawiającego

1. TEREN BUDOWY

Teren budowy swym zasięgiem obejmuje obszar zgodny z dokumentacją projektową wraz z istniejącą infrastrukturą podziemną.

Zamawiający przekaze Wykonawcy prawo dostępu do Terenu Budowy zgodnie z Warunkami Kontraktu.

Warunkiem rozpoczęcia Robót na Terenie Budowy jest powiadomienie przez Wykonawcę z odpowiednim wyprzedzeniem zainteresowanych stron (właścicieli i/lub gestorów infrastruktury technicznej i innych) o zamiarze rozpoczęcia Robót, przewidywanym terminie ich zakończenia, uporządkowania terenu oraz zasadach rekompensaty za ewentualne szkody powstałe w trakcie prowadzenia Robót, a także wykonania dokumentacji fotograficznej terenu robót oraz terenów i obiektów przyległych.

Wykonawca jest zobowiązany do przestrzegania warunków wydanych przez jednostki uzgadniające, opiniujące oraz właścicieli terenów, na których prowadzone będą Roboty.

Wykonawca jest zobowiązany do pokrycia uzasadnionych roszczeń stron trzecich, powstałych w wyniku działań Wykonawcy związanych z realizacją niniejszego Kontraktu.

2. OCHRONA ŚRODOWISKA W TRAKCIE WYKONYWANIA ROBÓT

Wykonawca ma obowiązek znać i stosować w czasie prowadzenia Robót aktualne przepisy dotyczące ochrony środowiska naturalnego, a w szczególności:

- stosować się do Ustawy z dnia 18 lipca 2001 roku Prawo wodne (tekst jednolity Dz.U. z 2015 roku, poz. 469 z późn. zm.),
- stosować się do Ustawy z dnia 27 kwietnia 2001 roku Prawo ochrony środowiska (tekst jednolity Dz.U. z 2016 roku, poz. 672 z późn. zm.),
- stosować się do Ustawy z dnia 14 grudnia 2012 roku o odpadach (Dz.U. z 2013 roku, poz. 21 z późn. zm.).

W okresie trwania Robót wykonawca będzie:

1. utrzymywać Teren Budowy w stanie należyтым,
2. podejmować wszelkie uzasadnione kroki, mające na celu stosowanie się do przepisów i norm dotyczących ochrony środowiska na terenie i wokół Terenu Budowy oraz będzie unikać uszkodzeń lub uciążliwości dla osób lub własności społecznej i innych, a wynikających ze skażenia, hałasu lub innych przyczyn powstałych w następstwie jego sposobu działania, także w zakresie przestrzegania przepisów ustawy o odpadach, ustawy o utrzymaniu czystości i porządku w gminach oraz obowiązujących w gminie na terenie, której Kontrakt jest realizowany, regulaminów utrzymania porządku, w szczególności dotyczących:
 - a) zapewnienia odpowiedniej ilości kontenerów do składowania odpadów budowlanych, komunalnych i innych powstałych w trakcie realizacji Kontraktu,
 - b) właściwego postępowania z odpadami powstałymi w trakcie realizacji Kontraktu,
 - c) zakazu spalania odpadów na terenie budowy,
 - d) przekazywania odpadów jednostkom upoważnionym do świadczenia usług w zakresie gospodarki odpadami,
 - e) zapewnienia odpowiedniej ilości kabin typu „szalet” oraz właściwego postępowania z powstałymi ściekami,
 - f) zawierania umów na odbiór odpadów i ścieków komunalnych powstałych w trakcie realizacji Kontraktu.

Stosując się do tych wymagań, Wykonawca będzie miał szczególny wzgląd na:

- lokalizacje baz, warsztatów, magazynów, składowisk, dróg dojazdowych,

- środki ostrożności i zabezpieczenia przed:
 - zanieczyszczeniem zbiorników i cieków wodnych pyłami lub substancjami toksycznymi,
 - zanieczyszczeniem powietrza gazami i pyłami,
 - możliwością powstania pożaru.

Wykonawca musi być w pełni świadomy wszystkich przepisów dotyczących ochrony środowiska i zapewnić ich przestrzeganie zgodnie z Umową i Prawem Kraju.

Wykonawca uzyska we właściwym zakresie i na własny koszt wszelkie uzgodnienia i pozwolenia na wywóz i utylizację (składowanie na właściwym składowisku) materiału z rozbiórek oraz nieczystości stałych i płynnych, dokonania unieszkodliwienia materiałów oraz bezpieczne i prawidłowe odprowadzanie wód gruntowych i opadowych z całego placu budowy, lub miejsc związanych z prowadzeniem Robót tak, aby ani Roboty, ani ich otoczenie nie zostały uszkodzone.

Wykonawca wykona na własny koszt zabezpieczenie zieleni podczas robót drogowych i zagospodarowania terenu.

Opłaty i ewentualne kary za przekroczenie w trakcie realizacji norm, określonych w odpowiednich przepisach, dotyczących ochrony środowiska, obciążą Wykonawcę.

3.ZAPIS STANU PRZED ROZPOCZĘCIEM ROBÓT BUDOWLANYCH

Przed rozpoczęciem wszelkich robót budowlanych, Wykonawca przeprowadzi wizję Terenu Budowy z uwzględnieniem budynków, chodników, ogrodzeń posesji itp., które przylegają do miejsca wykonywania robót oraz terenu w pobliżu Terenu Budowy, na który Roboty będą w jakikolwiek sposób oddziaływać. Wszelkie istniejące uszkodzenia i inne ważne szczegóły należy zidentyfikować, opisać oraz sfotografować lub sfilmować. Tak przygotowaną dokumentację należy przekazać Inżynierowi w jednym egzemplarzu oraz w wersji elektronicznej. Jeśli podczas wizji lokalnej nie ujawniono żadnych uszkodzeń, Wykonawca prześle na piśmie potwierdzenie dokonania inspekcji z adnotacją o braku uszkodzeń przed rozpoczęciem jakichkolwiek działań na Terenie Budowy, załączając pełną dokumentację fotograficzną terenu budowy oraz terenu sąsiadującego wraz z obiektami (budynki, chodniki, ogrodzenia itd.) na nim posadowionymi.

O planowanym terminie przeprowadzenia wizji lokalnej Wykonawca poinformuje Inżyniera. Po uzgodnieniu terminu wizji z Inżynierem Wykonawca powiadomi wszystkie zainteresowane strony. Z przeprowadzonej wizji Wykonawca wykona i prześle Inżynierowi dokładną dokumentację fotograficzną.

Wszelkie uszkodzenia i/lub wady nie zanotowane, a zauważone podczas lub po wykonaniu Robót zostaną naprawione na koszt Wykonawcy, przy czym Wykonawca przywróci stan sprzed uszkodzenia (lub lepszy), tak aby uzyskać aprobatę właściciela terenu i/lub instytucji przeprowadzającej inspekcję.

4.RÓWNOWAŻNOŚĆ NORM I ZBIORÓW PRZEPISÓW PRAWNYCH

Gdziekolwiek w dokumentach kontraktowych powołane są konkretne normy i przepisy, które spełniać mają materiały, sprzęt i inne towary oraz wykonane i zbadane roboty, będą obowiązywać postanowienia najnowszego wydania lub poprawionego wydania powołanych norm i przepisów o ile w odniesieniu do danego konkretnego przepisu lub normy wyraźnie nie postanowiono inaczej.

W przypadku, gdy powołane normy i przepisy są państwowe lub odnoszą się do konkretnego kraju lub regionu, mogą być również stosowane inne odpowiednie normy zapewniające równy lub wyższy poziom wykonania niż powołane normy lub przepisy, pod warunkiem ich sprawdzenia i pisemnego zatwierdzenia przez Przedstawiciela Zamawiającego i Inżyniera. Różnice pomiędzy powołanymi normami a ich proponowanymi zamiennikami muszą być dokładnie opisane przez Wykonawcę i przedłożone Przedstawicielowi Zamawiającego i Inżynierowi.

W przypadku, kiedy Przedstawiciel Zamawiającego lub Inżynier stwierdzi, że zaproponowane zmiany nie zapewniają zasadniczo równego lub wyższego poziomu wykonania, Wykonawca zastosuje się do norm powołanych w dokumentach.

5. DOKUMENTACJA POWYKONAWCZA

Wykonawca sporządzi Dokumentację powykonawczą wraz z niezbędnymi opisami w zakresie i formie analogicznie jak w Dokumentacji projektowej wykonawczej, a ich treść przedstawiać będzie Roboty tak, jak zostały przez Wykonawcę zrealizowane, z zaznaczeniem lokalizacji, wymiarów i detali wykonanych Robót, w tym skrzyżowań z istniejącą infrastrukturą podziemną i naziemną (także niezainwentaryzowaną - o ile taka wystąpi).

Wykonawca zobowiązany jest do sporządzenia geodezyjnej inwentaryzacji powykonawczej w celu zebrania aktualnych danych o przestrzennym rozmieszczeniu elementów zagospodarowania terenu. Przewody podziemne oraz inne elementy uzbrojenia należy poddawać pomiarowi powykonawczemu po ułożeniu w wykopie, ale przed ich przykryciem (zasypaniem).

Na podstawie geodezyjnej inwentaryzacji powykonawczej Wykonawca powinien sporządzić dokumentację geodezyjno - kartograficzną, zawierającą dane umożliwiające wniesienie zmian na mapie zasadniczej oraz do ewidencji sieci uzbrojenia terenu. Forma i zakres powykonawczej dokumentacji geodezyjno - kartograficznej powinna być zgodna z aktualnie obowiązującymi przepisami w tym zakresie i wymaganiami właściwego ośrodka dokumentacji geodezyjnej i kartograficznej.

Wykonawca dostarczy Inżynierowi:

- dokumentację powykonawczą w 3 egz. w formie wydruków oraz w 2 egz. w formie elektronicznej,
- powykonawczą inwentaryzację geodezyjno - kartograficzną w 5 egz. w formie wydruków i w 5 egz. w formie elektronicznej.

Wykonawca uzyska uzgodnienie inwentaryzacji geodezyjnej od właściwego ośrodka dokumentacji geodezyjnej i kartograficznej (forma i liczba egzemplarzy zgodne z wymaganiami ośrodka).

Dokumentacja powykonawcza winna zawierać w szczególności:

- 1) wszelkie pozwolenia, zaświadczenia, protokoły urzędowe związane z realizacją robót wynikające z Prawa budowlanego, w tym zgłoszenie robót budowlanych,
- 2) powiadomienia odpowiednich instytucji wynikające z Prawa budowlanego – jeżeli zachodzi konieczność ich pozyskania,
- 3) inwentaryzację geodezyjną powykonawczą wszystkich robót, opracowaną na aktualnym planie sytuacyjno – wysokościowym, pokolorowanym z wyliczeniem ilości wszystkich robót wykonanych w ramach zamówienia
- 4) geodezyjne pomiary powykonawcze i inwentaryzacje wykonanych elementów robót, operaty geodezyjne,
- 5) dokumentację projektową powykonawczą i Specyfikacje Techniczne Wykonania i Odbioru Robót (dotyczy wszystkich robót) z naniesionymi zmianami wraz z wykazem zmian wprowadzonych w stosunku do tych dokumentów,
- 6) zestawienie rzeczowe wykonanych obiektów z podaniem ich charakterystyki,
- 7) rysunki i opisy uwiarygodnione przez projektanta, kierownika budowy i inspektora nadzoru – operaty geodezyjne i Książkę obmiarów,
- 8) Dziennik Budowy,
- 9) zatwierdzone wnioski materiałowe (przekazane wnioski muszą być usystematyzowane);
- 10) protokoły odbiorów częściowych i końcowego
- 11) uwagi i zalecenia Inżyniera, zwłaszcza przy odbiorach robót zanikających i ulegających zakryciu wraz z udokumentowaniem realizacji jego zaleceń,
- 12) protokoły pomiarowe, wyniki pomiarów kontrolnych i badań laboratoryjnych oraz świadectwa kontroli jakości i atesty jakościowe wbudowanych materiałów,
- 13) receptury i ustalenia technologiczne
- 14) deklaracje zgodności i certyfikaty zgodności – certyfikaty na znak bezpieczeństwa „B” dla materiałów i urządzeń

- 15) ekspertyzy opracowane w trakcie realizacji robót,
- 16) instrukcje obsługi/użytkownika elementów robót,
- 17) protokoły szkoleń użytkownika,
- 18) plan bezpieczeństwa i ochrony zdrowia,
- 19) protokoły pomiarów elektrycznych,
- 20) dokumenty potwierdzające zagospodarowanie materiałów rozbiórkowych – rozliczenie ilości wszystkich materiałów rozbiórkowych (przekazanych, zełomowanych, zutylizowanych) wraz z dokumentami potwierdzającymi ich zagospodarowanie. W opracowaniu należy uwzględnić ilości oraz jednostki określone w Świadectwie Płatności. Ilości materiałów wykazane w opracowaniu Wykonawcy muszą być potwierdzone przez Inżyniera Kontraktu,
- 21) Kartę gwarancji jakości opracowaną zgodnie ze wzorem stanowiącym załącznik do Kontraktu,
- 22) Raport z obciążeń próbnych wiaduktu
- 23) Dokumentację fotograficzną poszczególnych etapów budowy – w zakresie uzgodnionym z Inżynierem,
- 24) Oświadczenie kierownika budowy o zgodności wykonania obiektu z projektem, przepisami i obowiązującymi Polskimi Normami (na podstawie oświadczeń kierowników robót branżowych),
- 25) Oświadczenie kierownika budowy o doprowadzeniu do należytego stanu i porządku terenu – a także, w razie korzystania, ulicy, sąsiedniej działki lub lokalu.

Skompletowana dokumentacja powykonawcza winna uwzględniać następujące branże: drogowa, mostowa, torowa, trakcyjna, elektryczna, sanitarna, gazowa, teletechniczna i zieleń.

Dokumentację powykonawczą należy dostarczyć do Inżyniera i Zamawiającego do akceptacji przed rozpoczęciem Prób Końcowych. Jeżeli w trakcie Prób Końcowych wprowadzone zostaną zmiany Wykonawca dokona właściwej korekty dokumentacji powykonawczej tak, aby ich zakres, forma i treść odpowiadały wymaganiom opisanym powyżej.

Razem z dokumentacją powykonawczą Wykonawca Robót przedstawi pozostałe dokumenty odbiorowe: dokumenty jakościowe; dokumenty poświadczające przeszkolenie minimum 1 pracownika obsługi i służb remontowych Użytkownika w zakresie konserwacji oraz remontów zrealizowanych obiektów i zamontowanych urządzeń; protokoły z odbioru nawierzchni.

Wszystkie dokumenty powinny zostać usystematyzowane i ponumerowane oraz opatrzone szczegółowym spisem treści z przytoczeniem numerów stron.

6.URZĄDZENIE, UTRZYMANIE I LIKWIDACJA ZAPLECZA BUDOWY

Wykonawca zbuduje Zaplecze Budowy (na podstawie wykonanego przez siebie i zaakceptowanego przez Inżyniera projektu), spełniające wszelkie wymagania polskiego prawa w tym zakresie.

Wykonawca zapewni i będzie utrzymywał takie pomieszczenia biurowe i magazynowe, jakie mogą mu być potrzebne do własnego użytku. Wykonawca zapewni na potrzeby własnego biura pomieszczenia odpowiednio umeblowane, wyposażone w wodę i kanalizację, ogrzewanie, linię telefoniczną, faks, dostęp do Internetu i instalację elektryczną. Pełne koszty wynajęcia, wyposażenia, utrzymania i ubezpieczenia biura będą pokryte przez Wykonawcę.

Wykonawca zapewni również w ramach zaplecza budowy umeblowane pomieszczenie (min. 3 stanowiska) dla personelu Inżyniera wraz z pomieszczeniem sanitarnym wyposażone w wodę i kanalizację, ogrzewanie, klimatyzację, instalację elektryczną i telefoniczną, internet oraz salę konferencyjną na 10 osób. Biuro Inżyniera ma posiadać niezależne wejście od Biura Wykonawcy.

Koszty wynajęcia, ubezpieczenia i utrzymania do czasu wydania Świadectwa Przejęcia pomieszczenia dla personelu Inżyniera poniesie Wykonawca.

Wykonawca poniesie wszelkie koszty budowy zaplecza, obsługi przez cały czas trwania budowy i rozbiórki, włączając w to koszty pozwoleń i zajęcia terenu. Na Wykonawcy spoczywa obowiązek uzyskania pozwolenia na dokonanie podłączeń niezbędnych mediów do Zaplecza Budowy. Wykonawca będzie ponosił koszty korzystania z przyłączonych mediów zgodnie z obowiązującymi w okresie wykonywania Robót opłatami.

Na terenie zaplecza budowy Wykonawca zapewni min. 4 - 6 miejsc parkingowych dla pojazdów Inżyniera i Zamawiającego.

Biura Wykonawcy i Inżyniera będą znajdować się na Terenie Budowy lub w sąsiedztwie Terenu Budowy. Wykonawca utrzyma zaplecze budowy wraz z pomieszczeniami biurowymi od Daty Rozpoczęcia Robót do momentu wydania Świadectwa Przejęcia dla całości Robót.

Po zakończeniu robót budowlano - montażowych Wykonawca zlikwiduje zaplecze i uporządkuje teren.

WSZYSTKIE W/W KOSZTY WYKONAWCA UJMIE W CENIE KONTRAKTOWEJ

7.MATERIAŁY I URZĄDZENIA

7.1.WYMAGANIA PODSTAWOWE

Wszystkie Materiały i Urządzenia stosowane przy wykonywaniu Kontraktu muszą być:

- a) dopuszczone do obrotu i stosowania zgodnie z obowiązującym prawem (w tym w szczególności Prawem Budowlanym, Ustawą z dnia 16 kwietnia 2004 roku o wyrobach budowlanych (tekst jednolity Dz. U. z 2016 roku, poz. 1570 z późn. zm.) oraz Ustawą z dnia 30 sierpnia 2002 roku o systemie oceny zgodności stosującą Rozporządzenie Parlamentu Europejskiego i Rady (UE) nr 305/2011 z dnia 9 marca 2011 roku ustanawiające zharmonizowane warunki wprowadzania do obrotu wyrobów budowlanych i uchylające dyrektywę Rady 89/106/EWG (Dz. Urz. UE L 88 z 04.04.2011 roku, str.5)) oraz posiadać wymagane prawem deklaracje lub certyfikaty zgodności i oznakowanie, oraz atesty Narodowego Instytutu Zdrowia Publicznego (PZH) dla materiałów mających kontakt z wodą do picia oraz próbki do zatwierdzenia przez Inżyniera. Wykonawca przedstawi Inżynierowi zestawienie materiałów niezbędnych do realizacji Robót.
- b) zgodne z postanowieniami Kontraktu, w tym w szczególności STWiOR i dokumentacją projektową;
- c) nowe i nieużywane, dla których są łatwo dostępne części zamienne;
- d) wszelkie materiały z rozbiórek i demontażu nie nadające się do ponownego wbudowania Wykonawca zobowiązany jest zagospodarować zgodnie z wymaganiami Ustawy o odpadach. Znalezienie odpowiedniego miejsca zagospodarowania należy do obowiązków Wykonawcy. Całość robót z tym związanych należy ująć w Kwocie Kontraktu;
- e) przed wykorzystaniem jakichkolwiek materiałów Wykonawca musi przedłożyć do zatwierdzenia przez Inżyniera pełną informację na temat wszelkich materiałów i produktów. Przed złożeniem jakiegokolwiek zamówienia na materiały lub produkty, Wykonawca powinien złożyć Wniosek o Zatwierdzenie. Wzór i treść wniosku zostanie uzgodniona pomiędzy Inżynierem i Wykonawcą. Informacje w nim zawarte powinny być jednoznacznie i starannie podane. Wykonawca ponosi ryzyko zakupu materiałów przed ich zatwierdzeniem przez Inżyniera i dopuszczeniem do wbudowania;
- f) Wykonawca zobowiązany jest we własnym zakresie zorganizować i utrzymać składowiska przeznaczone na materiały z rozbiórek i odkład tymczasowy gruntu pochodzącego z robót ziemnych. Wszelkie koszty związane z usunięciem gruntu z Terenu budowy, transportem gruzu, koszty składowania materiałów z rozbiórek i gruntu na składowiskach, koszty utrzymania składowisk, koszty wykonywania wszelkich robót na składowiskach (np. załadunku, wyładunku, przemieszczenia gruntu, formowania nasypów i inne) ponosi Wykonawca i należy je uwzględnić w Kwocie Kontraktowej. Wykonawca powinien także ustalić lokalizacje składowisk tymczasowych, odległość tych miejsc i odpowiednio uwzględnić te parametry w swojej ofercie.
- g) Materiały budowlane, odzyskane w trakcie prowadzonych robót rozbiórkowych, po oczyszczeniu należy odwieźć za pokwitowaniem ilości i asortymentu w miejsce wskazane przez Zamawiającego, położone nie dalej niż 10 kilometrów od Terenu budowy.
- h) Odzyski Materiałów i surowców, nadające się do ponownego użytku (wskazane przez Inspektora nadzoru inwestorskiego) stanowią własność Zamawiającego i po oczyszczeniu Wykonawca przewiezie je, za pokwitowaniem ilości i asortymentu, do magazynu

Zamawiającego, lub na inne miejsce wskazane przez Zamawiającego w odległości do 15 km od miejsca prowadzonych robót.

- i) Rozbiórkę Materiałów przeznaczonych do odzysku, ich załadunek, transport i rozładunek Wykonawca będzie prowadził z należytą starannością w sposób wykluczający możliwość ich uszkodzenia a składowanie Materiałów będzie prowadził w sposób uporządkowany i właściwy dla danego asortymentu.
- j) Wykonawca winien stosować procedury opisane w „Procedurze gospodarowania materiałami drogowymi pochodzącymi z rozbiórki” - załącznik nr 2.1 do SIWZ.
- k) Wykonawca ponosi odpowiedzialność za spełnienie wymagań ilościowych i jakościowych materiałów dostarczanych na plac budowy oraz za ich właściwe składowanie i wbudowanie zgodnie z założeniami Systemu Zapewnienia Jakości

8.KWALIFIKACJE WŁAŚCIWOŚCI MATERIAŁÓW I URZĄDZEŃ

Każda partia Materiałów, wszystkie urządzenia przeznaczone dla Robót muszą zostać zatwierdzone przez Inżyniera i Zamawiającego. Materiały i Urządzenia muszą posiadać wymagane dla nich prawem świadectwa dopuszczenia do obrotu i stosowania, certyfikaty na znak bezpieczeństwa, atesty, aprobaty, świadectwa itp.

Dla Materiałów i Urządzeń Wykonawca uzyska od producentów lub dostawców protokoły z przeprowadzonych prób, które są reprezentatywne dla dostarczonych Materiałów i Urządzeń. Atesty takie mają stwierdzić, że odnośne Materiały i Urządzenia zostały poddane próbom według wymagań zawartych w Kontrakcie oraz wszelkich obowiązujących przepisów i norm, jak również podawać wyniki przeprowadzonych prób. Wykonawca zapewni, iż Materiały i Urządzenia dostarczone na Teren Budowy można zidentyfikować i przypisać im właściwe atesty.

Inżynier może polecić przeprowadzenie dodatkowych testów na materiałach, urządzeniach przed ich dostarczeniem na Teren Budowy oraz może on polecić przeprowadzenie dalszych testów o ile uzna to za właściwe już po ich dostawie. Wykonawca jest zobowiązany do dostarczenia Materiałów i Urządzeń do jakichkolwiek części Robót odpowiednio wcześniej w celu przeprowadzenia inspekcji Inżyniera i testów.

Wykonawca jest zobowiązany do dostarczenia polskich tłumaczeń dokumentów związanych z materiałami, a istniejących w innych językach.

9. OBSŁUGA GEOTECHNICZNA I GEODEZYJNA

Wykonawca zobowiązany jest zapewnić pełną obsługę geodezyjną i geotechniczną. Wykonawca zobowiązany jest do każdorazowego informowania Zamawiającego o zainwentaryzowanych niezgodnościach na mapie w terminie 14 dni od daty stwierdzenia niezgodności,

Wykonawca ponosi odpowiedzialność za dokładne wytyczenie w terenie i wyznaczenie wysokości wszystkich elementów robót. Następstwa jakiegokolwiek błędu spowodowanego przez Wykonawcę w wytyczeniu i wyznaczeniu robót zostaną poprawione przez Wykonawcę na jego koszt. Wykonawca zapewni również uprawnionego geologa/laboratorium do obsługi geotechnicznej - przeprowadzania badań zagęszczenia gruntu, sprawdzania zgodności rzeczywistych parametrów gruntu z przyjętymi do projektowania, itp.

10.ODWODNIENIE WYKOPÓW

Odwodnienie wykopów i terenu Robót winno być realizowane zgodnie z odrębnym projektem Wykonawcy (wykonanym we własnym zakresie i na własny koszt Wykonawcy). Koszt odwodnienia wliczony jest w Kwotę Kontraktową.

11.ZIELEŃ

Na terenie, na którym będą realizowane roboty, znajdują się pnie po wyciętych drzewach wymagające usunięcia w celu umożliwienia realizacji robót. Wykonawca zobowiązany jest do usunięcia pni wraz z karpinami zidentyfikowanych w Projekcie inwentaryzacji zieleni.

Wykonawca jest zobowiązany do zabezpieczenia istniejących drzew i krzewów w obrębie realizacji robót zgodnie z obowiązującymi przepisami w tym zakresie oraz „Zasadami ogólnych zabezpieczeń zieleni podczas prowadzenia robót budowlanych oraz warunkami przeprowadzania nasadzeń zieleni” - załącznik nr 2.2 do SIWZ

Wykonawca na własny koszt odtworzy wszelką zielen, która ulegnie zniszczeniu w trakcie realizacji robót.

12. ROBOTY ODTWORZENIOWE

Wykonawca wykona w ramach Kwoty Kontraktowej wszelkie roboty odtworzeniowe i uwzględni wszelkie uwarunkowania wynikające z decyzji i uzgodnień wydanych przez właścicieli i użytkowników.

13. ZGODNOŚĆ ROBÓT Z DOKUMENTAMI KONTRAKTOWYMI

Wykonawca winien wykonywać Roboty zgodnie z Dokumentami Kontraktowymi, dokumentacją projektową i poleceniami Inżyniera oraz zgodnie ze sztuką budowlaną.

Dokumentacja Projektowa, Specyfikacje Techniczne oraz dodatkowe dokumenty przekazane Wykonawcy stanowią całość Kontraktu, a wymagania wyszczególnione w choćby jednym z nich są obowiązujące dla Wykonawcy tak jakby zawarte były w całej dokumentacji.

Specyfikacje Techniczne Wykonania i Odbioru Robót Budowlanych mogą nie objąć wszystkich szczegółów projektu i Wykonawca winien to wziąć pod uwagę przy wycenie poszczególnych robót, planowaniu budowy, realizując Roboty czy kompletując dostawy. Wykonawca nie może wykorzystywać błędów lub opuszczeń w Dokumentach Przetargowych, a o ich wykryciu winien natychmiast powiadomić Inżyniera, który zajmie stanowisko w zgłaszanej przez Wykonawcę sprawie. Wszystkie wykonane Roboty i dostarczone Materiały i Urządzenia będą zgodne z Kontraktem. Dane określone w Kontrakcie będą uważane za wartości docelowe.

Cechy Materiałów i Urządzeń muszą być jednorodne i wykazywać zgodność z określonymi wymaganiami. W przypadku, gdy Materiały i Urządzenia lub Roboty nie będą w pełni zgodne z Kontraktem i wpłynię to na niezadowalającą jakość elementów budowli, to takie Materiały i Urządzenia będą niezwłocznie zastąpione innymi, a Roboty rozebrane na koszt Wykonawcy.

14. SZCZEGÓLNE ZASADY PROWADZENIA ROBÓT

Do obowiązków Wykonawcy należy prowadzenie robót zgodnie z wszelkimi uzgodnieniami i warunkami wydanymi przez gestorów sieci, zarządców dróg i innych właścicieli.

W szczególności:

- Obiekt należy wyznaczyć na gruncie przez uprawnionego geodetę.
- Roboty budowlane wykonywane w miejscach kolizji lub zbliżeń budowanego obiektu z podziemnym uzbrojeniem terenu należy wykonać ręcznie i ze szczególną ostrożnością pod nadzorem inspektorów właściwych służb.
- W razie niezgodności zrealizowanej sieci uzbrojenia terenu z uzgodnionym projektem mapę z wynikami inwentaryzacji należy przedłożyć niezwłocznie właściwemu organowi administracji architektoniczno - budowlanej.
- O terminie rozpoczęcia i zakończenia robót zawiadamiać na bieżąco właściwego Wojewódzkiego Inspektora Nadzoru Budowlanego w Gorzowie Wlkp..
- Wystąpić do Wojewódzkiego Inspektora Nadzoru Budowlanego w Gorzowie Wlkp. o wydanie decyzji pozwolenia na użytkowanie obiektów dla całego zadania lub części jeśli zajdzie taka potrzeba.
- W miejscach skrzyżowań z istniejącą infrastrukturą wykopy wykonać ręcznie pod nadzorem użytkowników uzbrojenia podziemnego, a skrzyżowania projektowanych sieci zabezpieczyć zgodnie z obowiązującymi normami i zgłosić je przed zasypaniem do odbioru właścicielom krzyżujących się urządzeń podziemnych.

- Odkopane przy pracach urządzenia zabezpieczyć przed uszkodzeniem i osiadaniem (zasypać w tym samym miejscu w poziomie i pionie).
- Przed przystąpieniem do odbioru robót należy wykonać próby zgodnie z zapisami w projekcie wykonawczym i specyfikacjach technicznych.

UWAGA:

Wykonawca zobowiązany jest zapoznać się z dokumentacją związaną z/lub dotyczącą realizowanej inwestycji tj. zgody, warunki, uzgodnienia, decyzje oraz uwzględnić wszystkie koszty które z nich wynikają w Kwocie Kontraktowej.

Wykonawca będzie realizować roboty w taki sposób aby zminimalizować ewentualne niedogodności dla mieszkańców. Wykonawca odpowiada za wszystkie uszkodzenia w sąsiedztwie budowy spowodowane swoją działalnością. Wykonawca będzie zobowiązany uzyskać własnym staraniem i na własny koszt wszelkie konieczne zgody i zezwolenia władz lokalnych, przedsiębiorstw i właścicieli wymagane do niezbędnego zdemontowania istniejących instalacji, zamontowania instalacji tymczasowych, usunięcia instalacji tymczasowych i ponownego zamontowania istniejącej instalacji, każdorazowo na podstawie uzgodnień poczynionych z Inżynierem. Wykonawca zabezpieczy nadzór właścicieli lub administratorów uzbrojenia podziemnego nad realizacją robót w pobliżu ich uzbrojenia.

Koszty uzgodnienia i nadzoru obcego (nadzór eksploatorów istniejącego uzbrojenia nad wykonawstwem przy zbliżeniach do istniejących sieci) nie podlega odrębnej zapłacie i należy uwzględnić je w Kwocie Kontraktowej.

Świadectw Płatności. Inżynier będzie miał nieograniczony dostęp do tych dokumentów.

15. PRZEJĘCIE ROBÓT I ODCINKÓW ROBÓT

Odbiorowi Robót podlegają całkowicie zakończone Roboty. Przejęcie Robót nastąpi po uzyskaniu przez Wykonawcę pozwolenia na użytkowanie dla całego zakresu robót. Zamawiający dopuszcza możliwość uzyskania pozwoleń warunkowych związanych z obiektem wiaduktu i torowiska, oraz odcinków robót.

Zamawiający dokona przejęcia robót zgodnie z Warunkami Kontraktu oraz na podstawie przedłożonych dokumentów, wyników badań i pomiarów, ocenie wizualnej oraz zgodności wykonania robót z dokumentacją przetargową.

Do Przejęcia Robót Wykonawca jest zobowiązany przygotować w szczególności następujące dokumenty:

- 1) Dokumentację powykonawczą,
- 2) Dzienniki budowy (oryginał),
- 3) Oświadczenie kierownika budowy,
- 4) Wnioski materiałowe,
- 5) Atesty, deklaracje zgodności lub certyfikaty zgodności wbudowanych materiałów,
- 6) Rysunki (dokumentację) na wykonanie robót towarzyszących (np. przełożenie kolidującej infrastruktury) oraz protokoły odbioru i przekazania tych robót właścicielom urządzeń (o ile takie roboty wystąpiły),
- 7) Geodezyjną inwentaryzację powykonawczą robót i sieci uzbrojenia terenu wraz z mapą poglądową terenu obejmującego zrealizowane roboty oraz szkicami geodezyjnymi,
- 8) Instrukcje obsługi i konserwacji obiektów, instalacji i urządzeń,
- 9) Wyniki badania zagęszczenia gruntu po wykonanych robotach,
- 10) Protokoły z wykonanych prób,
- 11) Protokoły podpisane przez właścicieli gruntów w których prowadzone były roboty potwierdzające doprowadzenie terenu do stanu pierwotnego sprzed realizacji robót,
- 12) Protokoły badań elektrycznych,
- 13) Raporty z przeprowadzonych prób technologicznych dla potwierdzenia parametrów technologicznych i eksploatacyjnych (wskazanych w niniejszym Opisie Przedmiotu Zamówienia, w tym w Dokumentacji projektowej i STWiOR) obiektów i instalacji,
- 14) Harmonogram wykonywania przeglądów i serwisowania,

15) Instrukcję BHP,

16) Propozycję zestawienia podziału wykonanych obiektów i instalacji według klasyfikacji środków trwałych.

W przypadku, gdy Roboty pod względem wyżej wymienionego przygotowania dokumentacyjnego nie będą gotowe do przejęcia, Zamawiający w porozumieniu z Wykonawcą wyznaczy ponowny termin przejęcia Robót.

Odbiór ostateczny ukończonych robót polega na finalnej ocenie rzeczywistego wykonania robót w odniesieniu do ich ilości, jakości i wartości.

Całkowite zakończenie robót oraz gotowość do odbioru ostatecznego będzie stwierdzona przez Wykonawcę wpisem do dziennika budowy i bezzwłocznym powiadomieniem na piśmie o tym fakcie Inżyniera.

Odbiór robót rozpocznie się w terminie 14 dni, licząc od dnia potwierdzenia przez Inżyniera zakończenia robót i przyjęcia dokumentów, o których mowa powyżej oraz pozytywnych próbach i rozruchu. Spełnienie powyższych warunków upoważnia Wykonawcę do wystąpienia o wystawienie Świadectwa Przejęcia.

Odbioru robót dokona komisja wyznaczona przez Zamawiającego w obecności Inżyniera i Wykonawcy. Komisja odbierająca roboty dokona ich oceny jakościowej na podstawie przedłożonych dokumentów, wyników badań i pomiarów, ocenie wizualnej oraz zgodności wykonania robót z dokumentacją projektową i ST.

W toku odbioru robót komisja zapozna się z realizacją ustaleń przyjętych w trakcie odbiorów robót zanikających i ulegających zakryciu, zwłaszcza w zakresie wykonania robót uzupełniających i robót poprawkowych.

W przypadkach nie wykonania wyznaczonych robót poprawkowych, robót uzupełniających lub robót wykończeniowych, komisja przerwie swoje czynności i ustali nowy termin odbioru końcowego.

Za datę ukończenia robót uznaje się datę zgłoszenia zakończenia robót w dzienniku budowy potwierdzoną przez zespół inspektorów nadzoru funkcjonujący u Inżyniera Kontraktu.

16. POZWOLENIE NA UŻYTKOWANIE

Po zakończeniu robót Wykonawca uzyska własnym staraniem pozwolenie na użytkowanie dla całości robót lub ich części (dla obiektów, dla których jest to wymagane zgodnie z prawem budowlanym) oraz dokona w imieniu Zamawiającego zgłoszenia o zakończeniu inwestycji na podstawie przygotowanych przez siebie dokumentów zgodnie z obowiązującymi przepisami w tym zakresie. W przypadku zakwestionowania tych dokumentów przez instytucje upoważnione do ich opiniowania Wykonawca jest zobowiązany do poprawienia lub uzupełnienia tych dokumentów. Wszelkie koszty z tym związane uznaje się za ujęte w Kwocie Kontraktowej.

17. PRZEPISY ZWIĄZANE

Wszystkie roboty należy wykonywać zgodnie z obowiązującymi w Polsce normami i normatywami. Wykonawca jest zobowiązany znać wszystkie przepisy prawne wydawane zarówno przez władze państwowe jak i lokalne oraz inne regulacje prawne i wytyczne, które są w jakiegokolwiek sposób związane z prowadzonymi robotami i będzie w pełni odpowiedzialny za przestrzeganie tych reguł i wytycznych w trakcie realizacji robót.

Najważniejsze z nich to:

- Ustawa z dnia 7 lipca 1994 roku Prawo budowlane (tekst jednolity Dz. U.2016.290 z dnia 08.03.2016)
- Ustawa z dnia 12 września 2002 roku o normalizacji (tekst jednolity Dz. U. 2015. 1483 z dnia 29.09.2015 z późn. zm)
- Ustawa z dnia 16 kwietnia 2004 roku o wyrobach budowlanych (Dz. U. 2014.883 z dnia 02.07.2014 z późn. zm.)

- Ustawa z dnia 17 maja 1989 roku Prawo geodezyjne i kartograficzne (Dz. U. 2015.520 z dnia 14.04.2015 z późn. zm.)
- Ustawa z dnia 24 sierpnia 1991 roku o ochronie przeciwpożarowej (Dz. U. 2016.191 z 17.02.2016).
- Ustawa z dnia 26 czerwca 1974 roku Kodeks pracy (Dz. U. 2014.1502 z dnia 04.11.2014 z późn. zm.)
- Ustawa z dnia 14 grudnia 2012 roku o odpadach (Dz. U. 2013.21 z dnia 08.01.2013 z późn. zm.)
- Ustawa z dnia 27 kwietnia 2001 roku Prawo ochrony środowiska. (Dz. U. 2013.1232 z dnia 23.10.2013 z późn. zm.)
- Ustawa z dnia 30 sierpnia 2002 roku o systemie oceny zgodności (Dz. U. 2014.1645 z dnia 26.11.2014 z późn. zm.) wraz z aktami wykonawczymi
- Ustawa z dnia 21 marca 1985 roku o drogach publicznych (tekst jednolity Dz. U. z 2015, poz. 460 z dnia 31.03.2015)
- Ustawa z dnia 20 czerwca 1997 roku Prawo o ruchu drogowym (Dz. U. 2012.1137 z dnia 18.10.2012 z późn. zm.)
- Rozporządzenie Ministra Infrastruktury z dnia 28 września 2003 roku w sprawie szczegółowych warunków zarządzania ruchem na drogach oraz wykonywania nadzoru nad tym zarządzaniem (Dz.U. 2003.177.1729 z dnia 14.10.2013)
- Rozporządzenie Ministra Infrastruktury i Rozwoju z dnia 11 września 2014 roku w sprawie samodzielnych funkcji technicznych w budownictwie (Dz. U. 2014.1278 z dnia 24.09.2014 z późn. zm.)
- Rozporządzenie Ministra Infrastruktury z dnia 23 czerwca 2003 roku w sprawie informacji dotyczącej bezpieczeństwa i ochrony zdrowia oraz planu bezpieczeństwa i ochrony zdrowia (Dz. U.2013.120.1126 z dnia 10.07.2013)
- Rozporządzenie Ministra Infrastruktury z dnia 26 czerwca 2002 roku sprawie dziennika budowy, montażu i rozbiórki, tablicy informacyjnej oraz ogłoszenia zawierającego dane dotyczące bezpieczeństwa pracy i ochrony zdrowia (Dz. U.2002.108.953 ze zmianami z dnia 17.11.2002)
- Rozporządzenie Ministra Infrastruktury z dnia 6 lutego 2003 roku w sprawie bezpieczeństwa i higieny pracy podczas wykonywania robót budowlanych (Dz.U.2003.47.401 z dnia 19.03.2013)
- Rozporządzenie Ministra Pracy i Polityki Socjalnej z dnia 26 września 1997 roku w sprawie ogólnych przepisów bezpieczeństwa i higieny pracy (Dz. U.2003.169.1650 z dnia 9.09.2003)

OBOWIĄZKI WYKONAWCY DO CZASOWEJ ORGANIZACJI RUCHU

1. Wykonawca zobowiązany jest do stosowania się do zatwierdzonego projektu tymczasowej organizacji ruchu oraz do uwag zawartych w zatwierdzeniu tego projektu.
2. Projekt i jego zatwierdzenie nie dotyczy poruszania się po terenie objętym budową (na placu budowy). Wykonawca zobowiązany jest we własnym zakresie zapewnić bezpieczne dojście mieszkańcom do swoich posesji oraz przystanków komunikacji miejskiej przez plac budowy m.in. poprzez ułożenie kładek dla pieszych, odpowiednie etapowanie robót, zastosowanie barier odgradzających ciągi piesze od wykopów. Powyższe dotyczy również zapewnienia bezpiecznego dojazdu służb ratunkowych oraz mieszkańców do swoich posesji przez plac budowy.
3. Wykonawca zobowiązany jest do utrzymania oznakowania tymczasowego w dobrym stanie oraz do bieżącego monitorowania jego stanu i natychmiastowego reagowania na stwierdzone nieprawidłowości i uwagi Zamawiającego. Przynajmniej raz na 2 tygodnie należy przeprowadzić kompleksowy przegląd oznakowania i sporządzić protokół z tego przeglądu.
4. Oznakowanie tymczasowe wprowadzane w związku z realizowaną inwestycją należy usunąć a poprzednie odtworzyć niezwłocznie po zakończeniu danego etapu robót.
5. Kary za nieprawidłowości w wprowadzonej tymczasowej organizacji ruchu:
 - brak oznakowania, sygnalizacji lub innych elementów BRD
 - niezgodne z projektem lub nieczytelne oznakowanie
 - nie przeprogramowanie sygnalizacji świetlnej
 - brak zgłoszenia o wprowadzeniu organizacji ruchu z 7 dniowym wyprzedzeniem
 - zły stan techniczny tymczasowych nawierzchni
6. Przed wprowadzeniem organizacji ruchu należy zgłosić zamiar jej wprowadzenia oraz uzyskać protokolarny odbiór Komisji odbiorowej (Zarządzający Ruchem, Zarządca Drogi, Nadzór Inwestorski) – dotyczy każdego etapu.
7. Wykonawca zobowiązany jest do uzgodnienia z zamawiającym oraz nadzorem inwestorskim konstrukcji tymczasowej nawierzchni przewidzianej w projekcie.
8. Wykonawca zobowiązany jest do utrzymania tymczasowej jezdni w stanie umożliwiającym bezproblemowy przejazd.
9. Wykonawca zobowiązany jest do ustawienia w razie potrzeby dodatkowego oznakowania, wskazanego przez zarządcę drogi i Miejskiego Inżyniera Ruchu.
10. Łączenie i modyfikacje etapów wymaga zgody Inwestora.
11. Wykonawca ma prawo do modyfikacji czasowej organizacji ruchu wyłącznie po opracowaniu projektu zamiennego i uzyskaniu zatwierdzenia przez Zarządzającego Ruchem.
12. Przed wprowadzeniem zmian w organizacji ruchu związanych z tym zmian w funkcjonowaniu komunikacji zbiorowej Wykonawca zobowiązany jest do przeprowadzenia akcji informacyjno – konsultacyjnej wśród mieszkańców i pracowników znajdujących się w centrum zakładów pracy. Powyższą akcją należy przeprowadzić przed rozpoczęciem prac aby osoby korzystające z biletów okresowych mogły podjąć decyzję o zakupie lub rezygnacji z zakupu na czas, w którym korzystanie z komunikacji miejskiej będzie utrudnione.
13. Wykonawca zobowiązany jest w miarę możliwości do zapewnienia na każdym etapie prowadzenia robót dojazdu z ul. Sikorskiego na parking zlokalizowany przy ul. Strzeleckiej.

14. Wykonawca zobowiązany jest dostawienia na tymczasowych przystankach elementów małej architektury przekazanych przez zamawiającego.
15. Zapewnić oświetlenie placu budowy, w szczególności ciągów pieszych.
16. Wykonawca zobowiązany jest utrzymywać ciągi piesze na placu budowy w stanie umożliwiającym bezproblemowe i bezpieczne dojście mieszkańców do swoich posesji.
17. Wykonawca zobowiązany jest do zapewnienia bezpiecznego dojazdu służb ratunkowych oraz mieszkańców do swoich posesji przez plac budowy.
18. Wytyczne dotyczące zastosowanych materiałów oznakowania drogowego oraz urządzeń bezpieczeństwa ruchu drogowego (farby, rodzaj materiałów itp.) należy uzgodnić z Referatem Utrzymania i Remontów Dróg (WIR).
19. W przypadku wniosków na wykorzystanie dróg w sposób szczególny na organizację imprez, marszów lub zawodów sportowych, które mogą kolidować z ulicami zlokalizowanymi na placu budowy, Wykonawca zobowiązany jest w ciągu 5 dni wydać opinię dotyczącą możliwości ich przeprowadzenia.
20. W trakcie realizacji robót i wprowadzenia zmiany w organizacji ruchu Wykonawca zobowiązany jest do zmian programów sygnalizacji świetlnej zgodnie z projektem tymczasowej organizacji ruchu.
 - a) Al. Konstytucji 3 Maja – Sikorskiego – Estkowskiego (w etapach gdzie MZK będzie korzystać z Estkowskiego – Wybickiego → wydłużenie cyklu na relacji Al. Konstytucji 3 Maja – Estkowskiego, szczególnie na czas budowy ronda przy ROLNIKU);
 - b) Zielona – Woskowa – Grobla (etap 3 zamknięcie skrzyżowania Chrobrego – Sikorskiego);
 - c) Wybickiego – Jagiełły – Chrobrego (etap 3 zamknięcie skrzyżowania Chrobrego – Sikorskiego);
 - d) Most Staromiejski – Spichrzowa – Chrobrego (wyłączenie sygnalizacji w momencie zamknięcia skrzyżowania Chrobrego – Sikorskiego i reorganizacja ruchu na skrzyżowaniu).

W trakcie obowiązywania czasowej organizacji ruchu, należy monitorować prace ww. sygnalizacji i w razie potrzeby dokonać stosowne korekty długości sygnałów zielonych.

Obowiązki Wykonawcy do stałej organizacji ruchu:

1. Sygnalizacja świetlna na skrzyżowaniu ul. Chrobrego-Sikorskiego
 - a) Po uruchomieniu sygnalizacji należy zweryfikować efektywność zaprojektowanego programu. W przypadku stwierdzenia przez Inwestora w terminie 60 dni od uruchomienia, że program sygnalizacji wymaga zmiany, Wykonawca zobowiązany jest zaktualizować projekt sygnalizacji i ją przeprogramować.