



Gorzów Wlkp. dn. 23.03.2016r.

WAD-VI.271.8.2016.AJD

Wykonawcy biorący udział w postępowaniu

Dotyczy: postępowania w trybie przetargu nieograniczonego na Utrzymanie czystości oraz utrzymanie i konserwacja zieleni miejskiej w obszarze centrum Miasta Gorzowa Wlkp.” WAD-VI.271.8.2016.AJD

Zgodnie z art. 38 ust. 2 ustawy oraz art. 38 ust. 4 ustawy z dnia 29 stycznia 2004 r. Prawo zamówień publicznych (Dz. U. z 2015 r. poz. 2164 t.j.) w związku z otrzymaną prośbą o wyjaśnienie treści specyfikacji istotnych warunków zamówienia, Zamawiający przekazuje Wykonawcom treść pytań (z dnia 16.03.2016) wraz z odpowiedziami.

Pytanie nr 1:

Czy Zamawiający posiada skrzynie na piasek (przynależne do rejonu w ramach niniejszej umowy) i w jakiej ilości ?

Odpowiedź:

Zamawiający informuje, że nie posiada skrzyń na piasek.

Pytanie nr 2:

Z jakim wyprzedzeniem Wykonawca dostanie informacje o dokonaniu wspólnego przeglądu kontrolnego?

Odpowiedź:

Zamawiający o przeglądzie kontrolnym informować będzie Wykonawcę w terminie nie późniejszym niż na dzień przed planowaną kontrolą.

Pytanie nr 3:

Jaka jest średniomiesięczna ilość śmieci do utylizacji, jaką należy przyjąć do kalkulacji? Wartość ta jest niezbędna do prawidłowej kalkulacji oraz co w przypadku kiedy ilość rzeczywista znacznie przewyższy wartość podaną przez Zamawiającego? W jaki sposób nastąpi rozliczenie nadwyżki ?

Odpowiedź:

Zamawiając informuje, że szacowana średniomiesięczna ilość odpadów do utylizacji wynosi 18,0 Mg. Szacowana średniomiesięczna ilość odpadów usuwana z pojemników na odpady wynosi 9,0 Mg.

Dodatkowo Wykonawca winien skalkulować w ofercie konieczność usuwania i utylizacji nagromadzonych liści (odpadów zielonych) z chodników, ścieżek rowerowych i innych ciągów pieszych, w okresie tzw. masowego spadnięcia liści, tj. od 15.10.2016 do 31.10.2016 r. oraz od 15.10.2017 do 31.10.2017 r. Zamawiający zamierza przekazać do oczyszczenia maksymalnie do 10.000 m²

chodników, ścieżek rowerowych i innych ciągów pieszych, również w obszarze nieobjętym powyższym zamówieniem.

Zamawiający informuje, że podana wartość jest jedynie szacunkowa i Wykonawca winien w ofercie przetargowej skalkulować koszty utylizacji odpadów, w tym ewentualne ryzyko większej ilości odpadów. Zamawiający nie przewiduje zmiany wysokości wynagrodzenia z powodu większej ilości odpadów.

Pytanie nr 4:

Gdzie należy gromadzić śnieg z terenu obsługiwanego, który w razie polecenia winien wywozić Wykonawca ?

Odpowiedź:

Zamawiający informuje, że w przypadku polecenia wywiezienia śniegu ze wskazanych placów, wskaże teren (działkę) na który należy go wywieźć. Teren powyższy zlokalizowany będzie w granicach administracyjnych Miasta Gorzowa Wlkp.

Pytanie nr 5:

Jakie jest zapotrzebowanie na ziemię przy wykonywaniu prac polegających na kopczykowaniu Różanek ?

Odpowiedź:

Powierzchnia różanek została wskazana w zestawieniu czynności (załącznik 2a do SIWZ). Zgodnie ze sztuką ogrodniczą należy każdy krzew róży z osobna obsypać warstwą ziemi w formie kopca na wysokość nie mniejszą niż 20 cm.

Pytanie nr 6:

Kto zapewnia gałązki świerkowe do okrycia róż? Jeżeli Wykonawca, to jaka ilość jest potrzebna?

Odpowiedź:

Należy się odnieść do powierzchni różanek jaka została wskazana w zestawieniu czynności (załącznik 2a do SIWZ). Materiał zapewnia Wykonawca.

Pytanie nr 7:

Jaka jest ilość rabat kwiatowych ?

Odpowiedź:

Powierzchnia rabat bylinowych została wskazana w zestawieniu czynności (załącznik 2a do SIWZ).

Pytanie nr 8:

Kto jest odpowiedzialny za zakup kory do młodych drzew jeżeli Wykonawca to w jakiej ilości ?

Odpowiedź:

Ilość kory jest uzależniona od jej ubytków w trakcie trwania umowy, na 1 drzewko należy przewidzieć w sezonie maksymalnie 50-80 l kory. Zaopatrzenie w korę leży po stronie Wykonawcy.

Pytanie nr 9:

Dotyczy pielęgnacji drzew starszych. Proszę o podanie maksymalnych wysokości drzew w celu prawidłowego obliczenia odpowiedniego sprzętu ?

Odpowiedź:

Wysokość starodrzewia jest zróżnicowana w obrębie obszaru objętego postępowaniem. Do największych okazów zaliczają się występujące min. w Parku Wiosny Ludów dorosłe osobniki Platana klonolistnego. Szacunkowo, drzewostan kształtuje się następująco:

- 10 % - wysokość do 20 m,
- 80% - wysokość w przedziale 20-25 m,
- 10% - wysokość powyżej 25 m.

Zamawiający zaleca wizję w terenie.

Pytanie nr 10:

Proszę o podanie średniomiesięcznej ilości odpadów wielkogabarytowych (tj. opony, stare AGD itd.) Które Wykonawca jest zobowiązany usuwać? Wartość ta jest niezbędna do prawidłowej kalkulacji oraz co w przypadku kiedy ilość rzeczywista znacznie przewyższy wartość podaną przez Zamawiającego? W jaki sposób nastąpi rozliczenie nadwyżki?

Odpowiedź:

Zamawiając informuje, że szacowana średniomiesięczna ilość odpadów gabarytowych do utylizacji wynosi 1-3 szt. dużych gabarytów jak np. (łódzka, fotel, kanapa itp.) oraz około 10 szt. odpadów jak np. (krzesło, opona itp.)

Zamawiający informuje, że podana wartość jest jedynie szacunkowa i Wykonawca winien w ofercie przetargowej skalkulować koszty utylizacji odpadów, w tym ewentualne ryzyko większej ilości odpadów. Zamawiający nie przewiduje zmiany wysokości wynagrodzenia z powodu większej ilości odpadów.

Pytanie nr 11:

Proszę o informację kto jest odpowiedzialny za zakup nasion traw w razie potrzeby dosiewania?

Odpowiedź:

Za zakup nasion traw odpowiada Wykonawca.

Pytanie nr 12:

Dotyczy SIWZ, załącznik nr 2 pkt. UWAGI ppkt. 2 Prace na terenach zamiennych. Proszę o określenie precyzyjne obszaru na którym mogą zostać zlecone prace równoważne.

Odpowiedź:

Jeśli zajdzie potrzeba zlecenia prac zamiennych, będą one realizowane na takiej samej powierzchni, w takim samym zakresie jak określony w SIWZ. Zamawiający dopuszcza tutaj wskazanie zasobów niewyszczególnionych w załączniku 2a.

Pytanie nr 13:

Dotyczy powiadomienia Wykonawcy: skoro zamawiający wysyłając zlecenie do Wykonawcy nie żąda potwierdzenia otrzymania wiadomości skąd pewność że Wykonawca otrzymał zlecenie? Proszę o zmianę zapisu warunków powiadamiania.

Odpowiedź:

Niezależnie, Zamawiający potwierdzał będzie dane polecenie telefonicznie.

Pytanie nr 14:

W związku z tym, iż Wykonawca musi zapewnić transport na potrzeby objazdów proszę o informację, ile osób wchodzi w skład komisji odbiorów wykonywanych prac?

Ile koszy na śmieci z pośród 508 szt. posiada wkłady blaszane, a w ilu trzeba zakładać worki foliowe.

Odpowiedź:

W skład komisji z ramienia Zamawiającego wchodzić będą maksymalnie dwie osoby. Zamawiający informuje, że 483 szt. koszy betonowych wyposażonych jest we wkłady blaszane, 25 szt. wymaga zakładania worków foliowych.

Pytanie 15 :

Proszę o podanie średniomiesięcznej ilości wkładów metalowych, które trzeba będzie wymienić/uzupełnić w koszach na śmieci? Wartość ta jest niezbędna do prawidłowej kalkulacji oraz co w przypadku kiedy ilość rzeczywista znacznie przewyższy wartość podaną przez Zamawiającego? W jaki sposób nastąpi rozliczenie nadwyżki ?

Odpowiedź:

Zamawiający informuje, że szacunkowa średniomiesięczna ilość wkładów metalowych podlegających wymianie z powodów uniemożliwiających ich użytkowanie, np. uszkodzenie bez możliwości naprawy, kradzież, itp. wynosi 30 szt/m-c.

Zamawiający informuje, że podana wartość jest jedynie pogładowa i rzeczywista ilość wkładów metalowych do wymiany może być inna. Zgodnie z zapisami SIWZ Wykonawca jest zobowiązany wymienić wkłady we własnym zakresie.

Wykonawca winien w ofercie przetargowej skalkulować ewentualne koszty zakupu i/lub wymiany wkładów stalowych, w tym ewentualne ryzyko większej ilości wkładów podlegających wymianie.

Zamawiający nie przewiduje zmiany wysokości wynagrodzenia z powodu konieczności wymiany wkładów w ilości większej niż szacowana jw.

Pytanie 16:

Proszę o podanie średniomiesięcznej ilości odpadów usuwanych z pojemników zgodnie z prowadzonym harmonogramem. Wartość ta jest niezbędna do prawidłowej kalkulacji oraz co w przypadku kiedy ilość rzeczywista znacznie przewyższy wartość podaną przez Zamawiającego? W jaki sposób nastąpi rozliczenie nadwyżki ?

Odpowiedź:

Zamawiając informuje, że szacowana średniomiesięczna ilość odpadów usuwana z pojemników na odpady wynosi 9,0 Mg.

Wykonawca winien w ofercie przetargowej skalkulować koszty utylizacji odpadów, w tym ewentualne ryzyko większej ilości odpadów.

Zamawiający nie przewiduje zmiany wysokości wynagrodzenia z powodu większej ilości odpadów.

Pytanie nr 17:

Proszę o dokładne określenie (wymiary, materiał, rysunek pogładowy) wkładów blaszanych, które w razie zaginięcia/uszkodzenia Wykonawca zobowiązany jest uzupełnić?

Odpowiedź:

Zamawiający podaje wymiary wkładów stalowych , które Wykonawca zobowiązany jest wymienić w przypadku ich zaginięcia/uszkodzenia.

Średnica dna : 240 [mm]
Średnica góry : 350 [mm]
Wysokość wkładu : 460[mm]
Pojemność : ca. 35 [l]

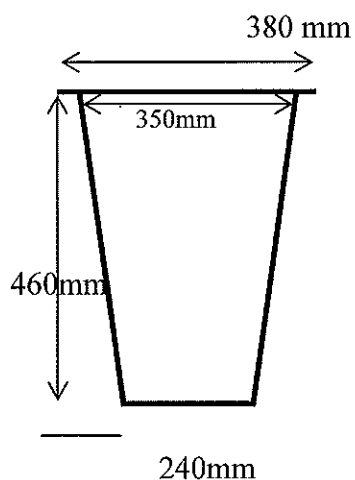

Pytanie nr 18:

Proszę o wykreślenie zapisu zawartego w projekcie umowy: §5 pkt. 6.3 „niewłaściwy stan sanepidarno-porządkowy w obrębie pojemnika (w promieniu 2,5 m) za każdy stwierdzony przypadek w wysokości 25,00 zł.

Teren wokół kosza na śmieci będzie sprzątny przy okazji opróżniania. Wykonawca nie może brać odpowiedzialności za stan czystości terenu wokół przedmiotowego kosza w promieniu 2,5 m w czasie pomiędzy czynnością opróżniania, ponieważ gdyby tak było to przy każdym koszu na śmieci Wykonawca musiałby zatrudnić osobę monitorującą stan danego kosza na śmieci co nie ma uzasadnienia ekonomicznego. W razie nie wykreślenia tego zapisu z projektu umowy Wykonawca jest narażony na kary umowne nakładane przez Zamawiającego nie mając rzeczywiście wpływu na stan czystości.

Przykład: w szczycie komunikacyjnym po opróżnieniu kosza i uprzątnięciu terenu wokół, w przeciągu zaledwie 10 min. Niedopałki oraz inne drobne nieczystości zalegają znowu na wskazanym terenie i jest notoryczny problem z którego nie sposób wyeliminować. W związku z powyższym Wykonawca nie może brać na siebie odpowiedzialności za zjawiska z góry skazane na porażkę, a co za tym idzie płacić kary umowne.

Odpowiedź:

Zamawiający informuje, że nie wyraża zgody na wykreślenie zapisu jw.

Ponadto Zamawiający informuje, że zgodnie z załącznikiem nr 6 „Monitorowanie stanu czystości i porządku na terenie Miasta Gorzowa Wlkp.” w ramach tzw. bieżącego monitorowania do obowiązków Wykonawcy należy „usuwanie na bieżąco odpadów z przepelnionych koszy na odpady” oraz „usuwanie na bieżąco zanieczyszczeń z chodników, ulic, placów, alejek, skwerów”.

W dniu 22.03.2016 Wykonawca zwrócił się do Zamawiającego z pismem następującej treści:

Na podstawie art. 96 ust 3 ustawy Prawo Zamówień Publicznych (Dz. U. z 2015 roku poz. 2164 t.j.) oraz przepisów ustawy z dnia 6 września 2001r., o dostępie do informacji publicznej (Dz. U. nr 112 poz. 1198 z późn. zm.), proszę o przesłanie faksem zwrotnym lub pocztą elektroniczną (...) części jawnej pisemnego protokołu z ostatniego - poprzedniego postępowania przetargowego (odpowiednio do postępowania druk przed zmianą ZP-1 lub ZP-2, oraz ZP-12, druk po zmianie ZP- PN, ZP - PO).

Jednocześnie informujemy, że nie posiadamy nr sprawy oraz, dokładnej nazwy przeprowadzonego postępowania, oraz okresu w jakim w/w przetarg był przeprowadzony.

Odpowiedź:

W związku z tym, iż prośba dotyczy przetargu nieograniczonego na Utrzymanie czystości oraz utrzymanie i konserwację zieleni miejskiej w obszarze centrum Miasta Gorzowa Wlkp., Zamawiający informuje, że przetarg z takim zakresem czynności i w takiej formie został ogłoszony po raz pierwszy i Zamawiający nie posiada wyżej wymienionych dokumentów.

Ponadto informuję, iż na telefoniczną prośbę Wykonawcy, na stronie biuletynu informacji publicznej Gorzowa, opublikowano wersję edytowalną załączników do SIWZ (Nowa wersja edytowalna załączników z dnia 23.03.2016).

Z poważaniem

PREZYDENT MIASTA
24.03.2016.
Jacek Wójcicki

DYREKTOR
Wydziału Administracyjnego
Bogumiła Popkowska

SEKRETARZ MIASTA
Agnieszka Stanisławska
(1)